

Utvärdering av VIP (Viktig Intressant Person)

– ett våldsförebyggande program
för personer med intellektuell
funktionsnedsättning



Länsstyrelsen Skåne
Länsstyrelsen Stockholm
Länsstyrelsen Västerbotten
Länsstyrelsen Västra Götaland



Länsstyrelserna

UTVÄRDERING AV VIP (Viktig Intressant Person)
– ett våldsförebyggande program för personer med intellektuell funktionsnedsättning

Titel: Utvärdering av VIP Viktig Intressant Person – ett våldsförebyggande program för personer med intellektuell funktionsnedsättning

Författare: Maria Eriksson, Maria Ingemarson, Anders Kassman, Karin Robertsson & Magnus Tideman

ISBN: 978-91-7937-351-1

Rapportnummer: 2025:16

Utgivningsår: 2025

Sammanfattning

Bakgrund

Denna rapport redovisar resultaten av en utvärdering av det våldsförebyggande programmet *Viktig Intressant Person* (VIP), som riktar sig till vuxna med intellektuell funktionsnedsättning (IF). Forskning och erfarenhet visar att personer med IF utsätts för våld i högre utsträckning än den övriga befolkningen och att det förekommer att personer med IF själva utövar våld.

Att leva med IF innebär i många fall att man behöver olika former av stöd i sitt vardagsliv. Det medför att man ofta har relationer med många olika personer (närstående, vänner, personal, medboende mfl) och därmed en potentiell utsatthet för situationer där våld kan förekomma. Personer med IF kan ha svårigheter att bedöma risker, vilket medför att det kan vara svårt att skydda sig och att anmäla utsatthet för våld. Bland individer varierar graden av IF och därmed förmågan att freda sig eller att ge samtycke till relationer. Tecken på våldsutsatthet kan även likna symtom som kan kopplas till själva funktionsnedsättningen, därför kan omgivningen lätt missa att en person med IF är utsatt för våld.

VIP-programmet, som vänder sig till personer med IF, syftar till att främja god hälsa, jämlika relationer och en känsla av sammanhang. Detta uppnås genom att programmet ska ge deltagarna ökad självkänedom, kunskap om våld, insikt i livsvillkor för personer med funktionsnedsättning, förståelse för makt och rättigheter, samt verktyg för kommunikation och samtycke. Genom att utbyta åsikter och erfarenheter i gruppen ska deltagarna få insikter om sina egna och andras livssituationer, vilket antas vara avgörande för att deltagarna ska finna sin egen styrka.

VIP-programmet bygger på 12 träffar och utbildningsmetodiken består av upplevelsebaserat lärande och kreativa metoder. Upplevelsebaserat lärande handlar om att använda upplevelser för att skapa lärande och innehåller fyra steg: egna erfarenheter genom nya upplevelser, reflektion över det som har upplevts, hjälp med att bearbeta upplevelsen genom att lägga till ny kunskap, och tillämpning av den nya kunskapen genom test av nya upplevelser.

Programmet har använts i mer än tio år i Sverige och cirka 50 kommuner har handledare som är utbildade i VIP-programmet. I denna rapport redovisas resultaten av en utvärdering av VIP-programmet i åtta kommuner.

Syfte

Syftet med utvärderingen var att skapa kunskap om huruvida VIP-programmet bidrar till att påverka riskfaktorer och skyddsfaktorer för våldsutsatthet och våldsutövande. För att förstå hur olika faktorer påverkar risken för våld har resultaten av utvärderingen analyserat risk- och skyddsfaktorer på fyra olika nivåer: individ, relationer, lokal nivå och samhällsnivå.

Metod

Utvärderingen har genomförts med hjälp av flera olika datainsamlingsmetoder i åtta kommuner. Genom upprepade enkäter till deltagare om erfarenheter av våld, hälsorelaterad livskvalitet, och tillit till den egna förmågan att skydda sig mot våld, samt intervjuer med deltagare och handledare har information om förändring över tid hos deltagarna undersökts. Intervjuer med VIP-handledare, samordnare och chefer har tillsammans med dokument om VIP-programmets genomförande bidragit med underlag till analys av programmets organisatoriska förutsättningar. Studien faller under lagen om etikprövning och har godkänts av Etikprövningsmyndigheten (diarienummer 2022-02208-01).

Resultat

Enkätstudien

Vid kursstart, vid kursens slut och sex månader efter kursen har deltagare i VIP-programmet fått fylla i enkäter om sina erfarenheter av våld, sin livskvalitet och trygghet. De former för våldsutsatthet som efterfrågats är fysiskt, verbalt, sexuellt och funktionshinderrelaterat våld. Funktionshinderrelaterat våld handlar om att ha blivit vägrad använda nödvändiga hjälpmedel, som kommunikationsstöd, eller att blivit vägrad hjälp med något som man är beroende av, som att få hjälp med kontakt med anhöriga. När det gäller eget våldsutövande har erfarenheter av de tre förstnämnda typerna av våld efterfrågats.

Verbal våldsutsatthet är den vanligast förekommande våldsformen, följt av utsatthet för fysiskt och sexuellt våld. Funktionshinderrelaterad våldsutsatthet, som att förvägras hjälpmedel man behöver, rapporteras i lägst utsträckning, men en större andel av männen rapporterar just den våldsformen. Våldsutsattheten skiljer sig något åt mellan kvinnor och män när det gäller typen av våld: en högre andel av männen rapporterar verbalt och funktionshinderrelaterat våld (jämfört med andelen kvinnor som rapporterar dessa former av våld). Bland kvinnorna rapporterar en högre andel fysiskt och sexuellt våld (jämfört med andelen män). Det är endast kvinnor som rapporterar utsatthet i en parrelation. Män rapporterar utsatthet från personer som finns i deltagarnas vardag, som arbetskamrater, personal och familjemedlemmar.

För tre av de våldsformer som efterfrågas i enkäten (fysiskt våld, verbalt våld och sexuellt våld) är tendensen för deltagargruppen som helhet att andelen som rapporterar utsatthet är stabil eller minskande över tid (dvs 12 månader). För funktionshinderrelaterat våld är tendensen snarare att andelen som rapporterar utsatthet är stabil eller ökande över tid.

Inom frågeområdet hälsorelaterad livskvalitet ökar känslomässigt välmående signifikant och för hela deltagargruppen sammantaget under och efter VIP-kursen. För gruppen med högre grad av IF ökar det sociala välmåendet signifikant under VIP-kursen, något som indikerar att VIP kan spela en särskilt positiv roll för just deras sociala liv. Övergripande visar resultaten på en positiv förändring för deltagarna inom flera av de undersökta områdena. Tilltron till den egna förmågan är emellertid oförändrad och det funktionsrelaterade våldet går inte ned. En förklaring till det senare kan vara att efter VIP-kursen har deltagarna blivit mer medvetna om att våld kan se ut på olika vis och att funktionshinderrelaterat våld möjligen var underrapporterat i början av studien.

Deltagarintervjuer

Intervjuerna, som innebär en fördjupning av enkätresultaten, fokuserade på i vilken grad deltagarna beskriver att de genom VIP-programmet fått bättre självkännet och självkänsla, ökad kunskap och bättre verktyg för kommunikation och samtycke. Därutöver fick informanterna delge förslag på behov av utveckling och förbättring av VIP-programmet. Resultaten baseras på intervjuer med 48 deltagare.

Deltagarna rapporterar att VIP-programmet har haft en positiv inverkan på deras personliga utveckling och relationer. De har fått bättre självförtroende och känner sig mer självständiga, vilket indikerar att programmet lyckas stärka deras självkänsla och förmåga att hantera olika situationer. Många deltagare har lärt sig att förstå och uttrycka sina känslor bättre, samt att sätta gränser och stå upp för sig själva, vilket tyder på att programmet effektivt förmedlar viktiga insikter. VIP-programmet har också hjälpt deltagarna att få fler sociala kontakter, vilket är avgörande för social integration och välbefinnande.

Av intervjuerna framgår att VIP-programmets olika kurstillfällen bidrar till en ökad kunskap om att identifiera och värdera olika situationer och relationer. Att känna sig säkrare på vad som utmärker sådant som en otrygg relation eller att kunna sätta namn på det som kan betecknas som ett hot eller ett övergrepp, blir tillsammans med kunskap om vart eller till vem man kan vända sig för att berätta trygghetsskapande.

Deltagarnas förbättringsförslag handlar om att VIP-handledarna kan bli mer medvetna om deltagarnas tidigare erfarenheter av våld, samt att ledarna är lyhörda, tydliga och engagerade för att bättre hantera gruppdynamiken och skapa en trygg och stödjande miljö. En annan

åtgärd kan vara att involvera personer med IF i utvecklingen av utbildningsmaterialet.

VIP-handledarintervjuer

Intervjuerna med VIP-handledarna beskriver i vilken grad de bedömer att deltagarna fått bättre självkänedom och självkänsla, ökad kunskap och bättre verktyg för kommunikation och samtycke.

Resultatredovisningen bygger på gruppintervjuer med 16 VIP-handledare i sju olika grupper.

På gruppnivå observerar handledarna flera positiva förändringar hos deltagarna efter att de har genomgått VIP-programmet. De menar att deltagarna utvecklar en starkare sammanhållning och sociala kontakter, vilket ofta leder till att de byter telefonnummer och planerar aktiviteter tillsammans. Många deltagare upplever, enligt handledarna, en ökad självkänsla och vågar på ett annat sätt säga nej och sätta gränser. Handledarna beskriver också att deltagarna blir mer öppna och trygga, vilket gör att de vågar uttrycka sina känslor och tankar mer. I handledarnas beskrivningar förekommer berättelser om hur programmet har hjälpt vissa deltagare att ta stora steg i sina liv, som att avsluta destruktiva relationer, flytta hemifrån eller stå upp för sina rättigheter.

Handledarnas beskrivningar och erfarenheter av VIP-programmet adresserar flera riskfaktorer på den individuella nivån, så som låg självkänsla och självbestämmande, begränsade sociala och beslutsfattande färdigheter, begränsad kunskap och isolering. Skyddsfaktorer på individnivå som ser ut att öka genom programmet är kommunikativ förmåga, kunskap om egna rättigheter, god relationell förståelse, goda copingstrategier och kunskap om våld.

Genomförande av VIP-programmet

Redovisningen nedan bygger på VIP-ledarnas redogörelser för både struktur och innehåll av VIP-programmet, baserat på såväl gruppintervjuer med 16 VIP-handledare i sju olika grupper, samt skriftliga utvärderingar efter varje lektion.

Handledarna bedömer att programmet är mycket relevant för målgruppen och täcker viktiga ämnen som sexualitet, samtycke, självkänsla och våld. Detta indikerar att programmets innehåll är väl anpassat till deltagarnas behov och att det bidrar till att öka deras förståelse och förmåga att hantera olika livssituationer.

Det framkommer dock att vissa delar av programmet, särskilt de som rör abstrakta koncept kan vara svåra för deltagarna att förstå. Handledarna har därför anpassat materialet genom att använda egna exempel och filmer för att göra det mer begripligt. Detta pekar på ett behov av att fortsätta utveckla och anpassa materialet för att säkerställa att det är tillgängligt för alla deltagare/den tänkta målgruppen för VIP.

Sammanfattningsvis visar analysen att VIP-programmet har effekt men att det finns flera områden där ytterligare utveckling och anpassning kan förbättra programmets intentioner och tillgänglighet för deltagarna.

Organisatoriska förutsättningar

I detta avsnitt står organisatoriska faktorer som främjar eller hindrar arbetet med VIP-programmet i centrum. Resultaten bygger på intervjuer med chefer, VIP-samordnare och VIP-handledare i de åtta deltagande kommunerna.

De organisatoriska riskfaktorer som framträder ur analysen av intervjumaterialet med chefer och ledare är:

- Bristande kompetens om behovet av att arbeta med våldsförebyggande åtgärder för personer med IF, på alla nivåer inom de medverkande kommunerna (om än i varierande grad).
- Bristande ledarskap.
- Brist i samarbete och samverkan mellan olika nivåer så som förvaltningsnivå och verksamhetsnivå.

Organisatoriska skyddsfaktorer som framträder ur intervjumaterialet med chefer och ledare är:

- Att ledare på alla nivåer inom en kommun stöttar arbetet med VIP och ser behovet av att arbeta med programmet för personer med IF.
- Skyddsfaktorer på förvaltningsnivå: en samordningsfunktion och tillräckligt många VIP-handledare.
- Skyddsfaktorer på verksamhetsnivå: VIP-handledare ges förutsättningar att genomföra lektionstillfällen inklusive förberedelse, restid och tid för efterarbete, VIP-handledarna har regelbunden intern eller extern handledning.

Slutsatser och rekommendationer

När analysen av vilka riskfaktorer som VIP-programmet adresserar och vilka skyddsfaktorer som ser ut att öka genom programmet i de olika datamaterialen vägs samman, kan resultatet synliggöra att programmets våldsförebyggande delar främst adresserar risk- och skyddsfaktorer på den individuella nivån. Ett viktigt resultat från intervjuerna med deltagarna och VIP-handledarna är att VIP-programmet har stor betydelse för deltagarnas sociala relationer och välmående. Det indikerar att VIP-programmet även adresserar risk- och skyddsfaktorer på relationsnivån.

Organisatoriska riskfaktorer i arbetet med VIP-programmet inkluderar otydligt ledarskap, bristande samverkan och kommunikation, låg kunskap om våld hos personal och hög personalomsättning. Den mest kritiska riskfaktorn är bristande kunskap om våld mot personer med IF på olika nivåer i kommunala förvaltningar. De viktigaste organisatoriska

skyddsfaktorerna är tydligt och stöttande ledarskap, samverkan mellan alla nivåer i en kommun, en anställd samordnare, kunskap om våld mot personer med IF och en medveten rekryteringsprocess av VIP-handledare.

Resultaten i utvärderingen av VIP-programmet stärker de befintliga rekommendationer för våldsförebyggande arbete för personer med IF som framträder i tidigare forskning. För att förebygga våld krävs ett program och insatser adresserar riskfaktorer och stärker skyddsfaktorer på flera olika nivåer samtidigt. Genom att uppmärksamma riskfaktorer och stärka skyddsfaktorer på varje nivå kan en mer hållbar och omfattande strategi för att förebygga våld mot personer med IF skapas.

Verksamheter som arbetar med VIP rekommenderas bland annat att:

- Förankra VIP-programmet på högsta ledningsnivå i organisationen/förvaltningen med tydliga riktlinjer och mål i den nationella strategin för att förebygga och bekämpa mäns våld mot kvinnor.
- Tilldela specifika resurser och personal, inklusive en samordnare, för att förbättra det organisatoriska stödet och engagemanget.
- Skapa medvetenhet hos alla VIP-handledare om förekomst av våldsutsatthet och våldsutövande i målgruppen under tiden de går VIP, utveckla ett systematiskt arbete med att upptäcka våld i deltagarnas liv och skapa beredskap att slussa vidare till ytterligare stöd vid behov.
- Öka kompetensen om risk- och skyddsfaktorer för våld mot personer med IF runt VIP genom regelbundna utbildningar och workshops för personal på alla nivåer.

Metodägare och utbildare bör till exempel:

- Utveckla utbildningsmaterialet så att det bättre speglar deltagarnas situation och erfarenheter; ta gärna hjälp av VIP-deltagare i detta utvecklingsarbete.
- Överväga att använda kamratutbildare, det vill säga personer med egen erfarenhet av IF.
- Utveckla en fördjupningsdel alternativt ett fortsättningsprogram för deltagare som redan gått programmet en eller flera gånger.

Regionala och nationella aktörer rekommenderas bland annat att:

- Bidra till att utveckla våldsprevention utifrån en socioekologisk modell.
- Bidra till ett arbete med att utveckla och pröva modeller för våldsförebyggande arbete riktat till boenden och dagliga verksamheter (både till personal och till boende/deltagare).
- Bidra till att utveckla en självutvärderingsmodell så att VIP-programmet kontinuerligt kan följas upp och utvärderas.

- Bidra till att höja kompetensen bland generella stödinsatser för våldsutsatta om hur IF kan ta sig uttryck och om vilket stöd den specifika målgruppen behöver.

Forskning

Det behövs effektstudier av VIP och andra våldsförebyggande insatser. Det finns även behov av samskapande eller praktknära och arbete med att utveckla modeller för att kontinuerligt utvärdera effekter av våldspreventivt arbete riktat till personer med IF. Vidare bör metoder och mått utvecklas för att mäta förändring över tid, särskilt preventionseffekter.

Innehåll

SAMMANFATTNING	3
Bakgrund	3
Syfte	4
Metod.....	4
Resultat.....	4
Enkätstudien.....	4
Deltagarintervjuer.....	5
VIP-handledarintervjuer	6
Genomförande av VIP-programmet	6
Organisatoriska förutsättningar.....	7
Slutsatser och rekommendationer	7
Forskning	9
FÖRORD.....	14
1. INLEDNING.....	16
1.2. Om rapporten.....	16
1.3. Bakgrund.....	17
1.3.1. Personer med intellektuell funktionsnedsättning.....	17
1.3.2. Om VIP-programmet.....	18
1.4. Utvärderingens analytiska ramverk.....	23
1.4.1. Ett socioekologiskt perspektiv på våld	23
1.4.2. Risk- och skyddsfaktorer för personer med IF.....	23
1.4.3. Socioekologiska preventionsmodeller	30
1.4.4. Metastudier av våldspreventiva insatser och program för personer med IF.....	33
2. UTVÄRDERINGEN	36
2.1. Syfte och frågeställningar	36
2.1.1. Frågeställningar	36
2.2. Design och genomförande	38
2.3. Planering och samverkan.....	38
2.3.1. Urval av kommuner och rekrytering av deltagare.....	39
2.4. Enkät till deltagare	41
2.4.1. Hälsorelaterad livskvalitet	42

2.4.2. Våldsutsatthet och våldsutövande	42
2.4.3. Tilltro till egen förmåga till skydd mot våld	43
2.4.5. VIP-handledares skattning av nivå av funktionsnedsättning	43
2.4.6. Insamling av enkät och skattningsformulär	43
2.4.7. Bortfall	44
2.4.8. Databearbetning och analys av enkätdata	45
2.5. Intervjuer med deltagare	46
2.5.1. Utformande av intervjufrågor till brukare	46
2.5.2. Genomförande av deltagarintervjuer	46
2.5.3. Beskrivning av intervjupersonerna	46
2.5.4. Analys av deltagarintervjuer	48
2.6. Intervjuer med VIP-handledare	49
2.6.1. Utformande av intervjufrågor till VIP-handledare	49
2.6.2. Urval	49
2.6.3. Genomförande av intervjuer med VIP-handledare	50
2.6.4. Analys av intervjuer med VIP-handledare	50
2.7. Intervjuer med chefer och personer med ledningsuppdrag	50
2.7.1. Utformande av intervjufrågor till chefer och ledare	50
2.7.2. Urval	50
2.7.3. Genomförande av intervjuer med chefer och ledare	52
2.7.4. Analys av intervjuer med chefer och ledare	52
2.8. Dokument	53
2.8.1. Analys av dokument	53
2.9. Etiska överväganden	54
3. RESULTAT FRÅN ENKÄTSTUDIEN	56
3.1. Deltagarnas bakgrund	56
3.2. Deltagarnas erfarenheter av våld	57
3.2.1. Deltagarnas våldsutsatthet och våldsutövande vid kursstart	57
3.2.2. Förändring över tid på grupp nivå: våldsutsatthet	59
3.2.3. Förändring över tid på grupp nivå: våldsutövande	64
3.2.4. Förändring över tid på individ nivå: våldsutsatthet	66
3.2.5. Förändring över tid på individ nivå: våldsutövande	69
3.2.6. Ett helhetsperspektiv på deltagarnas erfarenheter av våld	71
3.3. Hälsorelaterad livskvalitet och tilltro till den egna förmågan att skydda sig mot våld	73

3.3.1. Självskattad hälsorelaterad livskvalitet	74
3.3.2. Deltagares tilltro till egen förmåga att skydda sig mot våld.....	75
3.4. Sammanfattning.....	76
4. DELTAGARE OM PROGRAMMETS RESULTAT	79
4.1. Självkännedom	79
4.2. Självkänsla.....	80
4.3. Kunskap om våld.....	81
4.3.1. Hjälps och stöd	81
4.3.2. Trygga och otrygga relationer	82
4.3.3. Våldsformer.....	83
4.3.4. Egen våldsutsatthet och våldsutövande.....	84
4.4. Verktyg för kommunikation och samtycke	85
4.4.1. Sätta och respektera gränser	85
4.4.2. Kommunera känslor.....	86
4.4.3. Kommunera effektivt med andra	87
4.5. Deltagarnas förbättringsförslag	88
4.5.1. Deltagares erfarenheter av våld	88
4.5.2. Programmets innehåll och struktur	88
4.5.3. Gruppdynamik och ledarskap.....	88
4.6. Tolkning av resultat	89
5. VIP-HANDLEDARNA OM PROGRAMMETS RESULTAT	92
5.1. Självkännedom och självkänsla.....	92
5.2. Kunskap om våld i nära relationer.....	93
5.3. Verktyg för kommunikation och samtycke	94
5.4. Tolkning av resultat	95
6. VIP-PROGRAMMETS GENOMFÖRANDE.....	97
6.1. Metodtrogenhet.....	97
6.2. Programmets relevans för målgruppen.....	97
6.2.1. Mika.....	98
6.2.2. Fyra hörn-övningarna	98
6.2.3. Film: Afsoon.....	99
6.2.4. Mina känslor idag	100
6.3. VIP-handledarnas förbättringsförslag	101
6.4. Tolkning av resultat	101

7. ORGANISATORISKA FÖRUTSÄTTNINGAR FÖR GENOMFÖRANDET AV VIP	104
7.1. Olika organisatoriska förutsättningar för att arbeta med VIP	104
7.2. Risk- och skyddsfaktorer på lokal nivå	106
7.2.1 Främjande faktorer inom organisationskultur	106
7.2.2 Hindrande faktorer inom organisationskulturen	111
7.3. Risk och skyddsfaktorer på samhällsnivå påverkar också	113
7.4. Sammanfattning.....	114
8. SLUTSATSER OCH REKOMMENDATIONER	116
8.1. Risk och skyddsfaktorer för våldsutsatthet respektive våldsutövande.	116
8.2. Utsatthet för våld respektive våldsutövande.....	117
8.3. Hälsa och känsla av sammanhang.....	118
8.4. Självkänedom och självkänsla, ökad kunskap och bättre verktyg för kommunikation och samtycke	118
8.5. Skillnader mellan grupper av deltagare	119
8.6. Genomförandet av programmet.....	120
8.7. Främjande och hindrande organisatoriska faktorer	121
8.8. Slutsatser sammantaget	122
8.9. Rekommendationer inför fortsatt utveckling och forskning	123
8.9.1. Verksamheter som arbetar med VIP	124
8.9.2. Metodägare och utbildare.....	125
8.9.3. Aktörer på regional och nationell nivå.....	126
8.9.4. Forskning	126
REFERENSER.....	127
BILAGOR	131
1. Enkäten.....	131
2. Intervjuguider	145
2.1. Intervjuguide VIP-handledare	145
2.2. Intervjuguide chefer/personer med ledningsuppdrag	147
2.3. Instruktioner, deltagarintervjuer	149
2.4. Intervjuguide deltagarintervjuer.....	150
3. Skattningsformulär	153
4. Tabeller våldsutsatthet och våldsutövande	155

Förord

I november 2016 beslutade regeringen om en tioårig sektorsövergripande nationell strategi för att förebygga och bekämpa mäns våld mot kvinnor (Skr. 2016/17:10). Strategin innebär ett paradigmskifte mot att i större utsträckning förebygga att våld överhuvudtaget uppstår. Detta innebär att beakta bakgrundsfaktorer av betydelse för förekomst av våld samt främja alternativ till våld i sammanhang där dessa faktorer är relevanta och möjliga att påverka. Länsstyrelserna har en viktig roll som länk mellan nationell och lokal nivå och lyfts av regeringen fram som navet i genomförandet av den nationella strategin på regional nivå. Från och med regleringsbrevet 2017 har länsstyrelserna haft ett tydligt uppdrag att bidra till utvecklingen och införande av våldsförebyggande insatser i lokala verksamheter.

2020 presenterade Jämställdhetsmyndigheten rapporten *Våldsprevention i Sverige: En forskningsöversikt*. Rapporten granskar utvärderingsforskning av metoder med genusperspektiv som förebygger mäns våld mot kvinnor på universell och selektiv nivå i Sverige. Endast en metod riktad till personer med intellektuell funktionsnedsättning identifierades i översikten: programmet Viktig intressant person (VIP). VIP är ett våldsförebyggande och hälsofrämjande program som riktar sig till vuxna, unga vuxna och ungdomar med intellektuell funktionsnedsättning (IF). Programmet utvärderades mellan 2016 och 2018 men resultatet var svagt vad gäller just våldsutsatthet, även om det tydde på en positiv förändring. Bristen på effektiva våldsförebyggande metoder riktade till personer med intellektuell funktionsnedsättning identifierades av undertecknande länsstyrelser som en prioriterad fråga. VIP bedömdes vara relevant att titta närmre på och var dessutom redan relativt spridd i flera län.

2021 kunde arbetet påbörjas under ledning av en forskargrupp vid Marie Cederschiöld högskola. Den här rapporten redovisar resultaten av den utvärdering av VIP som genomförts. Utvärderingen har undersökt i vilken grad programmet bidrar till att påverka risk- och skyddsfaktorer för våldsutsatthet och våldsutövande hos personer med IF, samt de organisatoriska villkoren för programmets genomförande. Utvärderingen av VIP-programmet är därmed ett led i att fullfölja länsstyrelsernas uppdrag att främja utvecklingen av våldsförebyggande arbete.

I arbetet med utvärderingen har länsstyrelserna Stockholm, Västra Götaland, Skåne och Västerbotten, tillsammans med Eskilstuna kommun, som är metodägare för VIP, samarbetat med Marie Cederschiöld högskola. Den forskargrupp som har ansvarat för genomförandet av utvärderingen är:

UTVÄRDERING AV VIP (Viktig Intressant Person)

– ett våldsförebyggande program för personer med intellektuell funktionsnedsättning

Maria Eriksson, professor, Magnus Tideman, professor, Maria Ingemarson, univ. lektor och Karin Robertsson, postdoktor. Docent Anders Kassman har bistått med statistiska analyser.

Den text som nu följer är forskarnas egen beskrivning av genomförandet av utvärderingen samt deras presentation och diskussion av de resultat som framkommit. Slutsatserna är forskarnas egna och vi länsstyrelser hoppas att denna kunskap ska komma till nytta för Eskilstuna kommun, i egenskap av metodägare av VIP, samt för verksamheter som arbetar eller planerar att påbörja ett arbete med VIP. För oss blir den ett värdefullt stöd i det fortsatta arbetet mot mäns våld mot kvinnor i våra respektive län.

För den som vill finns även en kortare sammanfattning av utvärderingsrapporten "Sammanfattning utvärdering av VIP (Viktig Intressant Person) - Ett våldsförebyggande program för personer med intellektuell funktionsnedsättning". Rapporten finns även i en lättläst version.

2 april 2025

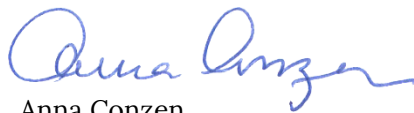

Anna Conzen

Avdelningschef, hållbar tillväxt
Länsstyrelsen Stockholm



Jenny Bergkvist

Enhetschef, enheten för social
hållbarhet
Länsstyrelsen Västerbotten

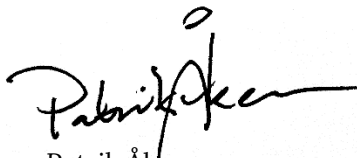

Patrik Åkesson

Samhällsbyggnadsdirektör
Länsstyrelsen Skåne



Sandra Brantebäck

Avdelningschef,
samhällsavdelningen
Länsstyrelsen Västra Götaland

1. Inledning

Den här rapporten redovisar resultaten av en utvärdering av det våldsförebyggande programmet *V.I.P Viktig Intressant Person (VIP)*, vilket riktar sig till personer med intellektuell funktionsnedsättning (IF). Personer med IF utsätts i högre utsträckning än andra för olika typer av våld (Starke et al., 2024). Att leva med IF innebär i många fall att man behöver olika former av stöd i sitt vardagsliv. Det kan innebära relationer med många olika personer (närstående, vänner, personal, medboende mfl). I dessa relationer kan personer med IF ha svårigheter att bedöma risker, vilket medför att det kan vara svårt att skydda sig och att anmäla utsatthet för våld. Bland individer varierar graden av IF från lindrig till omfattande funktionsnedsättning och därmed också förmågan att freda sig eller att ge samtycke till relationer (Källström et al., 2022). Tecken på våldsutsatthet kan även likna symtom som kan kopplas till själva funktionsnedsättningen, därför kan omgivningen lätt missa att en person med IF är utsatt för våld.

1.2. Om rapporten

I det inledande kapitlet beskrivs bakgrunden till utvärderingen och VIP-programmet. Kapitlet presenterar även internationell och svensk forskning om risk- och skyddsfaktorer samt våldsprevention för personer med IF, inklusive resultat från tidigare utvärderingar av VIP. Därefter introduceras den socioekologiska modellen, som tillsammans med tidigare forskning används som analytiska verktyg i rapporten. Detta för att dra slutsatser om vilka risk- och skyddsfaktorer VIP-programmet adresserar, på vilka nivåer, samt för att lämna rekommendationer om programmets fortsatta utveckling.

Följande kapitel beskriver utvärderingen, dess upplägg, metoder och insamlat material (kapitel 2). Därefter följer fem kapitel som redovisar utvärderingens resultat: enkätsvar från VIP-deltagare (kapitel 3), deltagarnas åsikter om programmet och dess resultat (kapitel 4), VIP-handledarnas syn på programmets resultat för deltagarna (kapitel 5) och hur de genomfört programmet (kapitel 6), samt organisatoriska förutsättningar för programmets genomförande (kapitel 7). I det avslutande kapitlet (kapitel 8) presenteras slutsatser och rekommendationer för fortsatt arbete inom våldsprevention och personer med IF.

1.3. Bakgrund

1.3.1. Personer med intellektuell funktionsnedsättning

För att räknas till gruppen personer med IF ska man ha en konstaterad nedsatt intellektuell förmåga (intelligenskvot under 70) och en samtidig nedsatt adaptiv förmåga, det vill säga svårigheter i vardagen.

Nedsättningen ska ha uppstått under utvecklingsperioden, det vill säga från födseln upp till 18 års ålder och det är viktigt att understryka att variationen inom funktionsnedsättningen är stor. Majoriteten, cirka 75–80 procent, har en lindrig IF, cirka 15 procent måttlig IF och cirka 10 procent en svår eller omfattande IF. Uppskattningsvis har ungefär en procent av befolkningen en intellektuell funktionsnedsättning (Maulik & Harbour, 2010; Fernell & Lindblad, 2024). Det är inte ovanligt att personer utöver IF även har andra funktionsnedsättningar, som till exempel epilepsi, autism eller hörsel- och synnedsättning.

Funktionsnedsättningen kan medföra att personen behöver längre tid och stöd för att förstå sammanhang, lära sig nytt, uttrycka tankar och känslor och att organisera sin vardag, vilket kan innebära svårigheter att planera och att lösa problem. Dessutom är förmågan till abstrakt tänkande och inläring nedsatt, något som kan påverka såväl omdöme som studier. För att få diagnosen IF krävs förutom nedsatt intelligens brister i de adaptiva funktionerna. Det kan innebära svårigheter att självständigt genomföra samma saker som andra i samma ålder samt svårigheter i att tolka socialt samspel. För att kunna leva ett självständigt liv behövs ofta stöd i kommunikation och socialt samspel. Stödbehovet kan finnas i olika miljöer som i hemmet, skolan, arbetet och ute i samhället (Tasse et al., 2012).

Barn och unga med IF får oftast sin utbildning i den anpassade grundskolan¹ (och det anpassade gymnasiet) som är särskilda skolformer för de som på grund av IF inte bedöms kunna uppnå målen i den vanliga skolan och som behöver särskilt stöd för sin utbildning. Personer med IF tillhör en av personkretsarna för Lagen om stöd och service till vissa funktionshindrade, LSS (SFS 1993:387). LSS är en så kallad pluslag som ger de målgrupper som omfattas av lagen rättigheter till särskilda stödinsatser, utöver de som till exempel Socialtjänstlagen (SoL, SFS 2001:453, se även Prop. 2025/25:89) ger, för att försäkra dem om goda levnadsvillkor och bättre möjligheter till delaktighet i samhället. För personer med IF är bostad med särskild service (gruppboende) och sysselsättning i form av daglig verksamhet vanliga LSS-insatser.

¹ Tidigare särskolan

1.3.2. Om VIP-programmet

VIP-programmet utvecklades inom ramen för ett projekt lett av Utvecklingscentrum Dubbelt Utsatt vid Bräcke diakoni, i ett projekt mellan 2007 och 2012 finansierat av Allmänna Arvsfonden (Eriksson & Berg 2010). Utvecklingscentrum Dubbelt Utsatt samarbetade med föreningen BOJEN i detta arbete, och hämtade även inspiration från liknande program i Australien, *Sexual Lives & Respectful Relationships* (SL&RR, se avsnitt 1.4.2). Resultatet blev ett program som både var influerat av det arbete som pågått i Australien, och av BOJENS barn- och föräldraprogram, som riktar sig till barn, ungdomar och deras mammor som upplevt våld i hemmet (Malmberg & Sundberg, 2020, s. 3). Programmet fick ett bestämt innehåll och upplägg och som leds av utbildade VIP-handledare som inte själva har IF. VIP-programmet har med andra ord en betydligt mer "klassisk" didaktisk inriktning jämfört det australiensiska programmet SL&RR, även om VIP-programmet också bygger på deltagarinvolvering och kreativa metoder, vilket beskrivs mer utförligt nedan.

År 2015 överlämnades rättigheterna till VIP-programmet, gällande att utveckla och sprida programmet samt utbilda nya gruppleddare, till Eskilstuna kommun. Efter en utvärdering av programmet (se avsnitt 1.4.4) utvecklade Eskilstuna kommun under 2019 och 2020 en reviderad version av VIP-programmet. Syftet med revideringen var att förenkla upplägget, stärka programtroheten och införa ett strukturellt makt-perspektiv med fokus på kön och funktionssätt. Revideringen baserades bland annat på resultaten från den ovan nämnda utvärderingen av VIP-programmet (Lindberg et al. 2019). Formuleringen av syftet med VIP uppdaterades också för att bättre överensstämja med det nya upplägget och utvärderingens slutsatser (Malmberg & Sundberg, 2020).

Syfte, innehåll och genomförande

VIP-programmet syftar till att främja god hälsa, jämlika relationer och en känsla av sammanhang. Detta uppnås genom att programmet ska ge deltagarna ökad självkännet, kunskap om våld, insikt i livsvillkor för personer med olika typer av funktionsnedsättningar, förståelse för makt och rättigheter, samt verktyg för kommunikation och samtycke. Genom att utbyta åsikter och erfarenheter i gruppen ska deltagarna få insikter om sina egna och andras livssituationer, vilket antas vara avgörande för att deltagarna ska finna sin egen styrka (Malmberg & Sundberg, 2020 s. 4).

VIP-programmets utbildningsmetodik består av det som kallas upplevelsebaserat lärande och kreativa metoder. Upplevelsebaserat lärande handlar om att använda upplevelser för att skapa lärande och för att få i gång samtal i gruppen bör man hitta sätt som får deltagarna att reflektera, känna känslor och känna sig bekväma med att dela med sig av sina tankar och känslor. Upplevelsebaserat lärande innehåller fyra steg:

egna erfarenheter genom nya upplevelser, reflektion över det som har upplevts, hjälp med att bearbeta upplevelsen genom att lägga till ny kunskap, och tillämpning av den nya kunskapen genom testning i nya upplevelser (Malmberg & Sundberg, 2020, s. 13–14).

VIP-materialet innehåller en mängd olika kreativa metoder, såsom värderingsövningar (till exempel 4-hörnsövningar²), strukturerade samtalsövningar, rollspel, associationsövningar, gruppstärkande aktiviteter, lekar, arbete med bilder och gemensamt skapande. Dessa metoder antas ha många fördelar jämfört med att enbart prata. Till exempel lyfts det i dokumentet *Ledarhandledning* fram att de hjälper gruppen att reflektera och få nya tankar och känslor kring de ämnen som diskuteras, ger fler deltagare möjlighet att komma till tals samt ger energi och fokus och underlättar kontakten inom gruppen (Malmberg & Sundberg, 2020, s. 14).

Målgrupp

Programmet är utformat för att arbeta med mindre grupper av vuxna och unga med "normbrytande intellektuella funktionssätt" (Malmberg & Sundberg, s. 4). Även om programmets teman beskrivs som relevanta för alla, är innehållet och upplägget specifikt utformat för att främja god hälsa och jämlika relationer inom gruppen personer med IF. VIP är inte avsett för arbete med barn eller enskilda individer.

Bedömningen av vem som kan delta i VIP baseras både på kunskap om deltagarens funktionssätt och behov, samt på ledarnas kompetens och verksamhetens förmåga att möta dessa specifika behov inom ramen för VIP. Detta kan exempelvis innebära förmågan att anpassa kommunikation och övningar. Deltagarens egna önskemål om att delta är också avgörande. Allt deltagande i VIP sker på frivillig basis (a.a.).

Utbildningsmaterialets olika delar

Utbildningsmaterialet består av tre delar: ledarhandledning, lektionsupplägg och arbetsblad. Syftet med ledarhandledningen är att den ska fungera som ett stöd för VIP-handledare i arbetet med VIP-lektionerna. Här får handledarna kunskap om de ämnen som behandlas i VIP och de metoder som används. De får även stöd i hur de kan tänka kring sitt ledarskap i relation till gruppen samt tips som kan vara användbara vid planeringen av VIP-lektioner (Malmberg & Sundberg, 2020, s. 4–5).

² Varje övning innehåller ett påstående eller en fråga. De fyra hörnen i rummet representerar varsitt svarsalternativ. Deltagarna placerar sig själva i det hörn som bäst motsvarar deras inställning. Ett hörn är "öppet" om man inte vill eller kan ta ställning. När alla har valt hörn, får de som vill säga något om sitt val av hörn. Om man vill får man byta hörn när man pratar om varför man valt som man gjort.

I lektionsuppläggen finns sidhänvisningar till relevanta avsnitt i ledarhandledningen. Lektionsuppläggen är det material som handledarna har med sig till lektionerna och innehåller både schemat för lektionen samt beskrivningar av övningarna och innehållet som ska genomföras under lektionen. Arbetsbladen är det material som deltagarna ska arbeta med under lektionerna. VIP-programmet omfattar totalt tolv lektioner, som var och ett är organiserade kring ett övergripande tema, ett specifikt syfte och en rättighet (a.a.) (Se tabell 1).

Tabell 1. Sammanfattning av VIP-programmet

Lektion/tema	Syfte	Rättighet
1: Introduktion	Stärka deltagarnas förutsättningar att kunna delta i VIP på ett meningsfullt sätt som känns bra.	Jag har rätt att må bra.
2: Känslor	Stärka deltagarnas förutsättningar att känna igen och uttrycka egna känslor och att känna igen andras känslor.	Jag har rätt att känna alla mina känslor.
3: Kommunikation	Stärka deltagarnas förutsättningar att kunna kommunicera sina känslor och få stöd i känslorna.	Jag har rätt att berätta om mina känslor och att be om stöd.
4: Relationer	Stärka deltagarnas förutsättningar att känna igen trygga och otrygga relationer.	Jag har rätt att vara trygg i mina relationer.
5: Val	Stärka deltagarnas förutsättningar att göra medvetna val.	Jag har rätt att göra saker som jag mår bra av.
6: Jag	Stärka deltagarnas förutsättningar för en god självkänsla.	Jag har rätt att känna att jag är bra.
7: Känslor, fördjupning	Stärka deltagarnas förutsättningar att känna igen och hantera skam.	Jag har rätt att vara som jag är.
8: Kommunikation, fördjupning	Stärka deltagarnas förutsättningar att kommunicera effektivt med andra.	Jag har rätt att bli lyssnad på.
9: Relationer, fördjupning	Stärka deltagarnas förutsättningar att påverka det de kan och vill påverka i sitt liv.	Jag har rätt att vara med och bestämma över mitt liv.
10: Val, fördjupning	Stärka deltagarnas förutsättningar att utveckla och uttrycka egna värderingar.	Jag har rätt att tycka och tänka vad jag vill.
11: Jag, fördjupning	Stärka deltagarnas förutsättningar att dra egna gränser och att respektera andras gränser.	Jag har rätt att säga nej.
12: Avslutning	Stärka deltagarnas förutsättningar att ta med sig innehållet och reflektionerna från VIP-processen.	Alla rättigheter.

Utbildning till VIP-handledare

I Sverige är det Eskilstuna kommun som ansvarar för att tillgodose utbildning i VIP. Det är en läroledd utbildning för att bli VIP-handledare som består av fem heldagar uppdelade på två utbildningstillfällen. På utbildningen behandlas VIP-programmets samtliga teman. Deltagarna får

också en grundlig genomgång i de kreativa metoder som kan användas med målgruppen. Detta varvas med kunskapsförmedling om hälsofrämjande och jämlika relationer, våld i nära relationer, hur man samtalar om känslor, relationer, våld och rättigheter samt utbildning i att leda grupper.

Programmanualen och ledarhandledningen används under handledarutbildningen. Specifikt arbetsmaterial kopplat till de tolv VIP-lektionerna delas ut kontinuerligt och samlas i en pärm under kursens gång. Kursen för att bli VIP-handledare innehåller i stor utsträckning interaktivt lärande där de blivande handledarna själva får pröva på övningar som de själva ska göra med blivande deltagare. Det handlar om en mängd olika typer av kreativa metoder för känsligenkänning och kommunikation, samt att kunna uttrycka sin åsikt och hävda sina rättigheter. VIP-handledarna erbjuds därmed en palett av metoder och strukturer som ska användas vid varje tillfälle som VIP-kursen hålls. Samtidigt framgår det under kursens gång att de kreativa metoderna ibland kan behöva anpassas och att det inte är "fel" att som VIP-handledare förfina och förenkla dem för att de ska passa den specifika grupp av deltagare med IF som de möter i sina grupper. Slutförd utbildning ger en certifiering att leda grupper enligt VIP-programmet, tillgång till material i digital form och till ett online-forum för utbildade VIP-handledare.

Programmets spridning

Ansvarig i programägande kommun uppskattar att i skrivande stund har närmare 500 ledare utbildats till och med 2024 (se tabell 2 nedan). Ledare utbildades dock även av VIP programmets grundare Ewa Fransson och Kerstin Kristensen innan metodägarna Eskilstuna tog över utbildningsansvaret 2015.

Den ursprungliga manualen har tillhandahållits alla ledare som utbildats till och med 2019. Från år 2020 ersattes den ursprungliga manualen av den reviderade. Metodägarna uppger att det är oklart om den gamla manualen fortfarande används.

Cirka 50 kommuner/utförare har personal i någon av sina verksamheter som utbildats i VIP till och med 2024. Det är okänt hur många som aktivt använder VIP, men vad som är känt är att i Jämtlands län saknades förutsättningar för implementering efter utbildningen. Av den anledningen implementerades aldrig VIP där. I övriga 15 län som anges i tabell 2 finns kommuner med utbildade VIP-handledare.

VIP-programmet används också i Norge även om det där är ursprungsversionen som fortsatt har använts (det vill säga versionen där bland annat delarna kring normkritik inte har uppdaterats).³

³ Se [VIP - Viktig Intressant Person · Likestillingscenteret](#) hämtad 2024 12 19

UTVÄRDERING AV VIP (Viktig Intressant Person)

– ett våldsförebyggande program för personer med intellektuell funktionsnedsättning

Tabell 2. Antal utbildade VIP ledare t o m 2024 enligt län och kommun

Län	Kommun/stad	Utbildade ledare
Blekinge 4		
Bräcke diakoni 2		2
Dalarna 11	Mora	7
	Orsa	2
	Älvdalen	2
Gotland 2	Gotland	2
Gävleborg 8	Bollnäs	8
Halland 18	Halmstad	5
	Laholm	9
	Kungsbacka	4
Jämtland 3	Berg	2
	Krokom	1
Kalmar 2	Oskarshamn	2
Kronoberg 7	Växjö	7
Skåne 54	Malmö	8
	Svalöv	13
	Kristianstad	7
	Hässleholm	5
	Landskrona	3
	Bromölla	4
	Hörby	2
	Ystad	2
	Lund	10
Stockholm 102	Sthlm stad	62
	Nacka	2
	Tyresö	5
	Sollentuna	6
	Sundbyberg	8
	Nynäshamn	10
	Lidingö	3
	Haninge	4
	Vallentuna	2
Södermanland 87	Eskilstuna	71
	Strängnäs	4
	Nyköping	12
Värmland 16	Karlstad	10
	Kristinehamn	6
Västmanland 17	Västerås	15
	Hallstahammar	2
Västra Götaland 111	Göteborg	56
	Stenungssund	7
	Trollhättan	3
	Härryda	9
	Borås	31
	Vänersborg	2
	Öckerö	3
Västerbotten 7	Umeå	4
	Skellefteå	3
Örebro 4	Karlskoga	2
	Degerfors	2
Totalt 16	Totalt 50	Totalt 455

1.4. Utvärderingens analytiska ramverk

För att tolka våra resultat och besvara utvärderingens frågeställningar utgår vi från en förståelse av våld som ett komplext problem påverkat av många faktorer på individ-, relations-, lokal- och samhällsnivå. Våldsutsatthet är resultatet av interaktionen inom eller mellan dessa nivåer, vilket illustreras av den socioekologiska modellen (se figur 1). Vi använder denna modell för att sortera tidigare forskning om risk- och skyddsfaktorer för våld mot personer med IF på olika nivåer (se tabell 3). I rapportens resultatredovisning använder vi detta analytiska ramverk för att presentera och tolka våra resultat (kapitel 3, 4, 5, 6 och 7) samt för att dra slutsatser och ge rekommendationer för fortsatt utveckling av VIP-programmet (kapitel 8).

1.4.1. Ett socioekologiskt perspektiv på våld

Den socioekologiska modellen är ett ramverk som används för att förstå hur olika faktorer på flera nivåer påverkar risken för våld (Krug et al., 2002). Modellen kan hjälpa till att identifiera och analysera risk- och skyddsfaktorer på fyra olika nivåer: individ, relationer, lokal nivå och samhällsnivå. Genom att använda den socioekologiska modellen i denna rapport kan vi analysera vilka riskfaktorer för våld mot personer med IF som VIP-programmet adresserar och vilka skyddsfaktorer programmet bidrar till att öka. En sådan analys ger en helhetsbild av huruvida VIP-programmet bidrar till att minska våld mot personer med IF och ger information om hur programmet och dess kontext kan utvecklas för att skapa mer effektiva strategier för att förebygga och hantera våld.

1.4.2. Risk- och skyddsfaktorer för personer med IF

För att bättre förstå och adressera att personer med IF utsätts för våld i högre utsträckning än den övriga befolkningen (Kuran et al., 2020; Starke et al., 2024), har forskning börjat identifiera de olika faktorer som samverkar och ökar sårbarheten för våld mot personer med funktionsnedsättning inom de fyra dimensionerna i den socioekologiska modellen (Terry, 2014; Fisher et al., 2016). Modellen hjälper till att identifiera det komplexa samspelet mellan individuella egenskaper, sociala och fysiska miljöer samt kulturella kontexter.

UTVÄRDERING AV VIP (Viktig Intressant Person)

– ett våldsförebyggande program för personer med intellektuell funktionsnedsättning

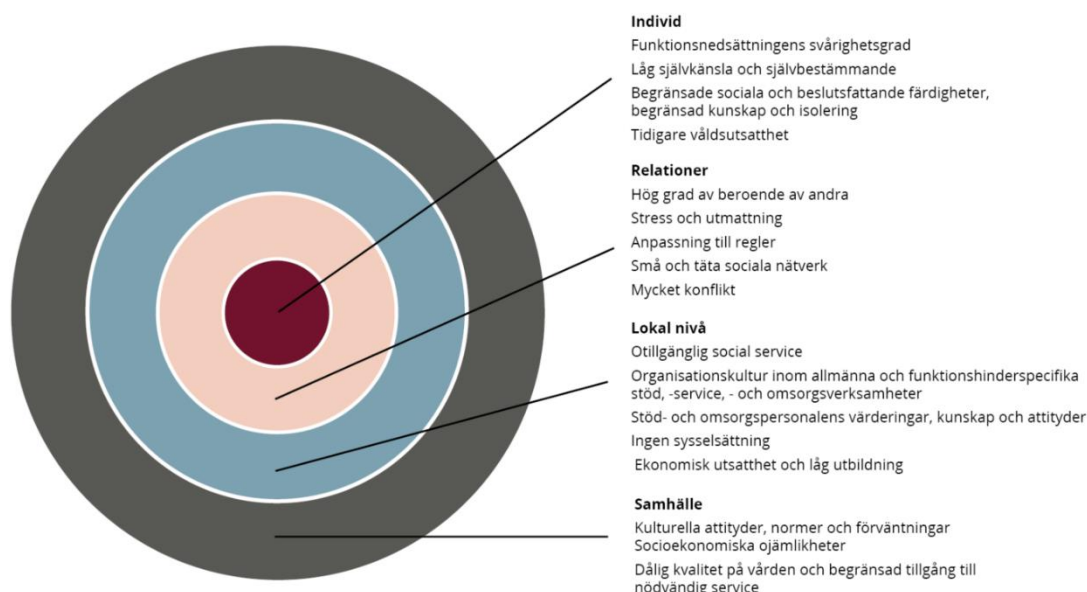

Figur 1. Socioekologisk modell som illustrerar riskfaktorer för våld mot personer med IF.

Risk- och skyddsfaktorer på individnivå

I en systematisk översikt från 2022 (Collins & Murphy, 2022) identifierades flera riskfaktorer för våld mot vuxna med IF inom stödboenden, bostäder med särskild service, vårdenheter och sjukhusinrättningar för personer med IF, det vill säga miljöer där individer med IF får stöd och vård. Översikten redovisar också specifikt risk- och skyddsfaktorer för våldsutsatthet på olika nivåer.

Individnivån i den socioekologiska modellen fokuserar på personers egenskaper och erfarenheter. För personer med IF var kön - att vara kvinna - högre grad av funktionsnedsättning och långvarigt beroende av samhällets stödsystem något som ökade risken för utsatthet på individuell brukarnivå. Skyddsfaktorer på individnivå som ringades in i översikten var att personer i målgruppen vet om sina rättigheter och har kunskap om hur de kan anmäla utsatthet. Det handlar också om förmåga till kommunikation, förståelse för sociala relationer och konstruktiva copingstrategier (a.a.).

Funktionsnedsättning som en riskfaktor för våldsutövande

En systematisk översikt som specifikt handlar om riskfaktorer för våldsutövande bland personer med IF undersöks förekomsten och riskfaktorer av partnervåld bland vuxna med IF (Bowen & Swift, 2019). Personer med IF löper en ökad risk för både att utsättas för och att utöva våld. Översikten identifierade endast sex studier som beskrivs som varande av låg kvalitet, varav fem var kvalitativa och en använde en blandad metod. Deltagarna i dessa studier rapporterade olika typer av

våld, inklusive fysiskt, emotionellt och sexuellt våld, vilket ledde till allvarliga skador och psykologiska konsekvenser. När det gäller hjälp-sökande beskrev deltagarna både positiva och negativa reaktioner från professionella när de sökte hjälp. Barnens roll identifierades som ett genomgående tema, där barn var involverade i upplevelsen av missbruk, dess påverkan och beslut att söka hjälp. Artikeln betonar behovet av utbildning för professionella att upptäcka partnervåld och för vuxna med IF om sunda relationer.

I en artikel av Lovell and Skellern (2019) undersöktes professionellas förståelse av våld utfört av personer med IF. Våldsbeteende hos denna grupp är otillräckligt utforskad, särskilt vad gäller en tydlig definition. Studien är kvalitativ och baseras på 22 halvstrukturerade intervjuer med yrkesverksamma inom olika vårdmiljöer. Fyra teman identifierades: graden av IF, impulsivitet, avsiktlighet och oförutsägbarhet.

Graden av IF kan påverka hur våldet uppfattas av de professionella. Våld kan vara en följd av impulsiva handlingar, ofta kopplat till frustration och bristande självkontroll. Våldets avsiktlighet påverkar hur det uppfattas, då våld som uppfattas som mer planerat också ses som mer hotfullt. Våldets oförutsägbarhet gör det svårt att hantera och förstå, särskilt när det ur de professionellas perspektiv verkar komma utan varning. Författarnas slutsats är att IF är centralt för att förstå våldets natur, men det finns en professionell motvilja till att använda denna kunskap. De menar vidare att det finns ett behov av att omdefiniera våld i relation till IF och av att bättre förstå kopplingarna mellan oförutsägbarhet, impulsivitet och avsiktlighet. För framtida forskning och praktik behövs en ny definition av våld som tydligt skiljer det från beteenden som professionella och närstående uppfattar som utmanande, och framtida forskning bör fokusera på hur olika element av våld samverkar (a.a.).

I en promemoria från Myndigheten för delaktighet (MFD, 2024) lyfts att det finns ett stort behov av mer kunskap och stöd kring våldsutövande bland personer med funktionsnedsättningar, vilket i promemorian inkluderar psykiatriska tillstånd som depression, ångestsyndrom, bipolär sjukdom och neuropsykiatriska funktionsnedsättningar som ADHD och autism, såväl som IF.⁴

Internationell forskning konstaterar också att personer med IF är underrepresenterade inom forskning om våld i nära relation, samt att våldsutövande och IF är än mer underbeforskat än våldsutövande och IF (Swift et al., 2018).

⁴ Hämtad 2025-02-14, från

<https://www.mfd.se/contentassets/7775f65cad7140ce9b442757f9772037/2024-06-24-pm-valdsutovande-och-funktionsnedsattning.pdf>

Vidare lyfter myndigheten att det saknas svenska prevalensstudier om våldsutövande bland personer med funktionsnedsättningar (MFD, 2024), även om det finns internationella studier som undersökt sambandet mellan neuropsykiatriska funktionsnedsättningar och våld i nära relationer. Trots att dessa indikerar att en neuropsykiatrisk diagnos kan öka risken för våldsutövande, har dessa studier metodologiska utmaningar, bland annat i att se hur miljömässiga faktorer inverkar på studien (Wymbs et al., 2019).

I promemorian betonas slutligen vikten av att förstå komplexiteten i våldsutövande bland personer med funktionsnedsättningar och behovet av anpassade insatser och stöd. Vidare konstateras att statliga myndigheter och vårdgivare arbetar med att förbättra upptäckten av våldsutövande, men att det finns stora variationer i rutiner och metoder. Det saknas anpassade behandlingsmetoder för personer med funktionsnedsättningar som utövar våld, och det finns behov av systematiserad kunskap och riktade kartläggningsuppdrag för att förbättra stöd och insatser (MFD, 2024).

Risk- och skyddsfaktorer på relationsnivå

Relationsnivån i den socioekologiska modellen fokuserar på personers nära relationer, såsom familj, vänner och vårdgivare. Riskfaktorer för våld mot personer med IF på den här nivån är hög grad av beroende av andra, stress och utmattning, inlärd anpassning till regler, små och täta sociala nätverk samt mycket konflikter (Terry, 2014; Fisher et al., 2016; Araten-Bergman & Bigby, 2023).

I en rapport från MFD lyfts att ett stödjande nätverk av vänner och familj kan fungera som en skyddande faktor mot våld genom att erbjuda emotionellt stöd, praktisk hjälp och en känsla av tillhörighet, vilket minskar risken för isolering och utnyttjande (MFD, 2023).⁵

⁵ Hämtad 2025-01-30, från

<https://www.mfd.se/contentassets/2e0fccac0aec45bcb4f27f6b95189571/att-forebygga-och-bekampa-vald-mot-personer-med-funktionsnedsattning-2023-11.pdf>

Risk- och skyddsfaktorer i närmiljön/lokal nivå

Den lokala nivån i den socioekologiska modellen inkluderar faktorer i människors närmiljö, såsom skola, arbetsplats och bostadsområde. Tidigare forskning gör ingen distinktion mellan närmiljön i stort och organisation. I vårt analytiska ramverk delar vi upp risk- och skyddsfaktorer på den lokala nivån i två delar:

- faktorer i närmiljön, såsom otillgänglig social service, hög arbetslöshet, ekonomisk utsatthet och låg utbildningsnivå i det område individen är bosatt samt
- organisatoriska faktorer inom stödboenden, bostäder med särskild service, vårdenheter och sjukhusinrättningar för personer med IF.

I översikten av Collins & Murphy (2022) kunde organisatoriska riskfaktorer vara bristande ledarskap, motstånd mot förändring, brist på teamwork, repressiva i stället för omsorgsinriktade normer för arbete med och bemötande av personer med IF, låg grad av implementering av våldsförebyggande policys samt bristfällig intern och extern granskning. Omvänt var ett tydligt ledarskap och gemensamma värderingar hos både chefer och personal något som kunde förebygga våld mot målgruppen. Att ha ledare som arbetade sida vid sida med övrig personal samt att ha tillfälle för reflektion var andra organisatoriska faktorer som visade sig minska risken för våldutsatthet bland brukare av omsorg och stöd.

Samtidigt finns brister när det kommer till stöd eftersom de professionella som arbetar med målgruppen ofta saknar kunskap om våld. När det kommer till generella stödinsatser för våldutsatta gäller det omvända: det finns kunskap om våld men inte om hur intellektuella funktionsnedsättningar kan ta sig uttryck och om vilket stöd den specifika målgruppen behöver (Starke et al., 2023).

I översikten av Collins & Murphy (2022) var riskfaktorer kopplade till individer som möter målgruppen i sitt yrke – det vill säga riskfaktorer för utövande av våld mot personer med IF – manligt kön, avsaknad av anställning, tidigare våldsutövande, oförmåga att hantera stress samt attityder och uppfattningar om brukarna som ”fundamentalt annorlunda” och utan egna förmågor. Att i stället ha en positiv syn på brukarna, en acceptans för olikheter, respekt för individuella brukares preferenser samt goda relationer till ledare och chefer var faktorer hos professionella som kunde identifieras som våldsförebyggande faktorer bland personal som arbetar med att ge stöd till målgruppen.

Stödpersonalens värderingar, kunskap och attityder spelar en stor roll i att skydda personer med IF. Vårdpersonal som är välutbildad, empatisk och respektfull kan skapa en trygg och stödjande miljö, vilket minskar risken för våld och övergrepp.⁶

Risk- och skyddsfaktorer på samhällsövergripande nivå

På samhällsnivån i den socioekologiska modellen fokuseras slutligen bredare samhälleliga faktorer, såsom lagar, policyer och kulturella normer. Riskfaktorer för våld mot personer med IF på den här nivån är kulturella attityder, normer och förväntningar så som ableism⁷ och sårbarhetsstereotyper⁸. Även socioekonomiska ojämlikheter, dålig kvalitet på vård och begränsad tillgång till nödvändig service samt dålig kunskap om hur IF kan ta sig uttryck och om vilket stöd den specifika målgruppen behöver bland generella stödinsatser för våldsutsatta ringas in som riskfaktorer för våld (Terry, 2014; Fisher et al., 2016; Araten-Bergman & Bigby, 2023).

Skyddsfaktorer på denna nivå är tillgång till sociala tjänster och stödorganisationer då dessa tjänster kan erbjuda rådgivning, juridisk hjälp, skyddade boenden och andra resurser som kan hjälpa till att förebygga och hantera våldssituationer (Araten-Bergman & Bigby, 2023).

⁶ Hämtad 2025-01-30, från <https://jamstalldhetsmyndigheten.se/mans-vald-mot-kvinnor/att-forebygga-mans-vald-mot-kvinnor/inget-att-vanta-pa-som-digital-handbok/identifiera-forandningsfaktorer/>

⁷ Ableism kan förstås som föreställningen om att alla funktionsnedsättningar är negativa och ska i största möjliga mån reduceras eller avhjälpas.

⁸ Stereotypa föreställningar om olika grupper i samhället kan leda till att en del personer tillskrivs vissa egenskaper och inte betraktas som trovärdiga. Bland de grupper som oftare kan mötas av misstro finns personer med begränsningar i möjligheter att kommunicera, inklusive personer med IF. Konsekvensen kan vara att utsattheten för våld underskattas. Det kan också finnas andra stereotypa föreställningar som bidrar till att osynliggöra utsatthet för våld, exempelvis föreställningar om det "ideala" offret (Christie 1986) vilka kan bidra till att mäns utsatthet för våld underskattas.

UTVÄRDERING AV VIP (Viktig Intressant Person)

– ett våldsförebyggande program för personer med intellektuell funktionsnedsättning

Tabell 3. Risk- och skyddsfaktorer för våld mot personer med IF

Nivå	Risikfaktorer	Skyddsfaktorer
Individ	<ul style="list-style-type: none"> • Kön (kvinnor är mer utsatta) • Svårighetsgrad av funktionsnedsättning • Låg självkänsla och självbestämmande • Begränsade sociala och beslutsfattande färdigheter, begränsad kunskap och isolering • Tidigare våldsutsatthet 	<ul style="list-style-type: none"> • Kommunikativ förmåga • Kunskap om egna rättigheter • Strategier för egenskydd • God relationell förståelse • Förmåga att rapportera övergrepp • Goda coping-strategier
Relationer	<ul style="list-style-type: none"> • Hög grad av beroende av andra • Stress och utmattning • Inläring till att anpassa sig efter regler • Små och täta sociala nätverk • Mycket konflikter 	<ul style="list-style-type: none"> • Ett stödande nätverk av familj, vänner och vårdgivare kan ge emotionellt stöd och praktisk hjälp, vilket kan skydda mot övergrepp
Lokal nivå	<ul style="list-style-type: none"> • Organisationskultur inom allmänna och funktionshinderspecifika stöd, -service, - och omsorgsverksamheter • Stöd- och omsorgspersonalens värderingar, kunskap och attityder • Personalen saknar kunskap om våld • Manligt kön • Avsaknad av anställning • Tidigare våldsutövande • Oförmåga att hantera stress • Attityder och uppfattningar om brukarna som "fundamentalt annorlunda" och utan egna förmågor • Brist på teamwork • Repressiva i stället för omsorgs-inriktade normer för arbete med och bemötande av personer med IF • Låg grad av implementering av våldsförebyggande policys • Bristfällig intern och extern granskning • Hög personalomsättning 	<ul style="list-style-type: none"> • Vårdpersonal som är välutbildad, empatisk och respektfull kan skapa en trygg och stödande miljö • Tillgång till skyddade boenden, juridisk rådgivning och psykologiskt stöd • Tydligt ledarskap • Gemensamma värderingar hos både chefer och personal • Ledare som arbetar sida vid sida med övrig personal • Att ha tillfälle för reflektion • Vårdgivare och stödpersonal arbetar med en person-centrerad vårdmodell där individens behov och önskemål står i centrum
Samhälle	<ul style="list-style-type: none"> • Kulturella attityder, normer och förväntningar (ableism; sårbarhetsstereotyper) • Socioekonomiska ojämlikheter • Regler och riktlinjer för statliga, kommersiella och ideella aktörer • Dålig kvalitet på vård och begränsad tillgång till nödvändig service • Dålig kunskap om hur IF kan ta sig uttryck och om vilket stöd den specifika målgruppen behöver bland generella stödinsatser för våldsutsatta 	<ul style="list-style-type: none"> • Starka lagar och riktlinjer som skyddar personer med funktionsnedsättningar och säkerställer deras rättigheter

1.4.3. Socioekologiska preventionsmodeller

Ett exempel på hur våld mot personer med IF kan förebyggas på flera nivåer samtidigt, är det australiensiska programmet *Sexual Lives & Respectful Relationships (SL&RR, Sv. Sexuella Liv & Respektfulla Relationer)*. SL&RR utformades för att främja sexuella rättigheter och förebygga våld och övergrepp, särskilt för personer med IF. Som tidigare har nämnts i denna rapport, utvecklades VIP-programmet med inspiration från bland annat SL&RR. Genom att utforma en preventionsmodell inriktad på de olika sammanhang som finns kring individer med IF, operationaliserade SL&RR det socioekologiska perspektivet.

SL&RR bygger på att kunskap om våld och ett individstärkande arbete behöver finnas för själva målgruppen. Lika viktigt är dock att det finns kunskap om IF och våld och lämpliga arbetssätt för att hantera och förebygga utsatthet hos dem som möter målgruppen, det vill säga kontaktpersoner, familj, vänner, personal på boenden och dagliga verksamheter, hos relationsvårdsteam och motsvarande verksamheter inriktade på våld i nära relationer, i kommunen i stort och hos dem som fattar de övergripande besluten om verksamheten, det vill säga på politikernivå.

SL&RR-modellen (se figur 2 nedan) beskriver hur programmet fungerar på individ-, samhälls- och systemnivå för att förebygga våld och övergrepp i relationer och främja sexuella rättigheter för personer med IF. Det finns fyra nyckelelement i SL&RR-modellen: kamratutbildning av personer med IF, stödja förändringar i relationer genom lärtpartnerskap och principer för vuxenutbildning, sektorutveckling genom partnerskap med samhällsorganisationer, och systemförändring genom forskning, utvärdering och översättning av resultat (Frawley & O'Shea, 2020; Marks et al., 2020; O'Shea & Frawley, 2020). De fyra elementen beskrivs översiktligt nedan.

Kamratutbildning

Kamratutbildning i SL&RR-modellen innebär att personer med IF utbildar sina jämlingar. Detta tillvägagångssätt bygger på idén att människor lär sig bäst från dem de identifierar sig med. Personer med IF tar en aktiv roll som utbildare, vilket stärker deras självkänsla och självförtroende. Utbildningen fokuserar på praktiska övningar och diskussioner, vilket gör det lättare för deltagarna att förstå och tillämpa kunskapen i sina egna liv. Deltagarna arbetar tillsammans och stödjer varandra, vilket skapar en trygg och inkluderande lärmiljö. Genom att lära av sina jämlingar kan deltagarna relatera bättre till materialet och få en djupare förståelse för ämnen som sexualitet och relationer. Kamratutbildning är en central del av SL&RR-modellen och bidrar till att skapa en mer inkluderande och effektiv utbildningsmiljö för personer med IF (Deakin University, 2024).

Lärpartnerskap

Att stödja förändringar i relationer genom lärpartnerskap och principer för vuxenutbildning i SL&RR-modellen innebär att skapa en lärande miljö där deltagarna kan utveckla och förbättra sina relationer. Deltagarna arbetar tillsammans med en lärpartner, som kan vara en stödperson eller en annan deltagare, vilket hjälper dem att tillämpa det de lär sig i programmet i sina egna relationer och vardagssituationer. Programmet använder principer från vuxenutbildning, vilket innebär att undervisningen är anpassad till vuxnas behov och livserfarenheter, med fokus på praktisk tillämpning och relevans för deltagarnas dagliga liv. Genom kontinuerligt stöd och uppföljning kan deltagarna få hjälp att implementera förändringar i sina relationer och hantera eventuella utmaningar de möter. Målet är att stärka deltagarnas förmåga att hantera sina relationer på ett hälsosamt och respektfullt sätt, genom att ge dem verktyg och kunskap som de kan använda i praktiken (Deakin University, 2024).

Sektorsutveckling

Sektorsutveckling i SL&RR-modellen innebär att bygga starka partnerskap med samhällsorganisationer för att stödja och sprida programmets mål och metoder. Detta inkluderar att samarbeta med olika lokala och nationella organisationer för att säkerställa att programmet når ut till så många som möjligt och att det integreras i befintliga strukturer och tjänster. Genom dessa partnerskap kan programmet få större genomslag och bidra till långsiktiga förändringar i hur samhället hanterar frågor om våld, övergrepp och sexuella rättigheter för personer med IF (Deakin University, 2024).

Systemförändring

Systemförändring genom forskning, utvärdering och översättning av resultat i SL&RR-modellen innebär att bedriva forskning om programmet och samla in data om dess funktion och effekter. Regelbundna utvärderingar hjälper till att bedöma programmets effektivitet och identifiera förbättringsområden. Att översätta forsknings- och utvärderingsresultat till praktiska rekommendationer innebär att använda insikterna för att kontinuerligt justera och förbättra programmet. Genom att sprida forskningsresultat och rekommendationer kan programmet påverka policyer och praxis på samhällsnivå, vilket kan leda till långsiktiga förändringar i hur samhället hanterar frågor om våld, övergrepp och sexuella rättigheter för personer med IF. Sammanfattningsvis handlar det om att använda forskning och utvärdering för att kontinuerligt förbättra programmet och påverka samhällsstrukturer för att skapa en mer inkluderande och rättvis miljö för personer med IF (Deakin University, 2024).

Sexuella Liv & Respektfulla Relationer-modellen



SL&RR är en modell för primär prevention av våld som syftar till att stoppa våldet innan det inträffar. Den bygger på att det finns ett samband mellan faktorer på individ-, relations-, lokal- och samhällsnivå som påverkar våld i relationer.

Programmet arbetar på fyra nivåer för att åstadkomma förändringar så att personer med intellektuell funktionsnedsättning kan ha respektfulla relationer.

De fyra nivåerna av arbete:

- **Forskning och utvärdering:** Att lära sig av programmet och berätta om det för andra
- **Utveckling av sektorn:** Starka partnerskap inom lokalsamhället
- **Partner för lärande:** Resursförstärkning för stödpersoner/personal
- **Kamratutbildare:** Personer med intellektuell funktionsnedsättning som kamratutbildare - förändrar attityder och delar med sig av sina färdigheter och kunskaper

Figur 2. Sexuella Liv & Respektfulla Relationer-modellen. Vår översättning.

SL&RR har med sin socioekologiska utgångspunkt ett tydligt våldspreventivt fokus och har fått en relativt stor spridning i Australien och på Nya Zeeland i första hand.

Även i Sverige har det gjorts försök att arbeta med våldsprevention mot mäns våld mot kvinnor utifrån den socioekologiska modellen. Ett exempel som har fungerat som modell för liknande arbetssätt på flera håll i landet är projektet *En kommun fri från våld*, som med stöd av Allmänna Arvsfonden drevs av organisationen MÄN i samarbete med ett antal kommuner under perioden 2014–2017 (Carlman, u.å). En av de

centrala delarna i projektet var det universella våldspreventiva programmet *Mentorer i våldsprevention (MVP)*, riktat till elever på högstadiet och gymnasiet. Varken det övergripande projektet eller MVP har någon särskild inriktning på personer med funktionsnedsättning. Bland de svenska program som identifierats i en forskningsgenomgång är VIP-programmet det enda förebyggande programmet som riktar sig till personer med IF (Franzén & Gottzén, 2020).

1.4.4. Metastudier av våldspreventiva insatser och program för personer med IF

Det finns en brist på systematiska översikter av effektiviteten hos insatser för att förebygga våld mot personer med funktionsnedsättning. I en genomgång från 2019 identifierades 10 studier som uppfyllde inklusionskriterierna, men alla bedömdes ha hög risk för bias⁹ (Lindberg et al., 2019).

De flesta studier fokuserade på personer med IF och genomfördes i höginkomstländer. Inga studier använde mått på faktiskt våld som utfallsmått, utan fokuserade i stället på riskfaktorer för våld. Det finns stora metodologiska svagheter i de befintliga studierna, vilket begränsar deras användbarhet som vägledning för praktiker och beslutsfattare (Mikton et al., 2014).

Det behövs mer och högre kvalitet på forskning, särskilt från låg- och medelinkomstländer och om andra former av funktionsnedsättning. Existerande våldspreventiva strategier bör testas för att se om de fungerar för personer med funktionsnedsättning. Forskningsmetoder bör inkludera större och mer representativa urval, längre uppföljningsperioder och mått på faktiskt våld (Araten-Bergman & Bigby, 2023).

Araten-Bergman and Bigby (2023) identifierar i en systematisk översikt flera program och insatser för att förebygga våld mot personer med IF. De betonar vikten av mångfacetterade tillvägagångssätt som är inbäddade i de sociala och kulturella miljöerna för dessa individer. Utbildning och träning för både individer med IF och deras stödpersoner är avgörande för att lära ut färdigheter för att känna igen och reagera på potentiellt våld. Starka stödsystem, inklusive nätverk av familj, vänner och samhällsresurser, minskar sårbarheten för våld. Författarna förespråkar också policyer som skyddar rättigheterna för personer med IF och främjar deras säkerhet genom juridiska reformer och ökad finansiering för våldsförebyggande program. Även noggrann utvärdering av våldsförebyggande program och insatser för att fastställa deras effektivitet förespråkas av författarna.

⁹ Att studiens design eller genomförande riskerar att ge missvisande resultat.

I en översikt från 2024 (da Silva et al., 2024) betonas vikten av att involvera personer med IF i utvecklingen av förebyggande åtgärder mot våld. Forskarna bakom artikeln framhåller att genom att aktivt delta i utvecklingen av åtgärder får personer med IF ökad kunskap om våld och hur de kan skydda sig själva, vilket leder till ökad självständighet och självförtroende. Författarna påpekar att när personer med IF är involverade i planeringen av åtgärder, säkerställs att dessa åtgärder är relevanta och anpassade till deras specifika behov och utmaningar. Författarna föreslår flera praktiska tillvägagångssätt för att uppnå detta:

- Involvering av personer med IF som rådgivare i skapandet av policyer och program, samt deras representation i beslutsfattande kommittéer och råd.
- Specifik utbildning och träning med hjälp av tillgängliga material, samt skapandet av stödgrupper ledda av personer med IF, vilket ger en trygg plats för att dela erfarenheter och utveckla skyddsstrategier.

Författarna understryker att aktiv delaktighet främjar social inkludering och utmanar fördomar och stigma. Detta stärker individernas autonomi och självförtroende, och bidrar till en mer inkluderande och medveten samhällsgemenskap. Genom att lyssna på personer med IF, deras åsikter och förslag kan åtgärder planeras utifrån deras perspektiv, vilket ökar åtgärdernas effektivitet och lämplighet.

Tidigare utvärdering av VIP

Även VIP-programmet har utvärderats tidigare, och forskarna bakom den föregående utvärderingen (Lindberg et al., 2019) pekar på ett glapp mellan praktik och forskning. I deras utvärdering inhämtades enkäter från 26 deltagare, kompletterade med intervjuer. Forskarnas sammantagna bedömning var att VIP skapat en positiv utveckling hos deltagarna. Känslan av sammanhang ökade och deltagarna utvecklades positivt både kunskapsmässigt, attitydmässigt och beteendemässigt som ett direkt resultat av insatsen. Den kvantitativa studien visade att 14 av 26 deltagare rapporterade mindre utsatthet för våld efter insatsen jämfört med före insatsen, medan våld och konflikter hade ökat för 8 deltagare efter insatsen.

VIP-programmets teoretiska grundantaganden, det vill säga vilka aktiviteter som antas leda till önskad förändring, bedömdes som relevanta. Eftersom målgruppen har en ökad risk för våld utsatthet, ansåg forskarna att ökad kunskap om våld och egna rättigheter samt stärkt självkänsla och självförtroende bör förbättra situationen för personer med IF. Psykoedukativa insatser¹⁰ har dessutom visat sig vara

¹⁰ Information och utbildning om svårigheter/funktionsnedsättning och råd om hur man kan hantera problem i vardagen.

särskilt lämpliga för att förmedla denna typ av kunskap och medvetenhet. Tidigare forskning kring våldsprevention har identifierat normkritiska perspektiv som framgångsrika, och forskarna bakom utvärderingen föreslog därför att manualen skulle utvecklas ytterligare med fokus på normkritik (a.a.). Detta förslag ledde till en vidareutveckling av programmet och skapandet av en version två av VIP.

Forskarna beskrev att programutförandet generellt hade hög programtrohet, det vill säga att VIP-ledarna följde manualen som avsett. Orsaker till låg följsamhet inkluderade brist på tid, svåra ord, obekanta samtalsämnen samt svårigheter med att upprätthålla ramar och struktur. Det framkom också att matchningen av deltagare till programmet inte alltid var optimal, då VIP-handledare ibland rapporterade problem med att anpassa innehållet för att passa alla typer av brukare (Lindberg et al., 2019).

Liknande utmaningar och behov av anpassning identifierades i en norsk studie av VIP (Åker et al., 2024), där 12 VIP-ledare intervjuades om sina erfarenheter av att hålla VIP-kurser. En lösning som de norska ledarna föreslog var att skapa VIP-grupper med deltagare på ungefär samma funktionsnivå. Studien visade också behovet av att se över och förfina den pedagogiska strukturen i kursen. Forskarna bakom studien rekommenderade att specifika pedagogiska strategier införs för att säkerställa ett gynnsamt inlärningsklimat, till exempel vilken typ av lokal kursen bör hållas i. De betonade också vikten av att VIP-ledarna har god pedagogisk kunskap för att skapa så gynnsamma lärandeförhållanden som möjligt.

2. Utvärderingen

Det här kapitlet beskriver utvärderingen: dess syfte och frågeställningar, hur den varit upplagd, vilka metoder som använts och vilket material som samlats in, hur materialet har analyserats och vilka etiska överväganden vi gjort.

2.1. Syfte och frågeställningar

Syftet med utvärderingen var att skapa kunskap om huruvida det reviderade VIP-programmet bidrar till att påverka riskfaktorer och skyddsfaktorer för våldsutsatthet och våldsutövande. För att ge möjligheter att tolka eventuella skillnader i resultat mellan deltagare från de olika verksamheter som medverkar i studien ingick det också i utvärderingens syfte att dokumentera genomförandet av VIP-programmet under den period som deltagare inkluderas i studien, samt de organisatoriska villkoren för genomförandet av VIP-programmet i de verksamheter som deltar.

2.1.1. Frågeställningar

Utvärderingens syfte uppfylls genom att studien sökt svar på följande frågeställningar:

1. Vilka risk- och skyddsfaktorer för våldsutsatthet respektive våldsutövande går att urskilja hos deltagarna, och i vilken grad förändras dessa över tid?
2. I vilken grad förändras deltagarnas självskattade utsatthet för våld respektive våldsutövande under tiden de genomgår VIP-programmet och håller eventuella förändringar i sig över tid?
3. I vilken grad förändras deltagarnas självskattade hälsa och känsla av sammanhang under tiden de genomgår VIP-programmet och håller eventuella förändringar i sig över tid?
4. I vilken grad beskriver deltagarna att de genom VIP-programmet fått bättre självkännedom och självkänsla, ökad kunskap och bättre verktyg för kommunikation och samtycke?
5. Är det möjligt att identifiera skillnader mellan olika grupper av deltagare?
6. Hur beskriver VIP-handledarna att de genomför programmet?
7. I vilken grad beskriver VIP-handledare att deltagarna fått bättre självkännedom och självkänsla, ökad kunskap och bättre verktyg för kommunikation och samtycke?
8. Går det att urskilja organisatoriska faktorer som främjar respektive hindrar genomförandet av VIP-programmet i de medverkande verksamheterna?

Frågeställningarna utformades för att säkerställa att utvärderingen täcker alla relevanta aspekter av VIP-programmet och dess genomförande, vilket gör att slutsatserna i rapporten blir välgrundade och kopplade till syftet med studien.

1. Genom att identifiera och mäta förändringar i risk- och skyddsfaktorer för våldsutsatthet och våldsutövande hos deltagarna bidrar studiens första frågeställning till att bedöma om VIP-programmet effektivt påverkar dessa faktorer, vilket är centralt för att förstå programmets inverkan.
2. Att mäta förändringar i deltagarnas självskattade utsatthet för våld och våldsutövande under och efter programmet ger insikt i programmets direkta effekter på deltagarnas upplevelser och beteenden över tid.
3. Genom att undersöka förändringar i deltagarnas självskattade hälsa och känsla av sammanhang kan utvärderingen bedöma om VIP-programmet bidrar till förbättrad allmän hälsa och välbefinnande, vilket är en viktig aspekt av våldsprevention.
4. Att förstå hur deltagarna upplever förbättringar i självkänedom och självkänsla samt deras kunskap och verktyg för kommunikation och samtycke, hjälper till att bedöma programmets pedagogiska och psykologiska effekter.
5. Genom att identifiera skillnader mellan olika grupper av deltagare kan utvärderingen anpassa och förbättra programmet för att bättre möta behoven hos olika målgrupper.
6. VIP-handledarnas beskrivningar av hur de genomför programmet ger insikt i praktiska aspekter och utmaningar, vilket är viktigt för att förstå programmets implementering och effektivitet.
7. VIP-handledarnas bedömningar av deltagarnas förbättringar i självkänedom, självkänsla, kunskap och verktyg för kommunikation och samtycke kompletterar deltagarnas egna upplevelser och ger en mer komplett bild av programmets effekter.
8. Genom att identifiera organisatoriska faktorer som främjar eller hindrar genomförandet av VIP-programmet kan utvärderingen ge rekommendationer för att förbättra programmets implementering och hållbarhet i olika verksamheter.

2.2. Design och genomförande

Utvärderingen har genomförts med hjälp av mixade metoder. Genom upprepade enkäter till deltagare om erfarenheter av våld, hälsorelaterad livskvalitet, och tillit till den egna förmågan att skydda sig mot våld, samt intervjuer med deltagare och handledare har information om förändring över tid hos deltagarna undersökts kvantitativt och kvalitativt. Genom dokument om VIP-programmets genomförande och intervjuer med VIP-handledare, samordnare och chefer har organisatoriska förutsättningar undersökts. Sammanfattat kan forskningsprocessen beskrivas som bestående av fem olika och tidsmässigt delvis överlappande moment: planering och samverkan, enkät till deltagare, intervjuer med personal och insamling av dokument, intervjuer med deltagare samt analys och rapportering (se figur 3). De olika momenten beskrivs mer utförligt nedan.

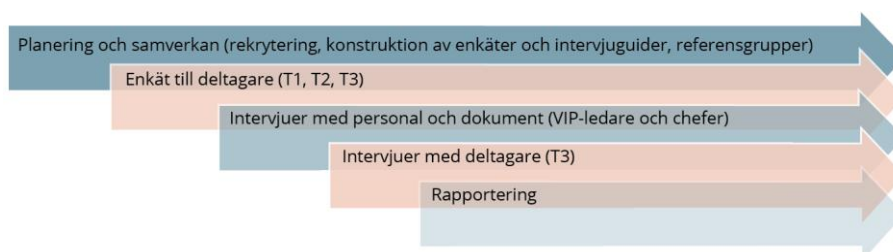

Figur 3. Forskningsprocessen

2.3. Planering och samverkan

Utvärderingsupplägget har utformats i nära samarbete med utvärderingens styrgrupp, representanter från nationella myndigheter, brukarorganisationer och andra civilsamhällesorganisationer, praktiskt verksamma i Eskilstuna kommun och ytterligare en kommun, samt med den australiensiska forskaren Ass. Professor Patsie Frawley, upphovsperson till SL&RR. Dessutom har utvärderingsupplägget och analysen av resultaten diskuterats med personer med egen erfarenhet av att leva med IF.

Styrgruppen, med representanter från länsstyrelserna Stockholm, Skåne, Västra Götaland och Västerbotten samt Eskilstuna kommun, har mötts regelbundet under hela projektperioden. Forskargruppen har även haft halvårsvisa möten med Patsie Frawley. Representanter från nationella myndigheter, brukarorganisationer och andra civilsamhällesorganisationer samt VIP-handledarna i de medverkande kommunerna var involverade i granskningen av enkätfrågorna genom referensgruppsmöten och enskilda samtal.

Under planeringsfasen diskuterades utkast till enkät- och intervjufrågor med representanter för Grunden och Inre Ringen, organisationer för personer med IF. En representant var särskilt behjälplig vid detaljgranskningen av enkätfrågorna, vilket ledde till vissa ändringar. Utvärderingens samlade resultat diskuterades ingående med en referensgrupp med personer med IF där några hade egna erfarenheter av att ha deltagit i VIP-programmet. Personal från en av de medverkande kommunerna deltog i en workshop kring formuleringar av intervjuguider till deltagarintervjuerna. Personal från Eskilstuna kommun deltog löpande i diskussioner kring datainsamlingen, utifrån deras kompetens och funktion som metodägare. De konstruerade bland annat ett bildstöd till informationsbrevet till deltagare.

VIP-handledarna i de medverkande kommunerna rekryterade deltagare till studien och genomförde intervjuer med deltagare vid uppföljningen efter avslutad VIP-kurs. De hjälpte även deltagare att fylla i enkätformulär vid behov. Dessutom samlade ansvariga i varje kommun in det utvärderingsmaterial som VIP-handledare använde efter varje VIP-tillfälle.

I projektets avslutande skede inför rapportskrivandet inhämtades synpunkter och reflektioner på preliminära resultat från projektets referensgrupper (myndigheter, brukarorganisationer och andra civilsamhällesorganisationer) samt personer med IF.

2.3.1. Urval av kommuner och rekrytering av deltagare

I samarbete med Länsstyrelserna Stockholm, Skåne, Västra Götaland och Västerbotten samt Eskilstuna kommun skickades en intresseförfrågan om medverkan i utvärderingen ut till de kommuner i Sverige som använder VIP-programmet. Efter att ett antal kommuner visat intresse hölls sedan informationsseminarier för dem kring studiens uppläggning och vad ett studiedeltagande skulle innebära mer i detalj. Kriteriet för inkludering var att:

- kommunerna skulle bedriva VIP utifrån den nya uppdaterade manualen,
- deras målgrupp för VIP var personer med IF och att
- de ansvariga på kommunen kunde göra bedömningen att åtagandet var genomförbart givet de aktuella förutsättningarna i respektive kommun.

För att möjliggöra för så många kommuner som möjligt att medverka i utvärderingen erbjöd länsstyrelserna och Eskilstuna kommun, i samarbete med organisationen Amphi, workshops i den nya manualen för de kommuner som vid projektets start 2022 ännu inte hunnit skicka medarbetare på den ordinarie utbildningen.

Nio kommuner tackade ja till att delta. Av dessa föll en kommun ur studien då inget material inkom från just den kommunen och ingen från den kommunen deltog i intervjustudien. Detta innebär att 8 kommuner slutligen deltagit i utvärderingen (tabell 4). Två av dem rekryterade deltagare i två omgångar.

Ansvariga för VIP-programmet i respektive kommun eller stadsdelsförvaltning tillfrågade programmets deltagare om de också ville delta i utvärderingen, muntligt och skriftligen vid den första träffen på VIP-kursen. Särskilt tydlig var informationen om att deltagandet i utvärderingen var frivilligt och att ett nej till deltagande i studien inte påverkade möjligheten att delta i själva VIP-kursen. Rekryteringen av studiedeltagare skedde löpande från hösten 2022 fram till våren 2024. Den sista datainsamlingen (uppföljning efter programmet, se nedan) genomfördes under sensommaren 2024.

Tabell 4. Medverkande kommuner, antal enkättagare vid kursstart (t1) samt antal intervjuade bland personal och deras funktioner.

Kommun och storlek ¹¹	Geografi	Enkättagare kursstart	Intervjupersoner
Större kommun (1)	Västra Götalands län	17	Enhetschef, samordnare, fyra VIP-ledare, fem deltagare
Större kommun (2)	Södermanlands län	22	Enhetschef, samordnare, tre VIP-ledare, 14 deltagare
Mindre kommun/tätort (3)	Västerbottens län	2	Verksamhetschef, utvecklingschef (förvaltningsnivå), två VIP-ledare, två deltagare
Mellanstor kommun (4)	Västra Götalands län	14	Enhetschef på verksamhetsnivå, två VIP-ledare, tolv deltagare
Större kommun (5)	Hallands län	5	Chef på förvaltningsnivå, två VIP-ledare, fyra deltagare
Storstad (6)	Skåne län	2	Enhetschef, samordnare, två VIP-ledare, två deltagare
Storstad (7)	Stockholms län	6	En chef, två samordnare, två VIP-ledare, fyra deltagare
Storstad (8)	Västra Götalands län	3	En chef, två VIP-ledare, två deltagare

¹¹ SKR, 2023. Kommungruppsindelning. Hämtad 2024-01-29 från <https://skr.se/skr/tjanster/kommunerochregioner/faktakommunerochregioner/kommungruppsindelning.2051.html>

2.4. Enkät till deltagare

För att inhämta information om i vilken grad deltagarnas självskattade utsatthet för våld respektive våldsutövande förändras under tiden de genomgår VIP-programmet, i vilken grad deltagarnas självskattade hälsa och känsla av sammanhang förändras under tiden de genomgår VIP-programmet samt i vilken grad deltagarna beskriver att de genom VIP-programmet fått bättre självkänedom och självkänsla, ökad kunskap och bättre verktyg för kommunikation och samtycke har deltagarna fått fylla i en enkät vid upprepade tillfällen.

Enkäten till VIP-deltagare består av en inledande del med bakgrundsfrågor om kön, födelseland, ålder, om någon hjälpt deltagaren att svara på enkäten och om deltagaren hade gått programmet mer än en gång (bilaga 1). Därefter följer tre frågeområden om 1) hälsorelaterad livskvalitet, 2) erfarenheter av våldsutsatthet och våldsutövande samt 3) tillit till egen förmåga att skydda sig mot våld. Tillsammans med skattningsskalor finns ett bildstöd som visualiserar ökning/minskning att användas vid behov (se bilaga 1 för enkäten i sin helhet). I tabell 5 ges en översikt över frågeområdena i deltagarenkäten, frågornas konstruktion, antal frågor och skalnivå och i styckena därefter beskrivs de tre frågeområdena mer i detalj.

Tabell 5. Skaltyp, räckvidd och antal frågor per område

Fråge-område	Exempel på fråga	Skaltyp	Räckvidd	Svar	Antal frågor som har använts/ Antal frågor i originalversion
Hälsa-relaterad livskvalitet: <i>Health related quality of life-for people with intellectual and developmental disabilities (HRQOL-IDD-16)</i>	Hur ofta träffar du dina vänner?	Incidens	5	Aldrig-alltid	16/16
Screening av våldsutsatthet: <i>AAS-D-Abuse Assessment Screen-Disability</i>	Under det senaste året, har du blivit slagen, örfilad, sparkad, puttad, knuffad av någon? Eller har någon gjort dig illa på något annat vis?	Incidens	2	Ja/nej	4/4 (en fråga om verbalt våld samt tre om våldsutsatthet lades till, specifikt för VIP-studien. Frågestruktur och svarsalternativ var desamma).
Tilltro till egen förmåga till trygghet: <i>Safety self-efficacy</i>	Hur säker är du på att du kan ha relationer som är fria från våld?	Likert	5	Inte alls säker-helt säker	9/9

När det gäller frågeställningen om självskattade hälsa och känsla av sammanhang under och efter tiden deltagarna genomgår VIP-programmet har den alltså operationaliserats som frågor om *hälsorelaterad livskvalitet* – vilket är ett bredare begrepp än “självskattad hälsa” – och *tilltro till den egna förmågan att skydda sig mot våld* – vilket är ett snävare begrepp än “känsla av sammanhang”. Teoretiskt består känsla av sammanhang (KASAM) av dimensionerna begriplighet, hanterbarhet och meningsfullhet (Antonovsky 2005). Det finns också ett frågebatteri utvecklat för att fånga individens upplevelse av dessa dimensioner, vilket användes i den utvärdering av VIP som genomfördes av forskare vid Mälardalens universitet (dåvarande Mälardalens högskola, Lindberg et al., 2019). Frågebatteriet för KASAM är dock inte validerat för målgruppen personer med IF, och vår bedömning var att frågorna i det befintliga frågebatteriet är så pass svårtolkade att utvärderingsresultaten skulle kunna bli mycket osäkra. Vi valde därför att i stället använda internationellt utvecklade mätinstrument som prövats på målgruppen personer med IF. I enkäten ingår därför frågebatteriet om tilltro till den egna förmågan att skydda sig mot våld, vilket kan sägas ligga nära KASAM-dimensionen hanterbarhet. KASAM-dimensionerna begriplighet och meningsfullhet fångas i utvärderingen närmast av de kvalitativa deltagarintervjuerna.

2.4.1. Hälsorelaterad livskvalitet

Frågebatteriet kring hälsorelaterad livskvalitet utgörs av en översatt version av frågeformuläret *Health Related Quality of Life-for People with Intellectual and Developmental Disabilities* (HRQOL-IDD-16, Clark et al. 2017) som av forskargruppen översatts till svenska och anpassats till målgruppen och till svenska förhållanden. Tillstånd att använda och översätta HRQOL inhämtades från University of Utah, College of Nursing i USA.

Frågebatteriet omfattar fyra frågeområden; *socialt välbefinnande* (fem frågor), *självbestämmande* (två frågor), *känslomässigt välbefinnande* (fyra frågor) samt *funktionellt välbefinnande* (fem frågor). Varje fråga besvaras genom en skattning av aldrig, sällan, ofta, ibland eller alltid. För varje frågeområde fanns en fråga om det fanns något område den svarande särskilt skulle vilja förbättra.

2.4.2. Våldsutsatthet och våldsutövande

Frågorna kring våldsutsatthet utgörs av en av forskarlaget översatt version av AAS-D- *Abuse Assessment Screen-Disability* (McFarlane et al., 2001), ett frågebatteri för att undersöka förekomst och typ av våldsutsatthet samt vem som har utövat våldet. AAS-D är ursprungligen utvecklat och testat i en klinisk kontext och med våldsutsatta kvinnor med funktionsnedsättningar. Oss veterligen har en översatt version inte prövats tidigare i Sverige, vilket betyder att den här utvärderingen av VIP är första gången frågebatteriet testas i Sverige.

Originalutförandet av AAS-D innefattar frågor om: *fysisk våldsutsatthet*, *sexuell utsatthet* samt två frågor som ringar in försummelse eller vad som också kan definieras som funktionshinderrelaterat våld: en fråga om någon vederbörande är i beroendeställning till har *vägrat hjälpa till* med viktiga vardagliga aktiviteter samt om någon har *hindrat* vederbörande att använda *nödvändiga hjälpmedel*. Utöver dessa fyra frågor lade forskargruppen till en fråga om *verbalt våld*, liksom tre frågor om *våldsutövande* (fysiskt, verbalt och sexuellt våld), samtliga tillägg konstruerade enligt samma struktur som i originalfrågorna för AAS-D. Varje fråga om våldsutsatthet/våldsutövande följs upp av en fråga kring vem som har utövat/utsatts.

2.4.3. Tilltro till egen förmåga till skydd mot våld

Det tredje frågebatteriet i enkäten består av en svensk översättning av *Safety self-efficacy scale, Disability* (Robinson-Whelen et al., 2010) med nio skattningsskalor. *Safety self efficacy* är till för att mäta individers tilltro till den egna förmågan att kunna skydda sig mot våld. Nio frågor ställs om tilltro till den egna förmågan att skydda sig mot våld där deltagarna på en femgradig skala får skatta den egna tilltron. Frågorna inleds med "Hur säker är du på..." och alternativen för skattningen är: Inte alls säker, lite säker, ganska säker, mycket säker och helt säker. Tillstånd att översätta och använda skalan inhämtade vi forskare från Department of Physical Medicine and Rehabilitation på Baylor College of Medicine i USA (se enkäten i bilaga 1 för att se alla frågorna).

2.4.5. VIP-handledares skattning av nivå av funktionsnedsättning

Ett formulär för skattning av deltagarnas nivå av funktionsnedsättning användes också i studien: "The Functional ability question" från HRQOL-IDD-16. Detta översattes och anpassades till svenska förhållanden. Här fick VIP-handledare eller annan lämplig personal skatta varje enskild VIP-deltagares funktionsnivå utifrån en fyrgradig skala: lindring, måttlig, omfattande eller ingen intellektuell funktionsnedsättning. En kortare instruktion och bedömningskriterier bifogades (se bilaga 3).

2.4.6. Insamling av enkät och skattningsformulär

VIP-deltagarna svarade på frågorna i enkäten vid kursstart (t1), efter kursavslutning (t2) samt vid en uppföljning sex månader efter avslutad VIP-kurs (t3). Deltagarna kunde antingen svara på enkäten på egen hand eller med hjälp av VIP-handledare eller annan personal. De allra flesta enkäter, förutom tre, besvarades online via verktyget Forms. Det framgår av enkätsvaren om en deltagare har fyllt i enkäten på egen hand eller med hjälp.

2.4.7. Bortfall

75 individer svarade vid något tillfälle på enkäten. Tre utav dessa svarade på enkäten endast vid enkättillfälle tre och har därför tagits bort ur datasetet. I en kommun fanns (endast) en studiedeltagare och där hade vederbörande inte datummärkt sina enkäter. Därför gick det inte att urskilja vilken enkät som hörde till vilket tillfälle och även den deltagarens svar togs bort från studien, vilket har gett oss 71 *studiedeltagare* som har svarat på enkäten vid första tillfället.

Antal besvarade enkäter per enkättillfälle redovisas i tabell 6 nedan. Bortfallet mellan de olika enkättillfällena har olika orsaker: det handlar om att deltagare hoppat av kursen, inte velat eller har glömt att svara på enkäten. Fullständiga data kring bortfall saknas på individnivå.

Tabell 6. Antal enkätsvar per enkättillfälle

T1	T2	T3
71	58	51

I den typ av studie som utvärderingen av VIP utgör är bortfall ofrånkomligt. Sammanlagt 50 individer svarade på enkäten vid samtliga tre tillfällen. 13 individer föll bort mellan det första och andra enkättillfället, det vill säga från kursstart (t1) till kursavslutning (t2). Mellan enkättillfället vid kursavslutning (t2) och uppföljningen efter sex månader (t3) föll ytterligare åtta individer ur studien. En individ svarade inte vid uppföljningen vid kursavslutning (t2), men vid uppföljningen efter avslutad kurs (t3). I de statistiska analyserna om förändringar på grupp nivå har enbart de som besvarat enkäten vid alla tre tillfällen tagits med.

En analys av bakgrundsvariabler visar att det inte finns några skillnader i bakgrund mellan den grupp som fallit bort ur studien och den som finns kvar, med undantag av grad av IF där det finns en statistiskt signifikant skillnad mellan grupperna, och det handlar framförallt om att det i högre grad är personer som skattats "ingen IF" som fallit bort ur studien. När det gäller upplevelser av våld, hälsorelaterad livskvalitet och tilltro till den egna förmågan att skydda sig mot våld finns inga skillnader mellan de två grupperna.

Vad ett bortfall betyder i en studie som utvärderingen av VIP är en komplex fråga. Generellt är det självklart att föredra att så stor andel som möjligt av deltagarna stannar kvar och deltar i studiens alla insatser. Men ett märkbart bortfall, exempelvis beroende på att deltagare inte längre deltar i insatsen, behöver inte nödvändigtvis vara ett problem. Det kan tvärtom vara en fördel för insatsen om deltagare som av olika skäl inte kan tillgodogöra sig insatsen eller inser att man inte tillhör målgruppen avbryter sitt deltagande, och därmed också faller bort ur studien. Om deltagare som inte ingår i målgruppen för insatserna faller

bort kan man få gynnsamma effekter på dem som blir kvar (Lagerberg 2001). Det faktum att det största bortfallet kan ses under tiden för VIP-kursen, dvs från enkättillfälle 1 till 2, och att det i högre grad är deltagare som VIP inte är avsett för – personer som skattas ”ingen IF” (men som har någon annan typ av funktionsnedsättning) – som fallit bort ur studien tyder på att VIP troligen i lägre grad passar dem som fallit bort ur programmet och därmed ur studien. En del av kommentarerna från VIP-ledarna ger stöd åt en sådan tolkning. Med tanke på det uppfattar vi bortfallet i studien som ett mindre problem i förhållande till de tolkningar vi gör, särskilt med tanke på att det i övrigt inte finns några skillnader mellan de som stannat kvar i studien och de som fallit bort.

Utöver bortfallet ur studien finns också ett internt bortfall, där den som svarat på enkäten hoppat över någon fråga. I redovisningen av resultaten i kapitel 3 anges därför hur många som svarat på olika frågor i enkäten.

2.4.8. Databearbetning och analys av enkätdata

Materialet har analyserats på olika sätt, för att vi både ska kunna ge en ge rättvisande bild av själva ursprungsurvalet och samtidigt kunna genomföra så tillförlitliga analyser som möjligt av programutfallen. Därför redovisas deskriptiva data över samtliga deltagare som svarat på enkäten och där antalet svarande var 71 deltagare vid första enkättillfället (n=71). Här ges en beskrivande överblick över deltagarnas bakgrund, erfarenheter av våldsutövning och eget utövande av våld vid samtliga mättillfällen och för samtliga deltagare som svarade på enkäten vid varje tillfälle.

Analys av förändring över tid när det gäller hälsorelaterad livskvalitet, våldsutövning, våldsutövande samt tilltro till den egna förmågan att skydda sig mot våld har gjorts på de 50 individer som svarade på enkäten vid samtliga tillfällen (n=50). För att analysera förändringar över tid användes ancova-analys för upprepade mätningar i SPSS 27.0 på de 50. Som beroende variabler användes dels de olika skalorna som fanns i enkäten, dels den summerade utsattheten för våld och det summerade utövandet av våld (se också tabell 5 ”Skaltyp, räckvidd och antal frågor per område”). Som kontrollvariabler användes kön, funktionsskattning (dikotomiserad, det vill säga ingen och lindrig IF har slagits ihop till en kategori, måttlig och omfattande IF till en kategori), egen våldsutövning, eget våldsutövande, ålder och om deltagaren hade haft hjälp eller inte att fylla i enkäten. Analyserna gjordes med kontroll för en variabel i taget. Dessutom gjordes en klusteranalys baserad på samtliga skalor för att se om det fanns grupper som utmärkte sig med särskilt stora problem inom något område.

2.5. Intervjuer med deltagare

2.5.1. Utformande av intervjufrågor till brukare

Intervjuguiden för VIP-deltagare innehåller bakgrundsfrågor och fem huvudteman (bilaga 2.4, Intervjuguide deltagarintervjuer):

- övergripande om kursen
- gruppen och ledarna
- kursens betydelse för dig
- kursens innehåll i detalj (valfritt) samt
- förbättringar av VIP-programmet

Intervjufrågorna och instruktionerna till VIP-handledarna utarbetades i samarbete mellan två av projektets forskare och två VIP-handledare från en av de medverkande verksamheterna. Syftet med det gemensamma utvecklingsarbetet var att samla in synpunkter och förbättra frågornas anpassning till målgruppen. Utkast diskuterades även med referensgruppen med personer med IF. Anpassningarna fokuserade huvudsakligen på att göra frågorna mer lättlästa samt att vissa frågor gjordes valfria för att bättre passa intervjupersonernas individuella förutsättningar.

2.5.2. Genomförande av deltagarintervjuer

Intervjuer med VIP-deltagare genomfördes i samband med den sista mätningen (t3). Intervjuerna genomfördes, efter information och utbildning, av VIP-handledare i den aktuella kommunen och på en plats som deltagarna själva valde. I de flesta fall genomfördes intervjun av en annan VIP-handledare än någon av dem som lett deltagarens VIP-kurs. I ett fall valde deltagaren att bli intervjuad av en forskare (se även avsnitt 2.9 Etiska överväganden för resonemang kring detta tillvägagångssätt). Alla intervjuer spelades in på ljudfil och transkriberades ord för ord.

2.5.3. Beskrivning av intervjupersonerna

Totalt har 48 deltagare intervjuats (tabell 7). Deltagarna var mellan 21 och 77 år, medianåldern är 45,5 år. 35 av de intervjuade deltagarna var kvinnor och 12 var män, 1 deltagare har inte uppgett kön. Den vanligaste sysselsättningen är daglig verksamhet och de flesta bor ensamma, tätt följt av boende i gruppbostad. En majoritet av intervjupersonerna uppgav att de deltagit under större delen av VIP-programmets tolv lektioner.

UTVÄRDERING AV VIP (Viktig Intressant Person)

– ett våldsförebyggande program för personer med intellektuell funktionsnedsättning

Tabell 7. Intervjuade deltagare

ID	Kön	Ålder	Sysselsättning	Boende
1	Kvinna	36	Daglig verksamhet	Bor ensam
2	Kvinna	62	Ingen sysselsättning/ annat	Bor ensam
3	Ingen uppgift	49	Daglig verksamhet	Bor ensam
4	Kvinna	63	Daglig verksamhet	Bor ensam
5	Man	47	Daglig verksamhet	Gruppboende
6	Kvinna	49	Arbete med lön	Gruppboende
7	Kvinna	35	Arbete med lön	Bor ensam
8	Kvinna	46	Daglig verksamhet	Servicebostad
9	Kvinna	50	Ingen sysselsättning/ annat	Bor ensam
10	Kvinna	45	Daglig verksamhet	Bor ensam
11	Kvinna	46	Arbete med lön	Bor ensam
12	Man	77	Pensionär	Bor med make/maka
13	Kvinna	45	Ingen sysselsättning/annat	Bor med make/maka
14	Kvinna	40	Arbetar med lön	Bor ensam
15	Kvinna	47	Daglig verksamhet	Bor med make/maka
16	Kvinna	59	Daglig verksamhet	Bor ensam
17	Kvinna	42	Daglig verksamhet	Gruppboende
18	Kvinna	21	Daglig verksamhet	Gruppboende
19	Man	53	Arbete med lön	Bor ensam
20	Kvinna	48	Daglig verksamhet	Bor med make/maka
21	Kvinna	51	Daglig verksamhet	Bor ensam
22	Kvinna	40	Daglig verksamhet	Bor med make/maka
23	Kvinna	64	Daglig verksamhet	Gruppboende
24	Man	27	Daglig verksamhet	Gruppboende
25	Man	35	Daglig verksamhet	Gruppboende
26	Man	30	Daglig verksamhet	Gruppboende
27	Kvinna	36	Daglig verksamhet	Gruppboende
28	Kvinna	39	Daglig verksamhet	Gruppboende
29	Kvinna	57	Daglig verksamhet	Bor ensam
30	Kvinna	35	Daglig verksamhet	Bor ensam
31	Man	22	Daglig verksamhet	Bor hos föräldrar
32	Man	52	Daglig verksamhet	Gruppboende
33	Man	33	Daglig verksamhet	Gruppboende
34	Man	21	Daglig verksamhet	Bor hos föräldrar
35	Kvinna	54	Daglig verksamhet	Bor ensam
36	Kvinna	43	Daglig verksamhet, studier	Serviceboende
37	Kvinna	34	Daglig verksamhet	Bor ensam
38	Kvinna	50	Daglig verksamhet	Gruppboende
39	Kvinna	54	Daglig verksamhet	Bor ensam
40	Kvinna	49	Daglig verksamhet	Servicebostad
41	Kvinna	26	Daglig verksamhet	Bor hos föräldrar
42	Man	29	Daglig verksamhet	Servicebostad
43	Man	63	Daglig verksamhet	Servicebostad
44	Kvinna	65	Daglig verksamhet	Gruppboende
45	Kvinna	29	Daglig verksamhet	Gruppboende
46	Kvinna	30	Daglig verksamhet	Servicebostad
47	Kvinna	38	Daglig verksamhet, studier	Servicebostad
48	Kvinna	70	Ingen sysselsättning/Annat	Gruppboende

2.5.4. Analys av deltagarintervjuer

Intervjuerna med deltagarna kodades deduktivt, där studiens övergripande frågeställningar användes för att strukturera och tolka data. Alla transkriberade intervjuer lästes igenom i sin helhet för att få en övergripande förståelse för materialet. Under denna genomläsning fördes anteckningar och relevanta citat och uttalanden som relaterade till frågeställningarna identifierades. Tre huvudsakliga koder skapades i NVivo baserade på forskningsfrågorna: självkänedom och självkänsla, ökad kunskap (både specifikt om våld och mer generellt) samt bättre verktyg för kommunikation och samtycke. Intervjuerna kodades genom att relevanta segment av texten tilldelades de fördefinierade koderna, vilket innebar att varje intervju systematiskt gick igenom och de delar som svarade på forskningsfrågorna märktes.

Efter kodningen sammanställdes vissa data kvantitativt för att identifiera hur många av de intervjuade deltagarna som uppgav förbättringar inom de tre områdena. Detta gav en översikt över hur vanligt förekommande dessa upplevelser var bland deltagarna.

Slutligen, för att tolka dessa resultat och möjliggöra en analys av vilka riskfaktorer som VIP-programmet adresserar samt vilka skyddsfaktorer som ser ut att öka genom programmet använde vi oss av sammanställningen av den tidigare forskningen avseende risk- och skyddsfaktorer för våld mot personer med IF, på olika nivåer i den socioekologiska modellen (se avsnitt 1.4). För att underlätta analysen i denna fas utvecklade vi en analytisk matris (se tabell 8).

Tabell 8. Analysmatris¹²

Nivå	Vilka riskfaktorer adresserar VIP-programmet?	Vilka skyddsfaktorer ökar genom programmet?
Individnivå		
Relationsnivå		
Lokal nivå		
Samhällsnivå		

¹² Anpassad efter Krug et al., (2002).

2.6. Intervjuer med VIP-handledare

2.6.1. Utformande av intervjufrågor till VIP-handledare

Intervjuguiden för VIP-handledarna innehåller bakgrundsfrågor och fem huvudteman (se bilaga 2.1, Intervjuguide VIP-handledare):
 programinnehåll, arbetet med programmet, organisation/resurser samt målgruppen.

2.6.2. Urval

Alla VIP-handledare som hade lett kurser för personer med IF under insamlingsperioden 2022–2023 tillfrågades om att delta i en intervju. Totalt tillfrågades 21 personer, varav en tackade nej och två aldrig svarade. Intervjuer genomfördes med de 18 VIP-handledare som tackade ja. De kom från samtliga 8 kommuner som medverkar i utvärderingen.

Bland de intervjuade VIP-handledarna var 17 kvinnor och en man (tabell 9). Den vanligaste utbildningen bland de intervjuade var undersköterska. Andra vanliga utbildningar inkluderar omvårdnad/psykiatri, stödpedagog och arbetsterapeut. De intervjuade ledarna har i genomsnitt arbetat med VIP-programmet i 4,64 år, vilket innebär att de flesta har varit engagerade i programmet i ungefär 4 till 5 år.

Tabell 9. Intervjuade VIP-handledare

Kommun	Kön	Utbildning	Ordinarie roll	År som VIP-ledare
1	Kvinna	Undersköterska	Boendestödjare, socialpsykiatri	6
	Kvinna	Omvårdnad/ psykiatri	Boendestödjare, socialpsykiatri	6
	Kvinna	Omvårdnad	Daglig verksamhet	6
2	Kvinna	Behandlingsassistent, beteendevetare med inriktning pedagogik	Boendestödjare, socialpsykiatri	3 terminer
	Kvinna	Undersköterska	Boendestödjare	7
	Kvinna	Undersköterska	Personlig assistent	7
3	Kvinna	Undersköterska	Stödpedagog	6
	Man	Fritidsledare	Stödpedagog	6
4	Kvinna	Undersköterska	Stödassistent, daglig verksamhet	3
	Kvinna	Undersköterska	Stödassistent, daglig verksamhet	3
5	Kvinna	Kandidat i reklam och grafisk formgivning	VIP-samordnare	4
	Kvinna	Pedagog	Daglig verksamhet	1 termin
6	Kvinna	Stödpedagog	Serviceboende, psykiska funktionsvariationer	4
	Kvinna	Undersköterska	Daglig verksamhet	5–6
7	Kvinna	Stödpedagog	Metodhandledare, bostad med särskild service	4
	Kvinna	Undersköterska	Metodhandledare/arbets-ledare	7
8	Kvinna	Undersköterska	Daglig verksamhet, LSS	1
	Kvinna	Arbetsterapeut	Daglig verksamhet, LSS	6

2.6.3. Genomförande av intervjuer med VIP-handledare

Intervjuerna med VIP-handledarna genomfördes av forskarna under vårterminen 2023. I två av fallen bestod intervjugruppen av fler än två intervjupersoner. I dessa fall genomfördes intervjun av en respektive två forskare på plats i den aktuella kommunen. I övriga fall genomfördes intervjuerna digitalt via Teams.

2.6.4. Analys av intervjuer med VIP-handledare

Intervjuerna med VIP-ledare kodades deduktivt, där studiens övergripande frågeställningar användes för att strukturera och tolka data. Alla transkriberade intervjuer lästes igenom i sin helhet för att vi skulle få en övergripande förståelse för materialet. Under denna genomläsning fördes anteckningar och relevanta citat och uttalanden som relaterade till frågeställningarna identifierades.

I analysen av intervjuerna med VIP-handledarna, som fokuserade på hur de arbetar med programmets genomförande, skapades tre huvudsakliga koder i NVivo baserade på frågeställningen om hur VIP genomförs: programmets relevans för målgruppen, abstrakta övningar samt, förbättringsförslag.

För att tolka dessa resultat och möjliggöra en analys av vilka riskfaktorer som VIP-programmet adresserar samt vilka skyddsfaktorer som ser ut att öka genom programmet användes det tillvägagångssätt som beskrevs i avsnittet om deltagarintervjuerna (se tabell 8, analysmatrisen).

2.7. Intervjuer med chefer och personer med ledningsuppdrag

2.7.1. Utformande av intervjufrågor till chefer och ledare

Intervjuguiden för chefer och ledare innehåller bakgrundsfrågor om organisationen och rollen samt fyra huvudteman (bilaga 2.2, Intervjuguide, chefer/personer med ledningsuppdrag): målgruppen, ledningens ansvar, närvaro och personliga engagemang i arbetet med VIP, personella, tidspersonella och materiella resurser för att arbeta med VIP samt ledningens uppföljning av hur arbetet med att implementera VIP-programmet fortskrider.

2.7.2. Urval

Urvalet av chefer eller personer med ledningsuppdrag gjordes i dialog med kontaktpersoner i varje medverkande kommun. Kriterier var formellt ansvar för VIP-programmet på verksamhets- eller förvaltningsnivå. Chefer och ledare tillfrågades via mejl av en forskare.

Totalt tillfrågades 18 personer, av dessa tackade en person nej med motiveringen att personen inte hade tillräcklig kunskap om arbetet med VIP-programmet. Tre personer svarade inte eller ställde in planerad intervju. Bland de 14 intervjuade cheferna eller ledarna var elva kvinnor och tre var män (tabell 10).

Tabell 10. Intervjuade chefer/personer med ledningsuppdrag

Kommun	Befattning	Kön	Utbildning	Arbetslivs- erfarenhet	Ansvar för VIP
1	Chef kvalitet och utvecklingsenhet	Kvinna	Socionom	Funktionshinder- verksamhet, socialtjänst barn och unga, våld	1 år
	Samordnare	Kvinna	*	*	1,5 år
2	Chef	Man	* ¹³	*	
	Samordnare	Kvinna	*	*	
3	Enhetschef daglig verksamhet (habilitering)	Kvinna	Hälsovetare, pedagogik	Chef inom äldreomsorg och myndighet	2 år
4	Verksamhetschef	Man	Socionom	*	1,5 år
5	Enhetschef	Kvinna	*	*	6 mån
	Samordnare	Kvinna	*	*	
6	Biträdande enhetschef	Kvinna	Socionom	*	
	Samordnare	Kvinna	Kommunikations- vetenskap	*	
	Samordnare	Man	*	*	
7	Verksamhets- utvecklare	Kvinna	*	Övergripande mot boendestöd, daglig verksamhet, bostad med särskilt service, LSS, våld i nära	
8	Enhetschef, daglig verksamhet	Kvinna	*	*	5-7 år
	Chef, utvecklingsenhet	Kvinna	Personalvetare, beteendevetensk aplig inriktning	Enhetschef och avdelningschef inom LSS-området (barn/unga och vuxna)	

13 *Information saknas till följd av att olika forskare genomförde intervjuerna.

2.7.3. Genomförande av intervjuer med chefer och ledare

I två av de medverkande kommunerna genomfördes intervjuerna på plats av en forskare. I övriga fall genomfördes chefsintervjuerna digitalt via Teams av en forskare. Intervjuerna genomfördes under vårterminen 2023.

2.7.4. Analys av intervjuer med chefer och ledare

Liksom var fallet med övrigt intervjumaterial kodades intervjuerna med chefer och ledare deduktivt, där studiens övergripande frågeställningar användes för att strukturera och tolka data.

Inledningsvis lästes samtliga transkriberade intervjuer med chefer och personer med ledningsuppdrag igenom i sin helhet för att vi skulle få en övergripande förståelse för materialet. Under denna genomläsning fördes anteckningar och relevanta citat och uttalanden som relaterade till frågeställning 8 i utvärderingen (se avsnitt 2.1.1) identifierades.

Inledningsvis skapades tre huvudsakliga koder i NVivo: främjande faktorer; hinder/utmaningar i arbetet med VIP; samt nödvändiga resurser. I den här fasen framträdde viktiga skillnader i de medverkande kommunernas organisatoriska förutsättningar för att arbeta med programmet. För att förstå och tolka dessa skillnader i relation till studiens frågeställningar, använde vi oss av tidigare forskning om risk- och skyddsfaktorer på organisatorisk nivå (se avsnitt 1.4.2). På så sätt kunde vi identifiera hur faktorer som ledarskap, organisationskultur, resurser och kommunikationskanaler fungerar som organisatoriska risk- och skyddsfaktorer för våld mot personer med IF på lokal nivå enligt den socioekologiska modellen. Den här fasen av analysarbetet exemplifieras av tabell 11.

Tabell 11. Exemplifierande kodbok, organisatoriska risk- och skyddsfaktorer

Organisatoriska risk- och skyddsfaktorer		Exempel
Riskfaktorer	Organisationskultur inom allmänna och funktionshinderspecifika stöd, -service, - och omsorgsverksamheter	“Det är svårt när folk [chefer i förvaltningsledningen] inte förstår vad våld är. Det blir så knepigt.”
	Stöd- och omsorgspersonalens värderingar, kunskap och attityder	“Jag tror inte att kompetensen finns hos personal. Och därför blir man oroad när man pratar om de här frågorna [våld].”
	Hög personalomsättning	“En utmaning är också att vi har rörelse på medarbetare. Man rör sig ständigt och man kanske får en annan tjänst.”
Skyddsfaktorer	Personal som är välutbildad, empatisk och respektfull	“Det behöver vara en mogen person som kan läsa in material, som har koll på sig själv, som har erfarenhet, ganska lång, i yrket, som är stabil.”
	Tydligt ledarskap	“Min chef som har liksom... Som lyssnar på mig, helt enkelt, vad gäller den här frågan och stöttar det och det gör hon ju för att vi har sålt in det så bra.”
	Att ha tillfälle för reflektion	“Vi har ju också, som det är nu, så har vi handledning till workshopledarna ifall det gäller VIP.”

2.8. Dokument

Förutom enkät- och intervjumaterialet har vi även samlat in och analyserat utvärderingar för varje lektion i VIP-programmet för de grupper och deltagare som ingått i studien.¹⁴ Dessa utvärderingar, som fyllts i av VIP-handledarna efter varje lektionstillfälle, ingår i VIP-manualen och skickades till forskarna digitalt via Teams eller post.

2.8.1. Analys av dokument

Eftersom dokumentmaterialet samlades in efter att intervjuerna med VIP-handledarna genomfördes, när kursen avslutats, analyserades de i relation till redan existerande koder i NVivo baserade på forskningsfrågorna: programmets relevans för målgruppen, abstrakta övningar samt förbättringsförslag. Denna kodning och tolkning styrkte resultaten från intervjuerna med VIP-handledarna.

¹⁴ Utvärderingar från tre kommuner har inte gått att samla in då de inte använt sig av utvärderingarna eller förstört dem efter avslutad kurs.

2.9. Etiska överväganden

Studien faller under lagen om etikprövning och har etikprövats och godkänts av Etikprövningsmyndigheten (diarienummer 2022-02208-01). Forskningspersonernas deltagande i studien har förutsatt informerat samtycke. Allt forskningsmaterial har och kommer att behandlas konfidentiellt och har använts endast för att uppfylla utvärderingens syfte. Det förvaras säkert i 10 år och förstörs därefter. Obehöriga har ej tillgång till materialet. Redovisningen av materialet görs på ett sådant sätt att enskilda personer inte kan identifieras. Det gäller föreliggande rapport och framtida publiceringar i form av artiklar i vetenskapliga tidskrifter, bokkapitel och liknande. Alla namn på deltagare som används i rapporten är fingerade. Vi håller också isär redovisningen av förhållanden i specifika kommuner från utsagor från personal som intervjuats.

Deltagandet i insatsen har varit oberoende av studien, det vill säga deltagare har kunnat välja att tacka ja till att gå VIP-kursen under den tid som studien pågår men nej till att ingå i studien. Särskild vikt har lagts vid att informera deltagarna och få dem att förstå att de har en reell möjlighet att tacka nej till medverkan i studien om de inte vill delta, utan att det påverkar deras möjlighet till att få gå VIP. De personer ute i kommunerna som har tillfrågat deltagare om medverkan har blivit instruerade att vara tydliga i sin muntliga presentation kring hur forskargruppen arbetar, och att den arbetar helt separat från och oberoende av verksamheten. De har också uppmanats att vara extra tydliga med att det är frivilligt att delta och att vid behov använda de hjälpmedel som enskilda deltagare eventuellt behöver för att kunna ta till sig forskningsinformationen. Ett bildmaterial togs också fram av Eskilstuna kommun för användning vid inhämtande av samtycken. De deltagare som tillfrågats muntligt om att medverka i studien har även fått skriftlig information om att deltagande är frivilligt. Det faktum att vissa deltagare i VIP-kurserna valde att avstå från att medverka i utvärderingen, medan andra i samma kurs valde att delta, kan tolkas som att informationen om frivillighet varit tydlig.

Det är också en forskningsetisk fråga att de deltagare som vill medverka och lämna sina synpunkter har faktisk möjlighet att göra det. Enkäten till deltagarna har presenterats och diskuterats i referensgrupper med brukare och yrkesverksamma för att utforma den på bästa sätt. Vissa korrigeringar gjordes också efter rekommendation från referenspersoner, för att underlätta för deltagarna att svara på enkäten. Deltagarna har, om de har velat, kunna få stöd av sina VIP-ledare att fylla i enkäten och deltagare och VIP-ledare har fått tydliga instruktioner om att VIP-ledaren har tystnadsplikt kring svaren i enkäten.

Intervjuerna med deltagarna fokuserade på deras erfarenheter av VIP-programmet. Det har inneburit att även intervjuerna berört känsliga frågor kring trygghet och våld. VIP-ledarna har fått instruktioner/utbildning om att de ska informera om vilken typ av stöd som finns i den lokala kommunen och även erbjuda deltagaren att söka hjälp om så skulle behövas. Även forskarteamet har haft beredskap för att ta hand om känsliga situationer.

Intervjuerna med VIP-ledare har handlat om deras arbete och inte om deras privata liv. Det har funnits en beredskap i forskargruppen för att känslig information i form av kritik av exempelvis arbetsplatser kan framkomma i intervjuerna. Därför har det varit en fördel att studien genomförts i ett flertal verksamheter. Det bidrar till att skydda informanterna, och det är av det skälet som ingen information om medverkande kommuner lämnas i den här rapporten. Resultaten av studien redovisas också på ett sådant sätt att eventuellt känslig information inte kan kopplas till en specifik intervjuperson.

Ett särskilt övervägande i processen med att ta fram intervjuguider för brukare gjordes med tanke på att VIP-handledare var tänkta att hålla i intervjuerna. Erfarenheter från brukarintervjuer i tidigare studier visar att det både kan vara svårare och lättare för brukare att delge synpunkter beroende på vem som genomför intervjun. Det kan vara svårare att prata med en okänd forskare, men lättare att uttala kritik mot insatsen när en utomstående forskare genomför intervjun. Å andra sidan kan det vara lättare för brukaren att prata med någon de redan känner, även om det kan vara svårare att uttala kritik om det är personal som genomför intervjuerna. När vi vägde kunskapsnytta mot risker blev slutsatsen att vi ville belasta deltagarna så lite som möjligt så vi föreslog att personal skulle genomföra intervjuerna. Vi erbjöd dock möjligheten att vi forskare skulle göra intervjun, vilket en deltagare föredrog. VIP-ledarna uppmanades att informera deltagarna om att både forskaren och de själva vill få hjälp att förbättra VIP-programmet och att negativa erfarenheter därför också var av betydelse. Intervjuerna gjordes efter avslutat program vilket gjorde att beroendeställningen till VIP-handledarna inte bedömdes vara lika stor som under VIP-kursens gång. I de flesta fall genomförde dessutom någon annan i verksamheten än ansvarig VIP-handledare intervjun.

3. Resultat från enkätstudien

Detta kapitel redovisar resultaten från den enkät som deltagarna har fått fylla i vid tre tillfällen och beskriver deltagarnas bakgrund, förändringar över tid när det gäller våldsutsatthet och våldsutövande, hälsorelaterad livskvalitet samt deltagarnas tilltro till sin egen förmåga att skydda sig mot våld. Resultaten baseras dels på svar från samtliga 71 deltagare i studien, dels på analyser av förändring över tid för de 50 deltagare som svarat på enkäten vid samtliga tre mättillfällen: vid kursstart, vid kursavslutning och uppföljning sex månader efter VIP-kursen.

3.1. Deltagarnas bakgrund

Av de 71 deltagare som svarar på första enkäten svarar alla utom en på frågan om könstillhörighet. 53 individer är kvinnor och 17 män. Den yngsta deltagaren är 20 år och den äldsta 76 år. Deltagarnas medelålder är 44 år vid kursstart. Merparten av deltagarna är födda i Sverige. Endast tre uppger sig vara födda utomlands. 40 av 70 deltagare har fått hjälp med att fylla i enkäten. 70 procent (49 deltagare) uppger att de har gått VIP-kursen tidigare.

Som tidigare nämnts skattade VIP-handledare graden av intellektuell funktionsnedsättning på 63 av studiedeltagarna och i tabell 12 redovisas de skattningarna. Det är viktigt att ha i åtanke att det är VIP-handledarnas skattning utifrån de korta instruktioner de fick, och inte någon annan bedömning, som ligger till grund för dessa siffror.

Tabell 12. Grad av IF skattad av VIP-ledare innan t2 (n=63).

Intellektuell funktionsnedsättning (n 63)			
Ingen*	Lindrig	Måttlig	Omfattande
8	37	17	1

* Ingen intellektuell funktionsnedsättning kan innebära att andra i målgrupperna för LSS också har deltagit i VIP-programmet.

3.2. Deltagarnas erfarenheter av våld

Deltagarnas erfarenheter av våld handlar dels om utsatthet för fem olika typer av våld – fysiskt våld, verbalt våld, sexuellt samt två former av våld kopplat till funktionsnedsättningen – dels om utövande av fysiskt, verbalt eller sexuellt våld. Dessa erfarenheter har fångats genom deltagarnas egen rapportering av våldsutsatthet respektive våldsutövande i enkätsvaren vid programstart, vid programmets avslutning och vid uppföljningen sex månader efter avslutningen av programmet (se 2.4.2.).

3.2.1. Deltagarnas våldsutsatthet och våldsutövande vid kursstart

I tabell 13 nedan redovisas angiven våldsutsatthet för hela gruppen, och även utifrån kön, för de 71 deltagarna som svarat vid t1, med avseende på; fysiskt våld, verbalt våld, sexuellt våld samt två typer av funktionshinderrelaterat våld. Den senare våldsformen handlar om sådant våld som är kopplat till funktionsnedsättningen, i enkäten fångad genom frågorna "Under det senaste året; har någon hindrat dig från att använda ett hjälpmedel som du behöver" och "Under det senaste året har någon du är beroende av vägrat att hjälpa dig med något som du verkligen behöver hjälp med?".

Vi ser att verbalt våld är det som rapporterats av allra flest deltagare, 42 procent. 19 procent uppger att de har drabbats av fysiskt våld någon gång under det senaste året och sju procent anger att de utsatts för sexuellt våld. Sex procent har upplevt någon form av funktionshinderrelaterat våld.

Våldsutsattheten skiljer sig något åt mellan kvinnor och män: vid t1 rapporterar en högre andel av männen verbalt och funktionshinderrelaterat våld (jämfört med andelen kvinnor som rapporterar dessa former av våld) medan bland kvinnorna rapporterar en högre andel fysiskt och sexuellt våld (jämfört med andelen män som rapporterar dessa former av våld).

Tabell 13. Självskattad våldsutsatthet i antal och procent vid t1, uppdelat på kön.

Våldsutsatthet vid t1 (n71)					
				Funktionshinderrelaterat våld	
	Fysiskt våld (n= 69)	Verbalt våld (n= 69)	Sexuellt våld (n= 70)	Hindrat anv. av hjälpmedel* (n= 69)	Vägrat ge hjälp** (n= 69)
Antal kvinnor	10	21	4	2	3
% av kvinnorna	19,2	40,4	7,5	3,8	5,7
Antal män	3	8	1	2	1
% av männen	17,6	47,1	5,9	12,5	6,3
Antal totalt	13	29	5	4	4
% av samtliga	18,8	42,0	7,1	5,8	5,8

Observera att flera våldsförmer kunde rapporteras av samma person. **"Under det senaste året; har någon hindrat dig från att använda ett hjälpmedel som du behöver"; ***"Under det senaste året har någon du är beroende av vägrat att hjälpa dig med något som du verkligen behöver hjälp med?"

De som utövat det fysiska våldet är för kvinnornas del en partner i hälften av fallen (fem av tio), och i hälften av fallen någon annan (arbetskamrat, familjemedlem eller så framgår det inte av enkätsvaret vem som utövat våld). För männen del har det fysiska våldet utövats av personer i deras vardagssammanhang, som arbetskamrater, familjemedlemmar eller personal, eller så framgår det inte av enkätsvaret vem som utövat våld.

När det gäller verbalt våld framgår det inte av enkätsvaren från första mättillfället vem som utövat våldet.

För sexuellt våld liknar mönstret i svaren det fysiska våldet på så sätt att två av de fyra kvinnor som rapporterade utsatthet för sexuellt våld svarade att de utsatts av sin partner, en svarade att hon utsatts av en arbetskamrat och i ett fall framgår inte vem som utövat sexuellt våld. En man svarade att han utsatts för sexuellt våld, och då av någon annan än partner, arbetskamrat, familjemedlem eller personal.

När det gäller att hindra deltagare från att använda hjälpmedel är det en arbetskamrat, familjemedlem eller personal som utövat den typen av funktionshinderrelaterat våld, och när det gäller de fyra deltagare som svarat att någon vägrat dem hjälp är det partner, arbetskamrat, personal respektive familjemedlem som uppges ha utövat den formen av funktionshinderrelaterat våld.

Dessa mönster i vilken kategori personer som utövat våld, och vilka som utövat våld mot kvinnor respektive män, är huvudsakligen desamma vid senare enkättillfällen.

Frågor om eget våldsutövande ställdes också, utifrån samma struktur som frågorna om våldsutsatthet. Här rörde frågorna fysiskt, verbalt och sexuellt våld. Vid det första mättillfället (t1) rapporteras verbalt våld vara

den våldsform som utövats mest både av kvinnorna och av männen. En större andel kvinnor än män rapporterar att de utövat fysiskt och verbalt våld medan utövande av sexuellt våld inte rapporteras av någon deltagare vid t1 (se tabell 14).

Tabell 14. Egenrapporterat våldsutövande i antal och procent vid t1 uppdelat på kön.

Våldsutövande vid t1			
	Fysiskt våld (n= 69)	Verbalt våld (n= 69)	Sexuellt våld (n= 69)
Antal kvinnor	5	8	0
% av kvinnorna	9,4	15,1	0
Antal män	1	2	0
% av männen	6,3	12,5	0
Antal totalt	6	10	0
% av samtliga	8,7	14,5	0,0

Observera att flera våldsformer kunde rapporteras av samma person.

Det fysiska våldet har utövats mot en partner (2 av kvinnorna uppger detta), arbetskamrater, personal, eller familjemedlemmar. Även det verbala våldet har utövats mot partners (2 kvinnor uppger detta), arbetskamrater, personal och familjemedlemmar. Dessa mönster i vem som våldet utövats emot gäller vid samtliga enkättillfällen.

3.2.2. Förändring över tid på gruppnivå: våldsutsatthet

När det gäller förändring över tid liksom samband mellan olika former av våld är det för få deltagare i utvärderingen för att det ska gå att se några statistiskt signifikanta resultat utifrån sambandsanalyser. Det finns en stor spridning i deltagarnas svar om de varit utsatta för eller utövat olika typer av våld eller inte, inklusive vid olika mättillfällen. Därför blir de olika undergrupperna helt enkelt för små för att det ska gå att se statistiskt signifikanta samband. Med en så stor spridning i deltagarnas svar på enkäten hade en större grupp deltagare behövts för att möjliggöra statistiska analyser.

För att ändå ge en bild av hur gruppens utsatthet för våld förändras över tid redovisas i det här och det följande avsnittet utvecklingen för de 50 deltagare (38 kvinnor och 12 män) som svarat på enkäten vid samtliga tre mättillfällen. Mer detaljerade uppgifter om hur många och hur stor andel av samtliga deltagare som svarat på enkäten vid respektive tillfälle, samt hur de svarat, redovisas i tabeller bilaga 4.

Med tanke på att enkäten efterfrågar våldsutsatthet under de senaste 12 månaderna, och att det endast gått ungefär 6 månader mellan det första och andra enkättillfället är svaret vid uppföljningen 6 månader efter programmets avslut mer korrekt att tolka när det gäller deltagarnas våldsutsatthet: mätningen vid t3 gjordes 12 månader efter det första mättillfället (t1) och enkäten efterfrågar utsatthet under de senaste 12

månaderna. Svaren vid mätningen i anslutning till avslutningen av VIP-kursen ger dock en indikation på hur deltagarna uppfattar sin utsatthet direkt efter att de tagit del av VIP-programmets innehåll. Därför redovisas och diskuteras också dessa svar.

Figur 4 nedan visar hur stor andel av kvinnorna, männen respektive hela gruppen som vid de olika enkättillfällena svarat att de utsatts för fysiskt våld.

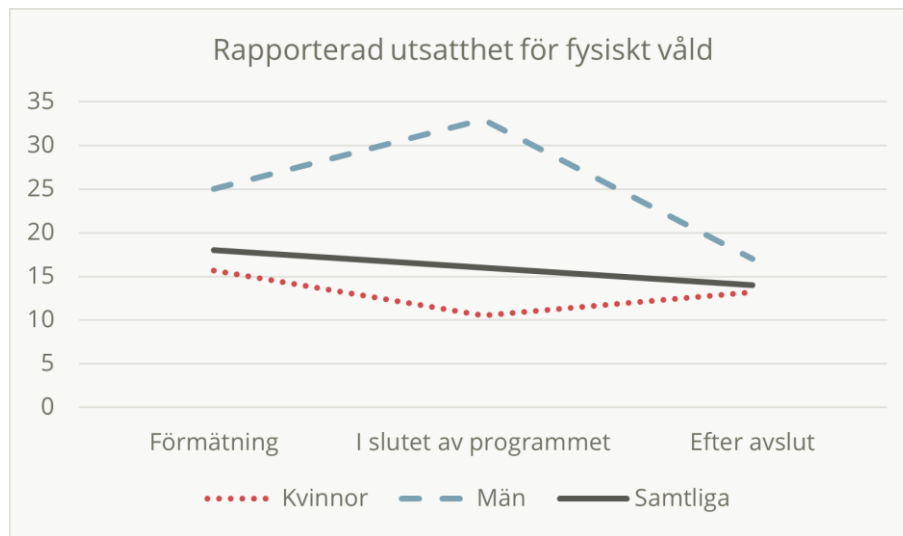

Figur 4. Rapporterad utsatthet för fysiskt våld över tid på gruppnivå. n= 50, andel svarande (procent).

Över tid tenderar den rapporterade utsattheten för fysiskt våld att gå ner på gruppnivå. Både i gruppen kvinnor och gruppen män och i deltagargruppen som helhet är andelen som rapporterar utsatthet för fysiskt våld lägre vid uppföljningen efter avslutat program än vad den var vid programstart. Samtidigt kan man se att andelen varierar över tid. Här bör man som redan sagts hålla i minnet att det är få deltagare som svarat ja på frågan om utsatthet för våld och att enskilda individers svar därför får stor påverkan på bilden av utveckling över tid. När det exempelvis gäller mäns utsatthet för våld vilken i figur ovan ser ut att öka vid programmets avslutning, är det svaret från en deltagare som får den effekten (vid t1 svarade 3 av 12 män ja på frågan, vid t2 4 av 12 män).

När det gäller verbalt våld kan vi se ett lite annat mönster.

Rapporteringen av denna form av våld ligger på i princip samma nivå vid uppföljningen som vid programstart (figur 5). Kvinnors och mäns svar skiljer sig också åt. Vid enkättillfället vid avslutningen av programmet rapporterar en större andel män utsatthet för verbalt våld, medan andelen kvinnor som svarar ja på frågan är densamma vid samtliga mättillfällen.

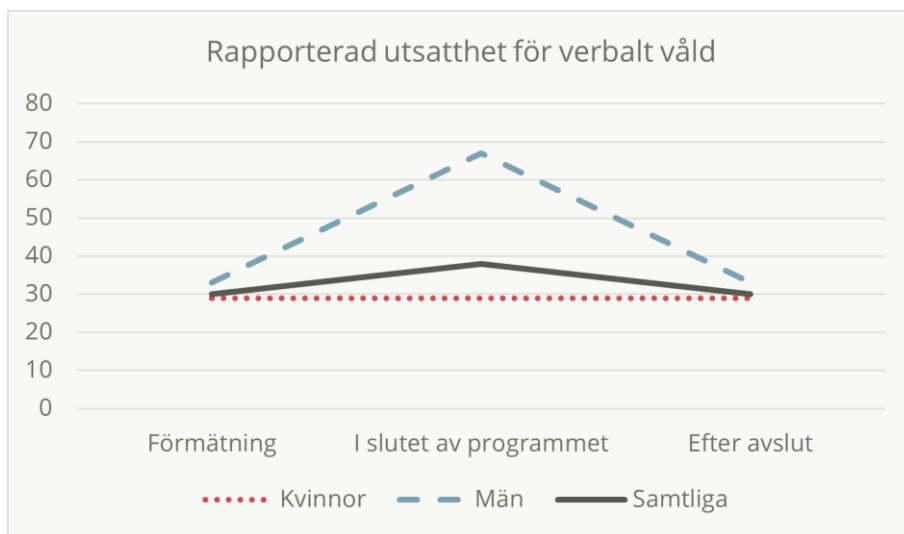

Figur 5. Rapporterat utsatthet för verbalt våld över tid på gruppnivå. n= 50, andel svarande (procent).

Mönstret i rapporteringen av verbalt våld skulle naturligtvis kunna handla om att deltagarna i högre grad utsatts för verbalt våld under den period de gått VIP-kursen. En annan förklaring är att i synnerhet en del av de män som deltagit genom VIP-kursen i högre grad kommit att definiera verbala handlingar de utsatts för som våld, och att det fått konsekvenser för hur de svarade på enkäten direkt efter VIP-kursen.

När det gäller sexuellt våld är det en tydlig trend att den andel deltagare som uppger att de utsatts för den typen av våld går ner över tid (figur 6).

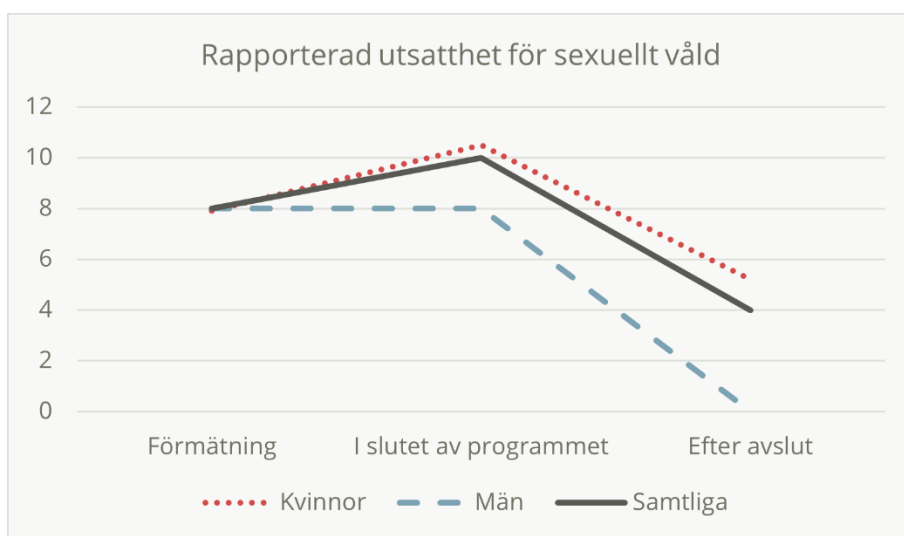

Figur 6. Rapporterat utsatthet för sexuellt våld över tid på gruppnivå. n= 50, andel svarande (procent).

Även när det gäller sexuellt våld ser det i figuren ut som att andelen ökar vid mätningen vid avslutningen av VIP-kursen (kvinnor, samtliga). Här bör man dock hålla i minnet att enstaka svar kan ge bilden av stora effekter när det är så små grupper som svarar: det är 3 av 38 kvinnor som vid t1 uppger att de varit utsatta för sexuellt våld, 4 av 38 vid t2, och 2 vid t3.

För funktionshinderrelaterat våld är tendensen att andelen som rapporterar utsatthet för våld är konstant eller ökar något över tid. Den ena formen av funktionshinderrelaterat våld är att deltagaren vägrats använda hjälpmedel, och här går andelen som uppger att de utsatts för denna typ av våld upp över tid (figur 7).

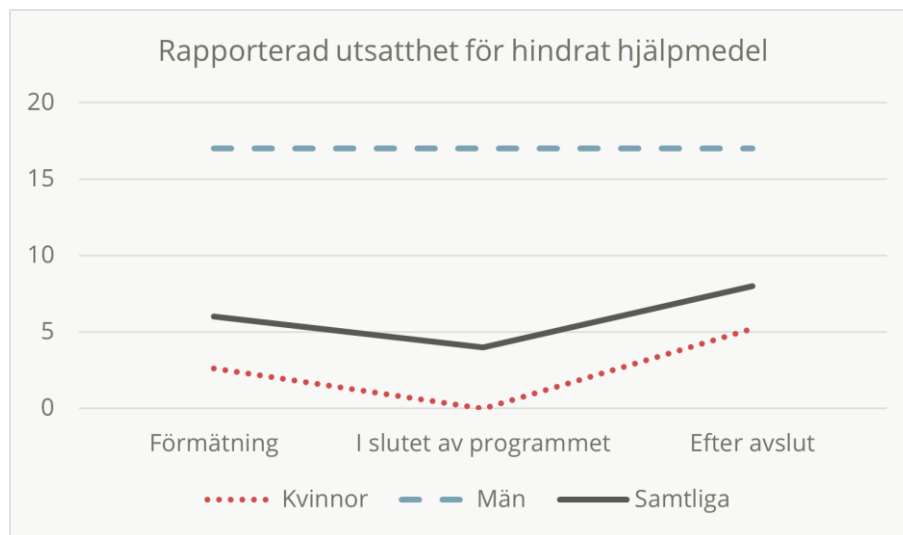

Figur 7. Rapporterad utsatthet för funktionshinderrelaterat våld över tid (hindrat hjälpmedel) på gruppnivå. n= 50, andel svarande (procent).

För den andra typen av funktionshinderrelaterat våld- att någon vägrat deltagaren hjälp - är tendensen snarare att rapporteringen ligger kvar på ungefär samma nivå vid respektive enkättilfälle (figur 8).

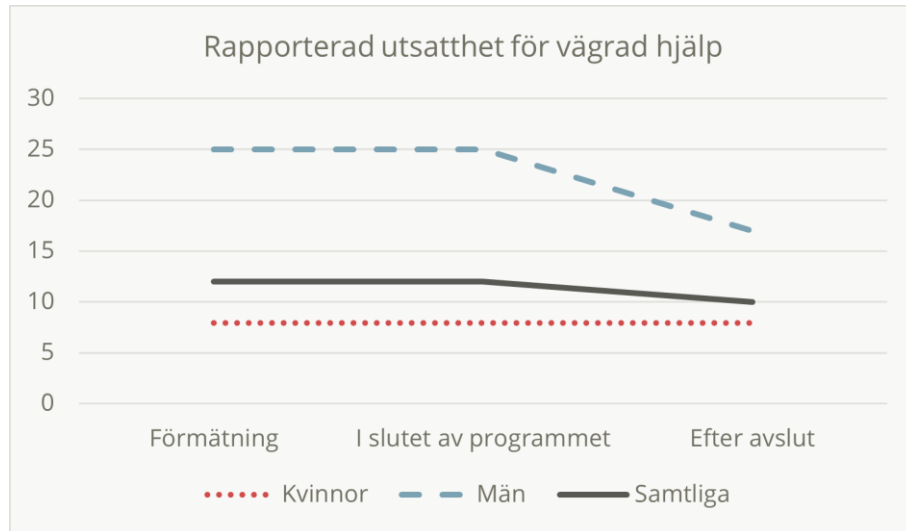

Figur 8. Rapporterad utsatthet för funktionshinderrelaterat våld över tid (vägrat hjälp) på gruppnivå. n= 50, andel svarande (procent).

I tolkningen av figuren bör även här beaktas att det är små grupper svarande och att enstaka svar därför får stor betydelse. Det illustreras här av att nedgången i andelen män som rapporterar den här typen av funktionshinderrelaterat våld handlar om att det vid eftermätningen (t3) är en man mindre som svarar ja på frågan. För gruppen som helhet är det 12 procent som rapporterar att de utsatts för den här typen av funktionshinderrelaterat våld vid de första två mättillfällena (t1 och t2) och 10 procent vid det tredje tillfället (t3).

För tre av de våldsformer som efterfrågas i enkäten (fysiskt våld, verbalt våld och sexuellt våld) är tendensen för deltagargruppen som helhet att andelen som rapporterar utsatthet är stabil eller minskande över tid. För de båda typerna funktionshinderrelaterat våld är tendensen snarare att andelen som rapporterar utsatthet är stabil eller ökande över tid. Det kan naturligtvis vara så att deltagarna blivit mer utsatta för funktionshinderrelaterat våld under tiden de deltagit i VIP-kursen och efter VIP-kursen. En annan möjlig förklaring kan dock vara att kunskapen om funktionshinderrelaterade våldsformer inte fanns hos deltagarna på samma sätt vid första mättillfället. Under kursens gång kan kunskapen om denna våldsform ha ökat bland deltagarna, och därför ökar också deras rapporteringen av just den våldsformen. Vi gör denna senare tolkning mot bakgrund av intervjumaterialet där det framkommer just det att deltagare inte tidigare har definierat den här typen av våld som just våld. Som redan nämnts kan en liknande tolkning göras även när det gäller mäns rapportering av utsatthet för verbalt våld, det vill säga att den kan vara relaterad till de kunskaper deltagare fått genom VIP-kursen.

3.2.3. Förändring över tid på gruppnivå: våldsutövande

När det gäller hur gruppens rapporterade våldsutövande förändras över tid redovisas även i det här avsnittet utvecklingen för de 50 deltagare som svarat på enkäten vid samtliga tre mättillfällen. Som redan nämnts återfinns mer detaljerade uppgifter enkätsvaren i tabeller bilaga 4.

Den andel deltagare som rapporterar utövande av fysiskt våld tenderar att minska över tid, från 10 procent vid första mättillfället till 4 procent i gruppen som helhet vid uppföljningen ett halvår efter VIP-kursen (figur 9).

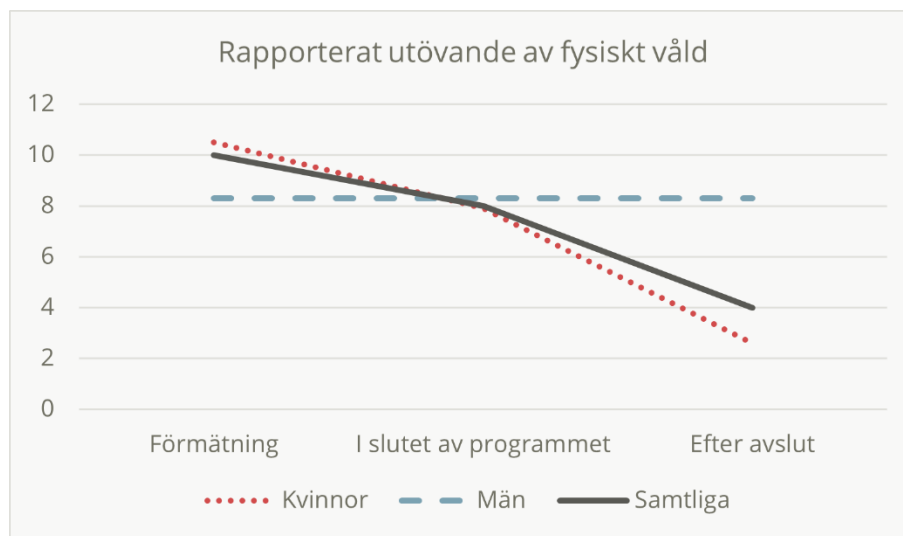

Figur 9. Rapporterat utövande av fysiskt våld över tid på gruppnivå. n= 50, andel svarande (procent).

I tolkningen av figuren bör beaktas att det främst är kvinnor som rapporterar eget utövande av fysiskt våld, och att det endast är 1 av de 12 männen som svarat på enkäten vid samtliga mättillfällen som vid något mättillfälle rapporterar eget våldsutövande. Det gör att kurvan för gruppen män framträder som stabil över tid.

Även andelen som rapporterar utövande av verbalt våld tenderar att gå ner över tid, från 16 procent till 10 procent i gruppen som helhet (figur 10).

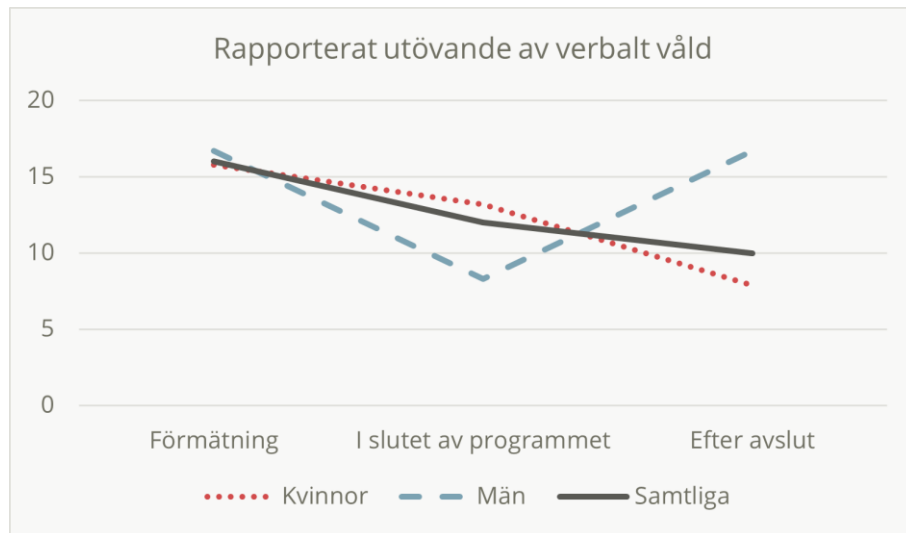

Figur 10. Rapporterat utövande av verbalt våld över tid på gruppnivå. n= 50, andel svarande (procent).

Figur 10 ovan visar rapporterat utövande av verbalt våld. Också här bör tolkningen av figuren beakta att det handlar om små grupper: skillnaderna i andelen som svarar ja på frågan om utövande av verbalt våld i gruppen män handlar om en person.

När det gäller utövande av sexuellt våld rapporterade en man att han gjort det vid mätningen vid avslutningen av programmet (t2), och att han utsatt någon annan än en partner, arbetskamrat, personal eller familjemedlem.

Kvinnorna rapporterar eget våldsutövande i högre grad än männen, och den tendensen håller i sig över tid. Att kvinnorna i studien rapporterar eget våld i högre grad än vad männen i studien gör ligger i linje med tidigare studier av andra populationer, där män tenderat att underrapportera eget våld i högre grad än vad kvinnor tenderat att göra (se t.ex. Dobash & Dobash, 2004). En möjlig tolkning av skillnaderna i kvinnornas och männens rapportering kan alltså vara att den är ett uttryck för en underreportering av våldsutövande från männens sida. Att kvinnorna i utvärderingen rapporterar eget våldsutövande i högre grad än männen kan vidare tolkas som ett uttryck för genusnormer: den kvinna som utövar våld bryter tydligt mot föreställningar om en "kvinnlig" kvinna, medan en man som utövar våld inte lika tydligt bryter mot föreställningar om en "manlig" man. Det gör att kvinnors våld i högre grad kan uppfattas som ett problem av både andra och kvinnorna själva – och därmed rapporteras – jämfört med hur mäns våld uppfattas av andra och männen själva.

3.2.4. Förändring över tid på individnivå: våldsutsatthet

För att ytterligare nyansera bilden av förändringen över tid gällande våldsutsatthet respektive våldsutövande kan vi också följa utvecklingen på individnivå, det vill säga för varje deltagare. När det gäller utsatthet för fysiskt våld kan vi se att några av dem som rapporterade utsatthet för denna typ av våld vid uppföljande enkäter (efter kursen t2 respektive uppföljning t3) är de som också rapporterade våld redan vid kursstart (t1). De ser alltså ut att ha utsatts för fysiskt våld under tiden de gått VIP-kurs eller under perioden efter kursen. Andra som rapporterar utsatthet för våld gör det först vid kursavslutning eller uppföljning (figur 11).

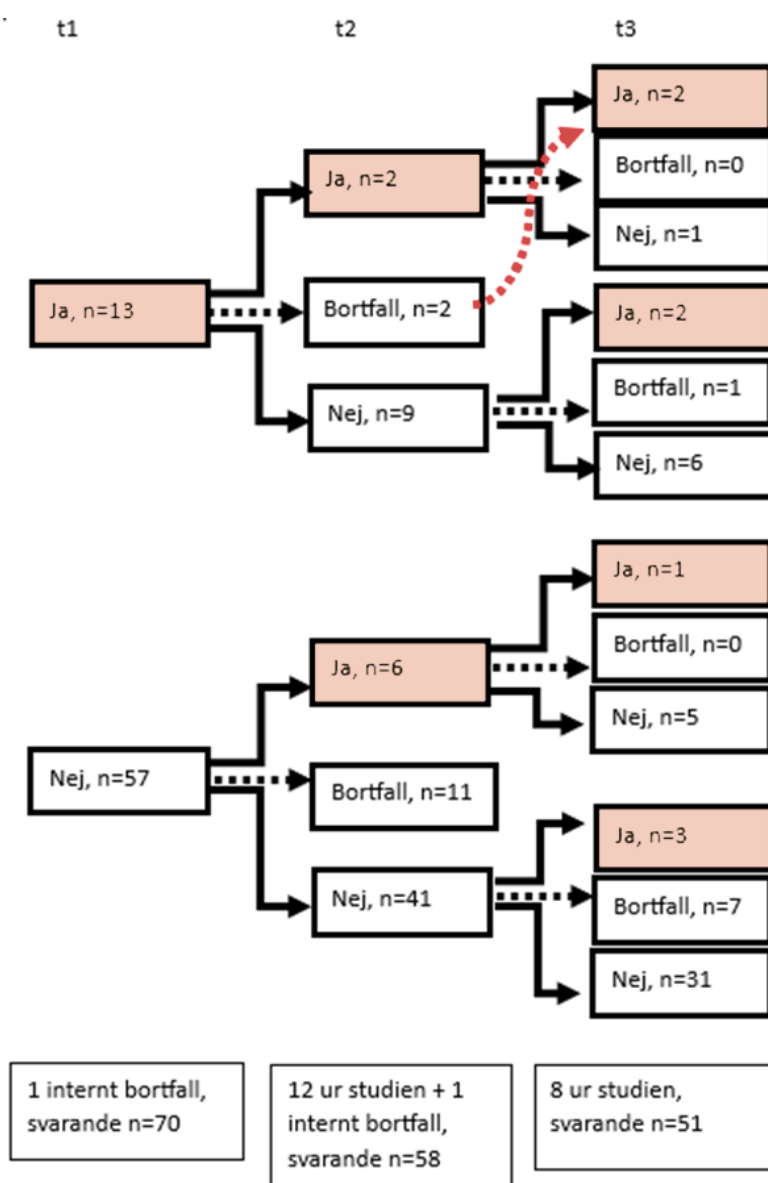

När det gäller verbalt våld går det att se ett liknande mönster av å ena sidan kontinuitet i rapportering av våldsutsatthet - vissa av dem som rapporterar utsatthet redan vid kursstart (t1) gjorde det även vid uppföljning (t2, t3) - och å andra sidan att vissa deltagare som rapporterar utsatthet vid uppföljningarna inte gjorde det vid kursstart (figur 12).

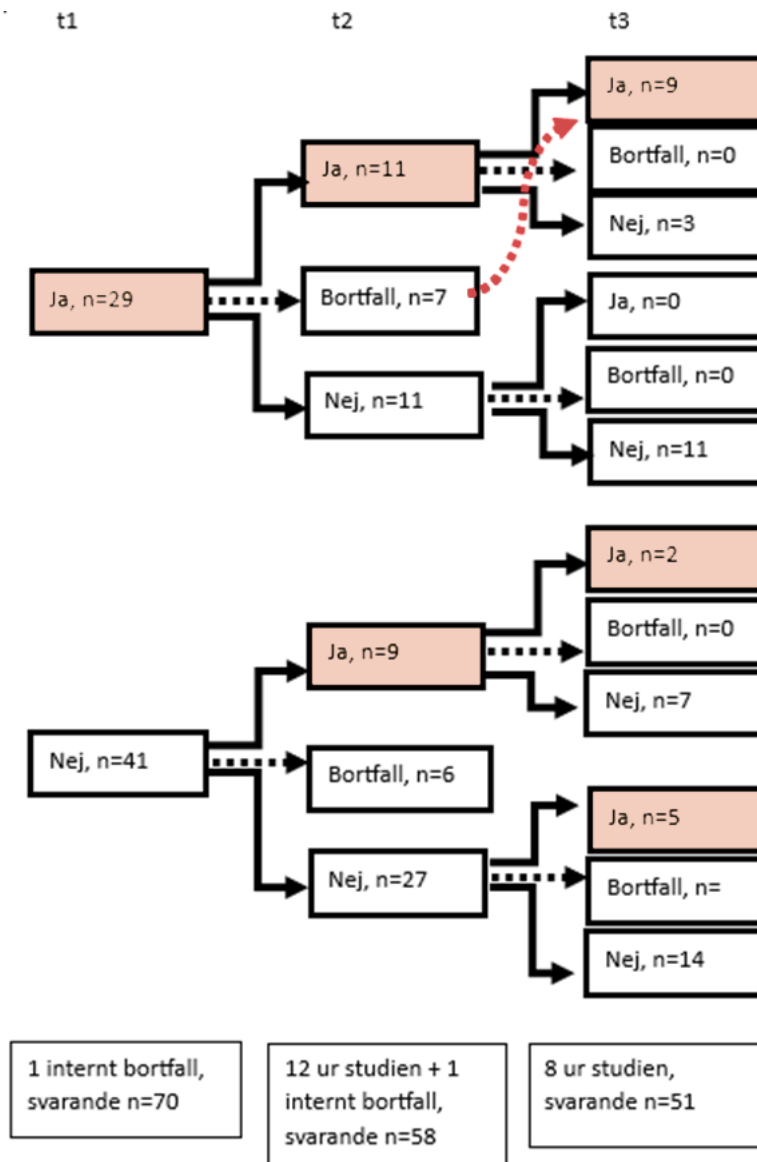

Figur 12. Förändring över tid i utsatthet för verbalt våld för individer.

Det här mönstret i individers rapportering av utsatthet för våld går också igen i rapporteringen av utsatthet för sexuellt våld (figur ej visad) och funktionshinderrelaterat våld (figur 13).

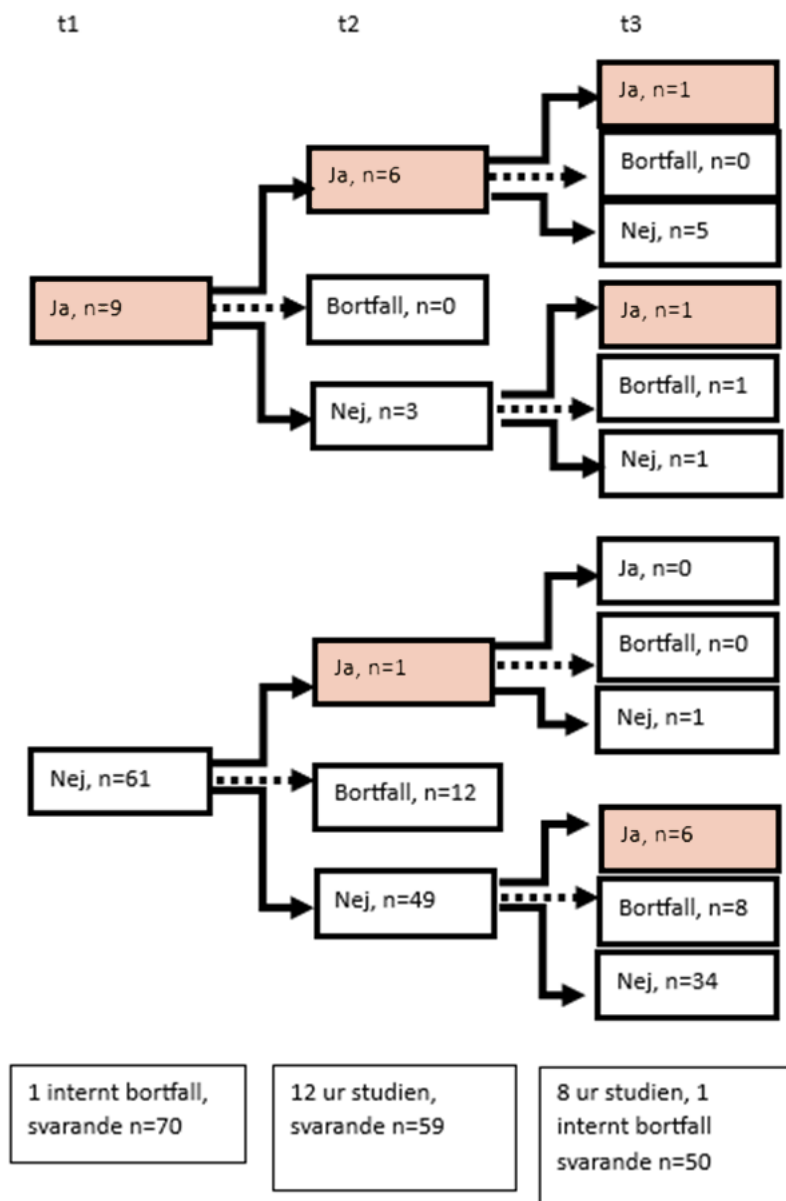

Figur 13. Förändring över tid i utsatthet för funktionshinderrelaterat våld för individer. De två funktionshinderrelaterade våldsformerna är sammanslagna i figuren.

Som diskuteras i föregående avsnitt kan en förklaring till mönstren i rapportering av våld vara att deltagare som tidigare inte uppfattat handlingar de upplevt som "våld" senare genom VIP-kursen ändrat sin förståelse av egna erfarenheter och därför rapporterar våld i högre grad vid de senare mätningarna än vid kursstart. En del av förklaringen till mönstret som visas i figurerna kan alltså vara att vissa deltagare kommit att omdefiniera erfarenheter så att de vid senare mättillfällen förstår dem som "våld", och därför i högre grad svarar ja på enkätfrågorna om

utsatthet efter VIP-kursen. Den rapportering av våld som tydligast kan tolkas på det sättet är funktionshinderrelaterat våld (se avsnitt 3.2.2.).

Det kan dock även vara så att åtminstone vissa av deltagarna varit utsatta för våld under VIP-kursen eller halvåret efter att de avslutat kursen. Vi återkommer till en sådan tolkning av resultaten i avsnitt 3.2.6. nedan.

3.2.5. Förändring över tid på individnivå: våldsutövande

Det mönster på individnivå i förändring över tid som beskrivs ovan går också i viss mån igen i rapporteringen av eget våldsutövande. När det gäller fysiskt våld rapporterar några deltagare det för första gången vid kursavslut (t2) eller uppföljning (t3). Medan vissa deltagare konsekvent rapporterar utsatthet för fysiskt våld vid samtliga mättillfällen är det dock ingen deltagare som konsekvent rapporterar fysiskt våldsutövande vid samtliga mättillfällen (se figur 14).

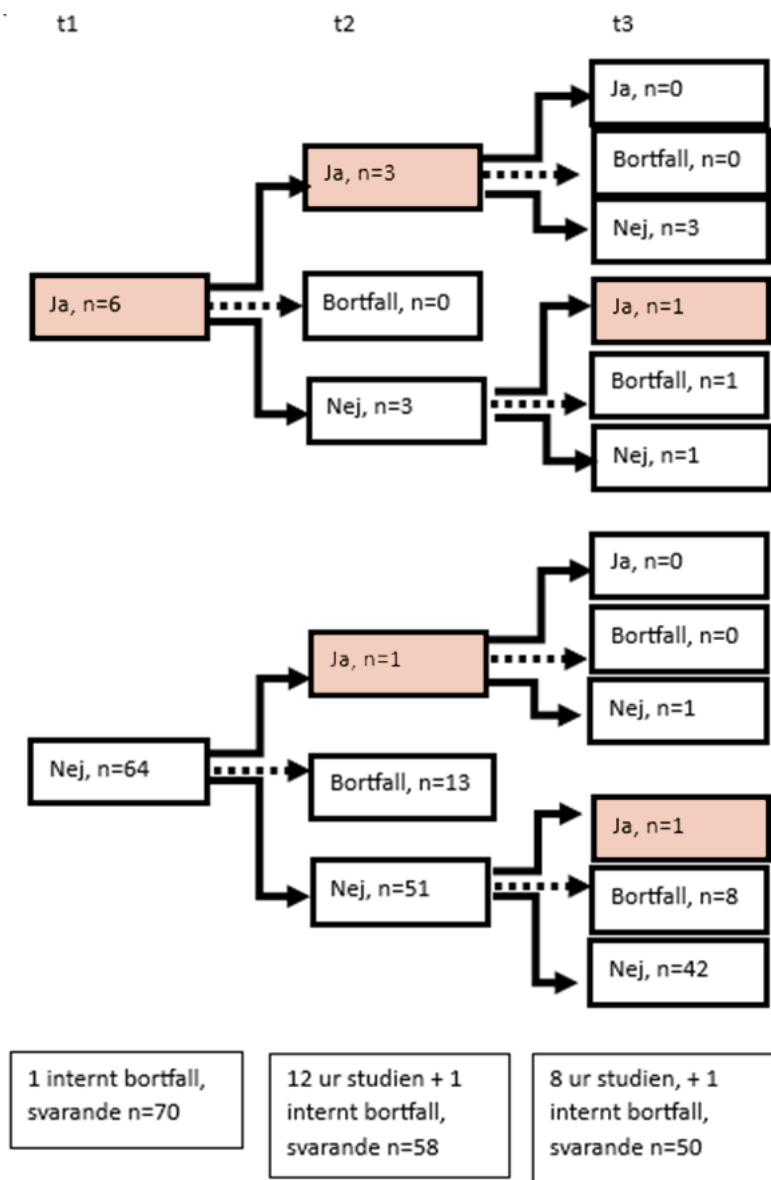

Figur 14. Förändring över tid i utövande av fysiskt våld för individer.

Även när det gäller verbalt våld rapporterar några deltagare det första gången vid kursavslut (t2) eller uppföljning (t3). Inte heller här finns någon deltagare som konsekvent rapporterar verbalt våldsutövande vid samtliga mättillfällen (se figur 15).

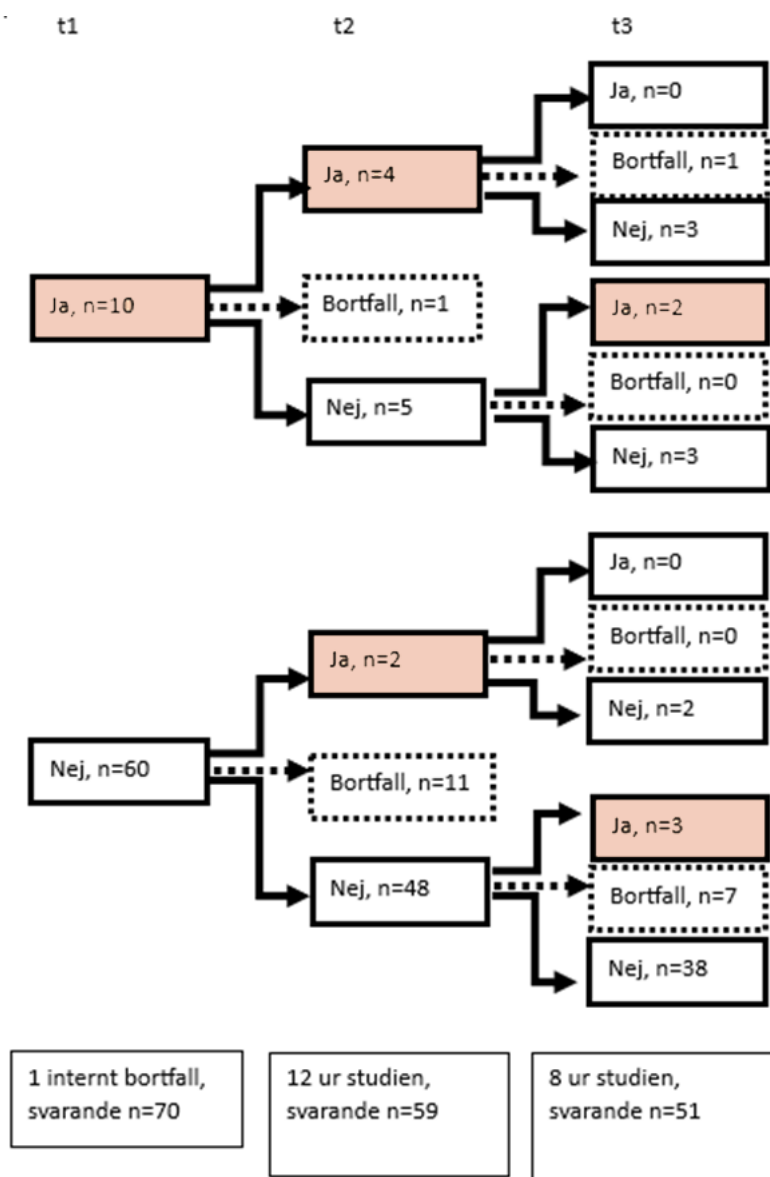

Figur 15. Förändring över tid i utövande av verbalt våld för individer.

3.2.6. Ett helhetsperspektiv på deltagarnas erfarenheter av våld

När det gäller samband mellan olika former av våld är det som redan beskrivits för få deltagare i utvärderingen för att det ska gå att se några statistiskt signifikanta resultat utifrån sambandsanalyser. Det gör att de tendenser på grupp nivå som beskrivs i föregående avsnitt ska tolkas med viss försiktighet. Med detta sagt menar vi ändå att det utifrån deltagarnas rapportering av våldsutsatthet och våldsutövande tentativt kan beskrivas mönster som är av betydelse för att förstå VIP som våldsförebyggande insats.

Den ovanstående redovisningen av utsatthet för våld bygger på deltagarnas rapportering av våldsutsatthet vid respektive enkät tillfälle. För att få en helhetsbild av våldsutsatthet bland VIP-deltagarna kan vi också titta på vad varje individ rapporterat och då ser vi att totalt 22 individer av de 71 som ingår i studien vid minst något tillfälle har rapporterat utsatthet för fysiskt våld. Det motsvarar 32 procent av kvinnorna och 35 procent av männen i studien (tabell 15). Vidare har 43 individer vid minst något tillfälle rapporterat utsatthet för verbalt våld, vilket motsvarar 60 procent av kvinnorna och 65 procent av männen i studien. Minst 9 individer har vid något tillfälle rapporterat utsatthet för sexuellt våld (13 procent av kvinnorna respektive 11 procent männen i studien) och 16 individer (22,5 procent av samtliga) har vid minst något tillfälle rapporterat någon av de båda typerna av funktionshinderrelaterat våld (1 individ har rapporterat båda formerna). Här kan man notera att det är en betydligt högre andel män som rapporterar utsatthet för funktionshinderrelaterat våld jämfört med andelen kvinnor (23,5 procent jämfört med 9,4 procent bland kvinnorna).

Den sammantagna bilden är alltså att mer än hälften av deltagarna i studien har rapporterat erfarenheter av minst en form av våldsutsatthet (tabell 15). Utsatthet för fysiskt, verbalt och sexuellt våld har i de flesta fall rapporterats för första gången vid det första och/eller andra mätillfället. Utsatthet för de båda funktionshinderrelaterade typerna av våld har i högre grad än andra våldsformer rapporterats för första gången vid det sista mätillfället.

Tabell 15. Självskattad våldsutsatthet vid minst ett mätillfälle, antal och procent, uppdelat på kön.

Våldsutsatthet (n71)					
				Funktionshinderrelaterat våld	
	Fysiskt våld	Verbalt våld	Sexuellt våld	Hindrat anv. av hjälpmedel*	Vägrat ge hjälp**
Antal kvinnor	16	32	7	3	5
% av kvinnorna	30,2%	60%	13,2%	5,7%	9,4%
Antal män	6	11	2	4	4
% av männen	35,3%	65%	11,8%	23,5%	23,5%
Antal totalt	22	43	9	7	9
% av samtliga	31%	60,6%	12,7%	9,9%	12,7%

Observera att flera våldsformer kunde rapporteras av samma person. *"Under det senaste året; har någon hindrat dig från att använda ett hjälpmedel som du behöver"; **"Under det senaste året har någon du är beroende av vägrat att hjälpa dig med något som du verkligen behöver hjälp med?"

Av de totalt 13 deltagare som rapporterade utsatthet för fysiskt våld vid det första mätillfället (t1) har 11 rapporterat utsatthet för ytterligare någon våldsförform, och 6 av dem utsatthet för fysiskt våld även vid kursens slut (t2) och/eller uppföljningen efter sex månader (t3). Med utgångspunkt i individerna framträder med andra ord våldsutsattheten som

komplex och som i många fall pågående över tid. Det finns vidare 2 kvinnor i materialet som vi uppfattar som mycket utsatta: de har rapporterat utsatthet för upprepat fysiskt och/eller sexuellt våld från en partner, utsatthet för flera våldsformer av partnern, under och efter tiden i VIP, och båda rapporterar också utsatthet i ytterligare relationer (en rapporterade sexuellt våld från medboende, arbetskamrat, vän, och en rapporterade funktionshinderrelaterat våld från personal).

Det är i denna studie endast kvinnor som rapporterar utsatthet för våld från en partner. Men vi noterar att även det våld som männen utsätts för är kopplat till relationer på så sätt att det är personer som deltagarna har runt sig i sin vardag som utövar våldet: medboende, arbetskamrater, vänner, familjemedlemmar, personal. Från deltagarna i VIP kommer endast någon enstaka rapport om våld utövat av "annan", vilket kan inkludera okända personer.

Av de deltagare som någon gång rapporterar eget utövande av fysiskt våld rapporterar också 7 av 8 någon gång egen utsatthet för fysiskt våld, och 13 av de 15 som någon gång rapporterar eget utövande av verbalt våld rapporterar också egen utsatthet för verbalt våld. Egen utsatthet och eget våldsutövande ser alltså ut att hänga ihop i deltagarnas liv. Det blir extra tydligt i förhållande till de 2 mycket utsatta kvinnor som beskrivs ovan, som ingår i gruppen som rapporterar eget våldsutövande.

3.3. Hälsorelaterad livskvalitet och tilltro till den egna förmågan att skydda sig mot våld

Enkäten innehåller också frågor om hälsorelaterad livskvalitet och tilltro till den egna förmågan att skydda sig mot våld. Båda de mätinstrument som enkäten bygger på är skalor som ger ett mått på graden av hälsorelaterad livskvalitet respektive tilltro till den egna förmågan att skydda sig mot våld. När det gäller dessa områden har vi dock inga data om en svensk normalbefolkning med IF att jämföra med.

Här följer resultaten av de analyser som gjorts för att undersöka om VIP har medfört någon förändring på gruppnivå och över tid. I ett första steg gjordes klusteranalyser av samtliga skalor och de visade att det inte fanns några särskilda undergrupper som utmärkte sig inom något särskilt område. Det vill säga analysen visade att det inte fanns några undergrupper av deltagare som utmärkte sig genom att ha ovanligt höga eller låga värden på de tre skalorna/enkätområdena.

3.3.1. Självskattad hälsorelaterad livskvalitet

Frågeområdet hälsorelaterad livskvalitet består av fyra frågeområden: socialt välbefinnande, självbestämmande, känslomässigt välbefinnande och funktionellt välbefinnande (se avsnitt 2.4.1). De Ancova-analyser som utfördes (se kapitel 2) på de 50 deltagare som svarade på enkäten vid samtliga tre tillfällen visade att ”känslomässigt välmående” inom frågeområdet hälsorelaterad livskvalitet har ökat signifikant (95 % nivå) och för hela deltagargruppen sammantaget. Effekten på det känslomässiga välbefinnandet är 13,2 procent av den förklarade variansen och medelvärdet har ökat från 3,01 vid första mättillfället till 3,06 vid VIP-kursens avslut samt slutligen till 3,24 vid den sista mätningen 6 månader efter avslut (se figur 16 nedan).



Figur 16. Känslomässigt välmående, förändring över tid.

I tolkningen av effekter bör man hålla i minnet att VIP-programmet är tänkt som en universell preventionsinsats, det vill säga riktad till målgruppen med IF i allmänhet och inte specifikt till personer med IF med särskild risk att utsättas för eller utöva våld (selektiv prevention) eller konstaterad utsatthet för eller utövande av våld (indikerad prevention). När det gäller universell prevention generellt kan den effektstorlek vi ser här anses vara förväntad (se t.ex. Tanner-Smith et al., 2018).

De andra skalorna kopplade till hälsorelaterad livskvalitet visade vid analyser ingen signifikant förändring vare sig för hela gruppen eller för delar av gruppen (med avseende på kontrollvariablerna kön och ålder, skattad nivå av IF, våldsutsatthet, våldsutövande eller om deltagaren själv hade fyllt i enkäten eller inte).

När det gäller socialt välmående (se figur 17 nedan) finns däremot en skillnad mellan olika grupper med olika funktionskattning. Socialt välmående ökar för deltagare med skattad högre grad av IF (n=13), medan det ligger still för deltagare med lägre grad av IF (n=34) (skattning av funktionsnedsättning saknas för 3 deltagare, de fyra svarsalternativen dikotomiserades så att "ingen" och "lindrig" slogs ihop till en grupp, "måttlig" och "omfattande" slogs ihop till en grupp). I gruppen med högre grad av IF ökar det sociala välmåendet i synnerhet under den tid VIP-programmet pågår. Skillnaden är signifikant på 90 procents nivå men inte 95 procent ($p=0,071$). Den samlade effekten för modellen är 11,3 procent vilket visar på en positiv trend, det vill säga att det sociala välmåendet ökar.

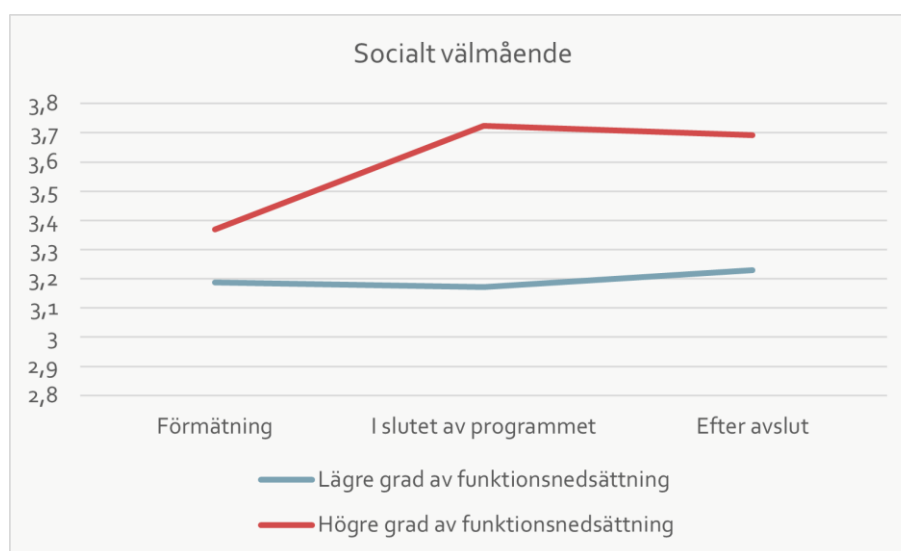

Figur 17. Socialt välmående, förändring över tid relaterat till grad av IF.

3.3.2. Deltagares tilltro till egen förmåga att skydda sig mot våld

Frågorna om deltagarnas tilltro till egen förmåga att skydda sig mot våld innefattar nio frågor om i vilken grad de tror att de kan skydda sig mot våld (se även bilaga 1). Merparten av frågorna hänvisar till relationer med andra människor i deltagarens närhet eller till samhällsfunktioner som är tänkta att kunna vara ett stöd och skydd. Till exempel "Hur säker är du på att du kan skydda dina pengar från personer som utövar våld?" eller "Hur säker är du på att du kan få hjälp av polisen för att bli skyddad från våld". Deltagarnas tilltro till egen förmåga att skydda sig mot våld är det område där ingen förändring syns. Resultaten är inte signifikanta och skillnaderna i medelvärden är i princip oförändrade, en mycket liten nedgång syns vilket illustreras i figuren nedan (figur 18). Det här icke-resultatet skulle kunna hänga ihop med att mätinstrumentet inte är

tillräckligt känsligt för att fånga eventuella förändringar. Det är svårt att bedöma då det visserligen prövats på målgruppen tidigare men inte i en svensk kontext som delvis skiljer sig från de kontexter där det prövats. En tolkning kan vara att resultatet inte endast handlar om vår metod utan att det också säger något om deltagarnas situation. Tilltron till den egna förmågan att skydda sig mot våld är bland annat beroende av i vilken grad deltagare uppfattar att det finns hjälp att få. Icke-resultatet skulle alltså också kunna handla om att deltagarnas situation utanför VIP-kursen i princip är oförändrad, vilket påverkar svaret på enkäten. Intervjuerna med både deltagare och personal ger visst stöd till en sådan tolkning, vilket diskuteras längre fram i rapporten (se vidare kapitel sju och åtta).



Figur 18. Deltagares tilltro till egen förmåga att skydda sig mot våld över tid.

3.4. Sammanfattning

Verbal våldsutsatthet är den vanligast förekommande våldsformen, följt av utsatthet för fysiskt och sexuellt våld. Funktionshinderrelaterad våldsutsatthet rapporteras i lägst utsträckning, men en större andel av männen rapporterar just den våldsformen. Våldsutsattheten skiljer sig något åt mellan kvinnor och män när det gäller typen av våld: en högre andel av männen rapporterar verbalt och funktionshinderrelaterat våld (jämfört med andelen kvinnor som rapporterar dessa former av våld). Bland kvinnorna rapporterar en högre andel fysiskt och sexuellt våld (jämfört med andelen män som rapporterar dessa former av våld). Det är endast kvinnor som rapporterar utsatthet i en parrelation. Män rapporterar utsatthet från personer som finns i deltagarnas vardag, som arbetskamrater, personal och familjemedlemmar.

För tre av de våldsformer som efterfrågas i enkäten (fysiskt våld, verbalt våld och sexuellt våld) är tendensen för deltagargruppen som helhet att andelen som rapporterar utsatthet är stabil eller minskande över tid. För de båda typerna funktionshinderrelaterat våld är tendensen snarare att andelen som rapporterar utsatthet är stabil eller ökande över tid.

Det finns en stor spridning i deltagarnas svar om de varit utsatta för eller utövat olika typer av våld eller inte, inklusive vid olika mättillfällen. Därför blir de olika undergrupperna för små för att det ska gå att se statistiskt signifikanta samband. Med en så stor spridning i deltagarnas svar på enkäten hade en större grupp deltagare behövts för att möjliggöra statistiska analyser.

En analys av utvecklingen av våldsutsatthet och våldsutövande på individnivå kan dock ändå ge viktiga perspektiv på VIP i förhållande till deltagarnas erfarenheter av våld. En del deltagare rapporterar utsatthet för våld vid samtliga mättillfällen och kan ha utsatts under tiden de gått VIP-kursen eller under perioden efter kursen. Andra som rapporterar utsatthet för våld gör det först vid kursavslut eller uppföljning. Ett liknande mönster kan ses i rapportering av våldsutövande, förutom att ingen deltagare rapporterar våldsutövande vid samtliga tre mättillfällen.

60 procent av kvinnorna och 65 procent av männen i studien har vid minst ett mättillfälle rapporterat erfarenheter av minst en form av våldsutsatthet. Deltagare rapporterar oftast utsatthet för flera former av våld. Det är kvinnor som rapporterar utsatthet från en partner och två av dem rapporterar upprepat partnervåld under och efter VIP-kursen. Även männen rapporterar utsatthet för våld från personer de har någon relation till: från medboende, arbetskamrater, vänner, familjemedlemmar, personal. De som själva rapporterar utövande av fysiskt eller verbalt våld rapporterar i de flesta fall också utsatthet för dessa former av våld.

Inom frågeområdet hälsorelaterad livskvalitet ökar känslomässigt välmående signifikant (95 procents nivå) och för hela deltagargruppen sammantaget under och efter VIP-kursen. Det är det mest robusta positiva resultatet kring förändring över och har påverkats mest under och efter kursstart. För gruppen med högre grad av IF ökar det sociala välmåendet signifikant (90 procents nivå) under VIP-kursen, något som indikerar att VIP kan spela en särskilt positiv roll för just deras sociala liv. Utifrån intervju svaren kan det här positiva resultatet både tolkas som att det handlar om kursens innehåll och om att deltagarna genom att gå VIP-programmet får ett nytt socialt sammanhang.

Ett utfall som inte uppvisar någon positiv förändring över tid för någon grupp är tilltron till den egna förmågan att skydda sig själv mot våld. Där är resultaten i princip desamma vid varje mättillfälle. Ett sätt att förstå avsaknaden av förändring är att frågorna har både relationella och kontextuella dimensioner. Utifrån ett sådant resonemang skulle en ökad

självkänsla och ökad kunskap om relationer och våld enbart delvis kunna påverka utfallet i positiv riktning, eftersom du som individ inte helt kan styra över andra människors agerande även om du själv gör ditt bästa för att skydda dig. Det är också så att frågebatteriet aldrig har testats i Sverige, eftersom den här typen av studier inte har gjorts tidigare i Sverige. Detta gör att det skulle behöva testas ytterligare och kanske också jämföras med andra med andra liknande frågebatterier.

Om vi tittar övergripande på enkätresultaten ser vi alltså en positiv förändring för deltagarna inom flera av de undersökta områdena. Tilltron till den egna förmågan är emellertid oförändrad och det funktionsrelaterade våldet går inte ned. En förklaring till det senare kan vara att efter VIP-kursen har deltagarna blivit mer medvetna om att våld kan se ut på olika vis och att funktionshinderrelaterat våld möjligen var underreporterat i början av studien. De uteblivna positiva resultaten på tilltro till den egna förmågan till skydd kan diskuteras utifrån att vissa frågor i frågebatteriet rör tilltron till att kunna få hjälp från olika typer av samhällsaktörer. Positiva skattningar förutsätter i de fallen att deltagaren själv upplever att *hjälpen* överhuvudtaget *finns*. Det handlar både om att det finns instanser att söka hjälp ifrån, och att VIP-kursen ger kunskap om dessa verksamheter. Det här resonemanget för oss vidare mot en diskussion kring vilka övriga förebyggande strategier på mer strukturell nivå som behöver vara på plats i de miljöer som brukarna befinner sig i.

4. Deltagare om programmets resultat

I detta kapitel svarar vi på utvärderingens fjärde frågeställning: i vilken grad deltagarna beskriver att de genom VIP-programmet fått bättre självkännet och självkänsla, ökad kunskap och bättre verktyg för kommunikation och samtycke. Resultaten baseras på intervjuer med 48 deltagare.

Vi inleder med att presentera exempel på deltagarnas egna resonemang kring programmets betydelse för dem avseende ovan nämnda teman. I kapitlets avslutande del tolkar vi deltagarnas beskrivningar med hjälp av vår analytiska matris avseende risk- och skyddsfaktorer på olika nivåer i den socioekologiska modellen. Därmed står individnivån i fokus för analysen i detta kapitel (se figur 1, avsnitt 1.4.1).

4.1. Självkännet

En del av VIP-programmets lektioner behandlar särskilt temat självkännet. Dessa lektioner tar bland annat upp känslors betydelse för hur vi tänker och agerar, att människor uttrycker känslor på olika sätt och att det är upp till varje individ att bestämma om de vill dela med sig av sina känslor. Lektionerna behandlar även att vissa känslor kan vara svåra att visa och andra lätta, samt att det kan vara svårt att ta emot vissa känslor från andra. Dessutom tas det upp att känslor kan upplevas på olika sätt i kroppen, och att vara medveten om vilka känslor vi känner kan hjälpa oss att märka när vi mår bra eller inte. Av de 48 intervjuade deltagarna uppger 22 att VIP-programmet har förbättrat deras självkännet. Ett exempel på detta framgår av följande citat från en av deltagarna¹⁵:

Intervjuare: Tycker du att VIP-kursen har hjälpt dig?

Katarina: Jo. Och från första omgången till andra omgången så har det blivit bättre. Om vi säger, ska vi dra lite grann, bara från det jag började med i era grupper, så gör jag inte likadant. Jag sticker inte bara direkt, utan jag stannar upp och lyssnar om det är någonting inom jobbet till exempel. Jag drar inte bara på en gång i dag, utan jag tror det är där, har jag nog blivit hjälpt av kursen. Så det har ju blivit åt bättre hållet för mig, att inte sticka direkt. Så den här kursen har hjälpt mig både åt det hållet och

¹⁵ Alla namn som används i rapporten är fingerade.

blivit bättre som person, överhuvud taget från det när jag var barn. Det har tagit flera år, men jag har blivit mycket, mycket bättre.

I citatet beskriver deltagaren hur VIP-programmet har hjälpt henne att förbättra sitt beteende och sin personliga utveckling. Deltagaren nämner att hon har gjort framsteg från första till andra omgången av kursen. Tidigare brukade deltagaren agera impulsivt och lämna situationer snabbt, men nu har hon lärt sig att stanna upp och lyssna, särskilt i jobbsammanhang. Deltagaren säger att hon känner att kursen har hjälpt henne att bli bättre på att hantera situationer och att hon har utvecklats positivt som person över tid.

4.2. Självkänsla

En del av programmets lektioner behandlar särskilt temat självkänsla. Övningarna i dessa lektioner syftar bland annat till att skapa en känslomässig upplevelse av både likheter och olikheter, ge deltagarna möjlighet att reflektera över sin självbild och främja en känsla av självvärde. Mer konkret handlar innehållet i de olika övningarna bland annat om att deltagarna kan stärka sin självkänsla genom att fokusera på vad de gillar med sig själva och göra mer av det, att det är viktigt att komma ihåg att människor är både olika och lika, och ger uppmuntrande och stärkande perspektiv på att leva med en "normbrytande funktionalitet" (IF).

Tolv av de 48 intervjuade deltagarna uppger att VIP-programmet har förbättrat deras självkänsla. Ett exempel på detta ges genom följande citat från en av deltagarna:

Intervjuare: Fick du lära dig något som var bra för dig?

Helen: Att jag är värdefull.

Intervjuare: Det fick du lära dig. Var det nytt för dig?

Helen: Bland annat. Att man känner sig... Det är nytt att man stärker sig själv, men kommer ihåg att man är värdefull person liksom.

I citatet berättar deltagaren att hon har lärt sig att hon är värdefull. Denna nya insikt har hjälpt henne att stärka sig själv. Deltagaren betonar vikten av att komma ihåg sitt eget värde och hur detta har bidragit till hennes personliga utveckling.

En tredje deltagare berättar om att hon upplever förbättringar i såväl självkännedom som självkänsla, vilket visas i följande citat:

Intervjuare: Tycker du att VIP-kursen har hjälpt dig?

Caroline: Ja, det tycker jag.

Intervjuare: Berätta, på vilket sätt?

Caroline: Jag tycker det mesta har hjälpt. Jag har blivit lite rakare som person och kanske vågat lite mer. Jag har öppnat upp mig lite mer också.

Intervjuare: Ja. Så lite rakare, sa du, och öppnat upp dig mer?

Caroline: Ja. I allmänhet... Jag har alltid haft lite svårt för det annars.

Deltagaren beskriver i citatet hur VIP-kursen har hjälpt henne att bli mer direkt och självsäker. Hon berättar också att kursen har uppmuntrat henne att öppna upp sig mer, något som tidigare varit svårt. Deltagaren påpekar att kursen har lett till en positiv förändring i hennes beteende.

4.3. Kunskap om våld

När det kommer till kunskap om våld behandlar flera lektioner i VIP-programmet frågor om trygghet och makt i relationer. Innehållet i dessa lektioner omfattar bland annat hur en trygg relation kan vara, vad som inte är acceptabelt samt olika typer av relationer, såsom till ett husdjur, en förälder, ett syskon, en personal, en vän, en partner eller en släkting. De innehåller också kunskap om olika former av våld, såsom våld mot kroppen, känslorna, sexuellt våld, ekonomiskt våld, våld mot hälsan/försummelse och våld mot saker. Dessutom förmedlas kunskap om lokala stödverksamheter för personer som utsatts för våld i nära relationer.

En stor del av de 48 intervjuade deltagarna beskriver att VIP-programmet har gett dem ökad kunskap om våld i nära relationer. Denna kunskap kan delas in i ett antal underkategorier: hjälp och stöd, trygga och otrygga relationer samt, våldsformer. Dessutom beskriver några intervjupersoner egen utsatthet, vilket går i linje med resultaten från enkätstudien (se kapitel 3).

4.3.1. Hjälp och stöd

31 av de 48 intervjuade deltagarna beskriver att de lärt sig om tillgänglig hjälp och stöd. Det kan handla om att veta vart de ska vända sig om någon är dum eller våldsam. Följande citat är ett exempel:

Intervjuare: Fick du lära dig något nytt? Vad i sådant fall?

Jesper: Att om någon är elak så får man säga ifrån. Jag fick också lära mig om film. Den om hon i taxin (Afsoon). Hon sa ingenting, hon vågade inte det. Man ska tala om för personal om något händer.

I det här citatet pratar deltagaren om en film i VIP-manualen som är tänkt att illustrera ett sexuellt övergrepp i en färdtjänstsituation. Deltagaren säger att denna del av VIP-programmet har lärt honom att det är okej att säga ifrån om någon är elak och att berätta för personal om någon gör något mot ens vilja.

Denna och liknande beskrivningar från deltagarna tolkar vi som att VIP-programmet adresserar riskfaktorer som begränsade sociala färdigheter, och bidrar till att öka skyddsfaktorer som goda coping-strategier hos deltagarna.

4.3.2. Trygga och otrygga relationer

24 av de 48 intervjuade deltagarna beskriver att VIP-programmet lärt dem om skillnaden mellan bra och dåliga relationer. Följande citat är ett exempel:

Intervjuare: Generellt, vad tyckte du om att arbeta med det här med: Vad är en bra relation?

Malin: Väldigt bra och givande.

Intervjuare: Vad var det som var bra?

Malin: Hur man bör bete sig i relationer.

Intervjuare: Var det sånt som ni pratade om, hur man bör bete sig i relationer eller?

Malin: Ja, hur man bör bete sig och hur man inte bör bete sig, och där emellan och fick utveckla det hela.

I citatet beskriver deltagaren att arbetet med frågan "Vad är en bra relation?" var väldigt bra och givande. Hon uppskattade särskilt diskussionerna om hur man bör och inte bör bete sig i relationer, och att hon fick möjlighet att utveckla dessa tankar vidare.

Följande citat är ytterligare ett exempel på hur deltagarna tänker om att arbeta med ämnet relationer i VIP-programmet:

Intervjuare: Men jobbet runt relationer i VIP, vad tyckte du om att prata om relationer i VIP?

Eva: Det är intressant utifrån att det ändå är relativt ytligt. Men det belyses ju ändå att man har rätten till sitt eget liv. Man har rätten att säga nej. Man har rätten att välja vad man vill ha på sig. Vad man vill äta. Hur mycket man vill äta. Runt omkring det. Så det lyfts ju. Och det väcker säkert hos en eller annan människa att det påbörjas nog en tankekurpa, som jag brukar säga, en tankekedja, liksom att ja, det kanske inte är så bra där jag är.

Intervjuare: Just det.

Eva: Det sätter i gång någonting hos individen. För det är en process att välja att gå ifrån ett förhållande. Jag visste inte då men jag vet det nu. Jag var ju utsatt för psykisk misshandel och det tar ett tag innan man väl vågar. När man väl har alla pusselbitar runt ramen på pusslet och ska börja fylla mittdelen, det tar ett tag innan pusselbitarna faller på plats så att man vågar kliva ut utanför ramen. Och det gäller att ha personer runt omkring en som stöttar.

I citatet beskriver deltagaren att diskussionerna om relationer i VIP-programmet var intressanta, även om de var relativt ytliga. Hon uppskattade att programmet betonade individens rättigheter, såsom rätten att säga nej och att göra egna val kring kläder och mat. Deltagaren menar att dessa diskussioner kan sätta i gång en tankekedja hos personer, vilket kan leda till insikten att deras nuvarande situation kanske inte är bra. Hon delar också sin egen erfarenhet av att ha varit utsatt för psykisk misshandel och betonar att det är en process att våga lämna ett förhållande. Det krävs tid och stöd från omgivningen för att våga ta steget.

4.3.3. Våldsformer

21 av de 48 intervjuade deltagarna beskriver att de lärt sig om olika typer av våld. Ett exempel på detta presenteras i följande citat:

Intervjuare: Fick ni lära er vad våld är?

Anna: Ja, det pratade vi också om, att det fanns olika sorters våld. Det var också lite nytt för mig, för våld, då tänker jag att någon slår någon annan, men att det finns bland annat makt, och det finns med ord, och sexuellt våld. Det har jag tack och lov ingen erfarenhet av. Ja, men det här med hur man säger något, det var nytt för mig.

Intervjuare: Så bredden av våld?

Anna: Ja.

Intervjuare: Att våld kan vara fler saker än det du först tänkte, stämmer det?

Anna: Ja. Ja, precis.

I citatet beskriver deltagaren att hon innan VIP-programmet tänkte att våld främst handlar om fysiskt våld, men att hon under programmet har fått lära sig att våld även kan vara till exempel verbalt eller sexuellt.

4.3.4. Egen våldsutsatthet och våldsutövande

Intervjumaterialet innehåller även beskrivningar av att vara utsatt för olika typer av våld eller att själv använda våld (våldsutövande). Åtta av de intervjuade deltagarna beskriver att de varit utsatta för olika typer av våld (se även kapitel 3). Två av de intervjuade deltagarna beskriver att de har fått en ökad kunskap om att det finns alternativ till att använda våld. Följande citat är ett exempel:

Intervjuare: Sen är det ju en viktig sak också i VIP, det här med vad våld är för någonting. Fick ni lära er det, tycker du?

Mattias: Ja, men det pratade vi ju också väldigt mycket om. Det var ju det som var en grej också då som jag tänkte här med att jag hade kanske inställningen att om det blir bråk, om det skulle vara någon kille som pucklar på mig så skulle jag puckla tillbaka. Men då var det ju ändå alternativet, ja men man kan ju också backa. Jag kan ju välja att gå därifrån ändå.

I citatet beskriver deltagaren att VIP-programmet lärt honom om att det finns alternativ till att använda våld eller att bli våldsam, som att backa eller att gå därifrån. Den andra deltagaren resonerar på följande sätt om kunskapen kring våld i VIP-programmet:

Intervjuare Fick ni lära er vad våld är?

Jocke: Ja.

Intervjuare: Vad tyckte du om att prata om vad våld är för något?

Jocke: Det är bra.

Intervjuare: Vad minns du om det?

Jocke: Man lär sig massor om att man inte ska bli våldsam.

I citatet säger deltagaren att han fick lära sig vad våld är och tyckte att det var bra att prata om det. Deltagaren minns att han lärde sig mycket om att man inte ska bli våldsam.

4.4. Verktyg för kommunikation och samtycke

Flera av programmets lektioner syftar till att förbättra deltagarnas förmåga att kommunicera sina känslor, få stöd, kommunicera effektivt med andra samt sätta och respektera gränser. Många av de intervjuade deltagarna beskriver att VIP-programmet har gett dem olika verktyg för att kommunicera bättre med andra människor.

4.4.1. Sätta och respektera gränser

När det kommer till att sätta och respektera gränser handlar innehållet i övningarna bland annat om att diskutera egna gränser och hur man tydligt kan visa dem, vikten av samtycke i alla sexuella sammanhang och att alltid ha tydlig kommunikation och respekt för varandras gränser betonas. Deltagarna får vidare reflektera över hur det känns att både säga och höra "nej" och "ja" i olika situationer. Innehållet betonar också att alla har rätt att säga nej och bli lyssnade på, och att det aldrig är för sent att uttrycka att man inte vill något.

37 av de 48 intervjuade deltagarna tycker att de lärt sig att dra gränser och säga nej under VIP-programmet. Följande citat är ett exempel på detta:

Intervjuare: Har kursen betytt något annat också förutom det?

Therese: Att jag vågar säga till mer nu.

Intervjuare: Mm, och vad är det för saker du säger till om?

Therese: Nu vågar jag säga till mer på jobbet nu, om de gör något som inte känns bra för mig då brukar jag säga till dem. Men det är inte alltid de lyssnar heller.

Intervjuare: Nej, du säger till men det är inte alltid de andra lyssnar?

Therese: Ja

Intervjuare: Är det här på jobbet mest eller finns det andra situationer?

Therese: Det är på jobbet mest.

I citatet berättar deltagaren att kursen har hjälpt henne att våga säga till mer, särskilt på jobbet. Hon förklarar att om något inte känns bra, säger hon ifrån, även om det inte alltid leder till att de andra lyssnar. Deltagaren betonar att detta främst sker på arbetsplatsen.

En annan deltagare berättar på följande vis om de insikter kring gränssättning som hon fått med sig under VIP-programmet:

**Intervjuare 1: Fick du lära dig någonting nytt på kursen?
I så fall vad?**

Linnea: Att människor har rättigheter.

Intervjuare 2: Det var nytt för dig?

Linnea: Ja, att det är min kropp och att inte någon ska ta på den om inte jag vill det.

Intervjuare 1: Nej just det.

Linnea: Att den ska lyssna.

I citatet berättar deltagaren att en viktig insikt var att hennes kropp är hennes egen och att ingen har rätt att röra vid den utan hennes samtycke. Deltagaren betonar också vikten av att andra ska respektera och lyssna på hennes gränser och önskemål.

4.4.2. Kommuniera känslor

När det kommer till att förbättra deltagarnas förmåga att kommunicera känslor, handlar innehållet i övningarna bland annat om att förstå och uttrycka känslor, och att inse hur viktiga de är för alla människors välmående. Övningarna tar också upp hur känslor kan påverka kroppen och vikten av att uttrycka dem för att undvika fysiska besvär. Deltagarna får reflektera över att ibland visa andra känslor än de faktiskt känner och hur svårt det kan vara att visa sina verkliga känslor samt vad som kan göra det lättare för dem att uttrycka sina känslor. Vidare betonas att alla känslor är viktiga och att det är bra att prata om dem, särskilt om de är jobbiga. Deltagarna uppmuntras att fundera över vem de helst vill prata med om sina känslor och olika stödresurser som de kan kontakta om de mår dåligt och behöver någon att prata med listas.

36 av de 48 intervjuade deltagarna beskriver att de lärt sig hur de bättre kan kommunicera sina känslor under VIP-programmet. Följande citat är ett bland flera exempel på hur deltagarna resonerar kring detta:

Intervjuare: Tycker du att VIP-kursen har hjälpt dig?

Kim: Ja.

Intervjuare: På vilket sätt då?

Kim: Nej. Man kan säga nej. Man kan prata om det är något. I stället för att hålla det inom sig.

Intervjuare: Det är jättebra om du upplever det så.

Kim: Många har sagt det till mig att de håller en känsla och sen så är det inte den känslan som gäller. Nej, men man har även haft nytta av det på jobbet ibland.

Intervjuare: I vilka situationer då?

Kim: Nej, när folk kommer och pratar och alla kommer samtidigt. När man till exempel gör ett möte eller något.

Intervjuare: Och då kan du säga ifrån liksom?

Kim: Ja.

Intervjuare: Att du inte orkar med det?

Kim: Ja. Gå undan. "Nu tycker jag inte ni lyssnar." Och sen så brukar de kalla in en. Märker de att inte jag är i form så kallar de in mig. Nu ser vi att det är något. Då pratar vi.

Intervjuare: Och då har du blivit bättre på att förklara, menar du?

Kim: Ja.

I citatet säger deltagaren att VIP-kursen har hjälpt hen att lära sig att prata om saker i stället för att hålla dem inom sig. Hen har också haft nytta av kursen på jobbet, särskilt i situationer där många pratar samtidigt, som under möten. Hen har blivit bättre på att säga ifrån när hen inte orkar med det och att förklara sina känslor, vilket kollegorna har märkt och då pratar de om det.

4.4.3. Kommuniera effektivt med andra

När det kommer till att stärka deltagarnas förutsättningar att kommunicera effektivt med andra, fokuserar innehållet i övningarna bland annat på att förbättra kommunikationen och förståelsen mellan deltagarna. Deltagarna lär sig vikten av aktivt lyssnande och att ställa frågor för att förstå andras tankar och känslor, med betoning på att alla har rätt att bli lyssnade på. De får också insikt i att samma regler gäller för kommunikation på internet som i verkliga livet, och att tydlighet i textkommunikation är avgörande eftersom mottagaren inte kan se eller höra dem. Vidare betonar övningarna betydelsen av kroppsspråk och röst i kommunikationen, och hur dessa element påverkar hur budskap uppfattas. Slutligen lär sig deltagarna att respektera varandras känslor och åsikter, lyssna på varandra och ta ansvar för sina handlingar, samtidigt som de har rätt att tycka olika och säga nej.

Elva av de 48 intervjuade deltagarna beskriver att de lärt sig hur de kan kommunicera effektivare med andra av att gå VIP-programmet. Följande citat är ett bland flera exempel på hur deltagarna resonerar kring detta:

Intervjuare: Ni har jobbat med många olika saker i VIP-kursen. Vad tyckte du var mest intressant att jobba med, eller det roligaste att jobba med?

Anders: Det var just den här biten kring bemötandet, hur man bemöter olika människor och hur man blir bemött själv, tyckte jag var väldigt intressant, och väldigt givande faktiskt.

I citatet säger deltagaren att det mest intressanta och givande med VIP-kursen var delen om bemötande. Han uppskattade att lära sig hur man bemöter olika människor och hur man själv blir bemött.

4.5. Deltagarnas förbättringsförslag

Samtidigt som det lyfts fram många positiva erfarenheter av VIP-programmet framkommer flera förbättringsförslag i deltagarnas beskrivningar. Vi tolkar det som indikationer på riskfaktorer på olika nivåer som behöver adresseras ytterligare i utvecklingsarbetet med VIP-programmet. Som tidigare nämnts är det inte alla intervjuade deltagare som uttrycker förbättringsförslag. Resultaten i detta avsnitt speglar de åsikter som kommer till uttryck och rör både programmet i sig, gruppen och ledarna. Här följer en sammanfattning av de viktigaste synpunkterna.

4.5.1. Deltagares erfarenheter av våld

Flera deltagare delar med sig av sina personliga erfarenheter av våld och hur det påverkar dem. Några intervjupersoner uttrycker en önskan om att VIP-handledarna är mer medvetna om dessa erfarenheter för att bättre kunna stödja dem.

4.5.2. Programmets innehåll och struktur

I deltagarnas beskrivningar finns det några önskemål om att kursen täcker fler ämnen, såsom relationer, ekonomi och samhällsfrågor. Några av de intervjuade deltagarna önskar också ha mer praktiska övningar och möjligheter att diskutera sina egna erfarenheter i en trygg miljö. Några föreslår att VIP-programmet inkluderar fler filmer och visuella hjälpmedel för att göra innehållet mer engagerande. Slutligen föreslås det också att kursen har fler och längre sessioner för att ge mer tid för diskussion och reflektion.

4.5.3. Gruppdynamik och ledarskap

En majoritet av de intervjuade deltagarna uttrycker att de är nöjda med ledarna. Samtidigt framträder synpunkter på hur en bra VIP-handledare är, enligt deltagarna.

Många deltagare betonar exempelvis vikten av att VIP-handledarna är lyhörda, snälla och tydliga. De tycker att handledaren ska vara tydlig i sina förklaringar och lyhörd för deltagarnas behov, samt se och förstå alla i gruppen. Deltagarnas förståelse varierar beroende på VIP-handledarens engagemang och tydlighet, och vissa önskar att handledarna pratar högre och tydligare.

Att gå programmet tillsammans med andra deltagare har både positiva och negativa aspekter enligt deltagarna, med utmaningar som överdrivet prat och brist på fokus. Därför uppskattar deltagarna när ledarna kan hantera gruppdynamiken väl och se till att alla får komma till tals.

Deltagarna uppskattar en handledare som är snäll, trevlig och omtänksam, och som skapar en trygg atmosfär där de känner sig bekväma att dela med sig. De betonar att handledaren bör ge stöd och hjälp när det behövs, särskilt i känsliga situationer.

Några deltagare beskriver att de uppskattar handledare som är glada, roliga och positiva, och som kan skämta utan att glömma bort viktiga saker.

Sammanfattningsvis betonar dessa synpunkter vikten av engagerande, stödjande och tydliga VIP-handledare för att förbättra deltagarnas upplevelser av VIP-programmet.

4.6. Tolkning av resultat

Deltagarna rapporterar att VIP-programmet har haft en positiv inverkan på deras personliga utveckling och relationer. De har fått bättre självförtroende och känner sig mer självständiga, vilket indikerar att programmet lyckas stärka deras självkänsla och förmåga att hantera olika situationer. Många deltagare har lärt sig att förstå och uttrycka sina känslor bättre, samt att sätta gränser och stå upp för sig själva, vilket tyder på att programmet effektivt förmedlar viktiga psykoedukativa insikter. VIP-programmet har också hjälpt deltagarna att få fler sociala kontakter, vilket är avgörande för deras sociala integration och välbefinnande.

Som framgår av intervjuerna bidrar VIP-programmets olika kurstillfällen till en ökad kunskap om att identifiera och värdera olika situationer och relationer. Att känna sig säkrare på vad som utmärker sådant som en otrygg relation eller att kunna sätta namn på det som kan betecknas som ett hot eller ett övergrepp, blir tillsammans med kunskap om vart eller till vem man kan vända sig för att berätta trygghetsskapande.

Vi tolkar erfarenheterna som framträder i deltagarintervjuerna som att VIP-programmet adresserar flera riskfaktorer för våld mot personer med IF på individnivå i den socioekologiska modellen, så som låg självkänsla och självbestämmande, begränsad kunskap och isolering.

Deltagarnas beskrivningar av VIP-programmets betydelse för dem, tolkar vi som att programmet bidrar till att öka flera skyddsfaktorer på individnivå, så som kommunikativ förmåga, kunskap om egna rättigheter, god relationell förståelse samt goda copingstrategier.

Att VIP-programmet också har hjälpt många deltagare att få fler sociala kontakter tolkar vi som att programmet även adresserar riskfaktorer på den relationella nivån i den socioekologiska modellen, så som små och täta sociala nätverk. Att ha ett stödjande nätverk kan bidra till att skydda individer mot våld.

Deltagarnas förbättringsförslag om att VIP-handledarna kan bli mer medvetna om deltagarnas tidigare erfarenheter av våld, samt att ledarna är lyhörda, tydliga och engagerande för att bättre hantera gruppdynamiken och skapa en trygg och stödjande miljö, tolkar vi som att VIP-programmet kan behöva utvecklas för att öka vissa skyddsfaktorer på relationsnivå i den socioekologiska modellen – till exempel utbildning i att känna igen tecken på våld och hur det kan rapporteras. Åtgärder kan handla om att utbilda (eller fortbilda) VIP-handledare om hur tidigare våldserfarenheter påverkar individer med IF, vilket kan inkludera aktiviteter som workshops och fortbildning om trauma och våld.

En annan åtgärd kan vara att involvera personer med IF i utvecklingen av förebyggande åtgärder mot våld, vilket stöds av den tidigare forskningen (da Silva et al., 2024). När personer med IF är involverade i planeringen av åtgärder, säkerställs att dessa åtgärder är relevanta och anpassade till deras specifika behov och utmaningar. Flera praktiska tillvägagångssätt för att uppnå detta föreslås i tidigare forskning. Ett exempel är att involvera personer med IF som rådgivare i skapandet av policyer och program, samt deras representation i beslutsfattande kommittéer och råd. Ett annat är skapandet av stödgrupper ledda av personer med IF, vilket ger en säker plats för att dela erfarenheter och utveckla skyddsstrategier (a.a.).

Den här typen av åtgärder adresserar även deltagarnas förbättringsförslag om att anpassa lektionsmaterialet för att inkludera fler praktiska övningar och visuella hjälpmedel som är lättare att förstå och relatera till för personer med IF. Ett sådant utvecklingsarbete av utbildningsmaterialet skulle kunna göras i en samskapande arbetsprocess mellan personer med IF, metodägare och andra relevanta aktörer på lokalsamhällesnivå, som i fallet med SL&RR-programmet i Australien (Frawley & O'Shea, 2020; Marks et al., 2020; O'Shea & Frawley, 2020).

UTVÄRDERING AV VIP (Viktig Intressant Person)

– ett våldsförebyggande program för personer med intellektuell funktionsnedsättning

Tabell 16. Sammanfattning av analys av risk- och skyddsfaktorer på olika nivåer.

Nivå	Vilka riskfaktorer adresserar VIP-programmet?	Vilka skyddsfaktorer ökar genom programmet?
Individnivå	<ul style="list-style-type: none"> • Låg självkänsla och självbestämmande • Begränsade sociala och beslutsfattande färdigheter • Begränsad kunskap • Isolering 	<ul style="list-style-type: none"> • Kommunikativ förmåga • Kunskap om egna rättigheter • God relationell förståelse • Goda coping-strategier
Relationsnivå	<ul style="list-style-type: none"> • Små och täta sociala nätverk 	<ul style="list-style-type: none"> • Ett stödjande nätverk/sociala kontakter

5. VIP-handledarna om programmets resultat

I detta kapitel svarar vi på utvärderingens sjunde frågeställning: i vilken grad VIP-handledare beskriver att deltagarna fått bättre självkänedom och självkänsla, ökad kunskap och bättre verktyg för kommunikation och samtycke. Resultatredovisningen bygger på gruppintervjuer med 18 VIP-handledare i sju olika grupper.

Vi inleder med att redogöra för VIP-handledarnas beskrivningar av hur VIP-programmet har påverkat deltagarnas självkänedom, självkänsla, kunskap och verktyg för kommunikation och samtycke. Därefter tolkar vi resultaten med hjälp av vår analytiska matris avseende risk- och skyddsfaktorer på olika nivåer i den socioekologiska modellen. I detta kapitel står flera nivåer i fokus för analysen, främst individ- och relationsnivån (se figur 1, avsnitt 1.4.1).

5.1. Självkänedom och självkänsla

När det kommer till hur VIP-handledarna beskriver deltagares utveckling gällande självkänsla, är följande citat ett exempel:

Jag skulle nog vilja säga att över lag så är det stärkande för dem. Alltså, de känner sig mer värda och får större självförtroende. Jag tycker nog det faktiskt. I det här materialet får du ordet och så väntar vi tills du har sagt något. Det kanske den här personen aldrig har gjort förut, men helt plötsligt så börjar man säga någonting och så ser man att "det här gick, jag dog inte", och det här kan de applicera i andra sammanhang så det här är absolut stärkande för individen. (VIP-handledare, kommun E)

I citatet beskriver VIP-handledaren i en kommun (E) hur deltagarna i programmet känner sig stärkta. De får ökat självförtroende och känner sig mer värda. VIP-handledaren förklarar att deltagarna får möjlighet att tala och bli lyssnade på, vilket kan vara en ny erfarenhet för dem. När de inser att de kan uttrycka sig utan negativa konsekvenser, kan de använda denna nya självsäkerhet i andra situationer.

Ytterligare ett exempel som visar hur VIP-handledarna beskriver deltagarnas utveckling gällande att våga ta plats och öppna upp sig kommer till uttryck i följande citat:

Det har jag också haft vid något tillfälle. Någon som knappt sa ja, att när man frågade hur det var eller sa att det var bra.

De ville knappt inte prata över huvud taget. Och sen så gång fyra, fem så här blev man helt så "men gud vad människan pratar nu, vad har hänt?" Då öppnar man upp sig för det är ett litet rum med samma människor. Och då har man börjat känna sig trygg och då helt plötsligt så vågar man när man hör att den har varit med om det och den har gjort det. Alltså man hör alla andra så då händer det någonting. Och det är en sådan känsla som är helt underbar. När det händer saker. (VIP-handledare, kommun G)

I citatet beskriver VIP-handledaren i en kommun (G) hur en deltagare som initialt var mycket tyst och tillbakadragen började öppna upp sig och prata mer efter några lektioner. Detta skedde eftersom deltagaren kände sig trygg i den lilla gruppen med samma människor. När deltagaren hörde andra dela sina erfarenheter, vågade hen också börja prata. Handledaren beskriver detta som en underbar känsla när deltagarna börjar öppna upp sig och förändras.

Därutöver beskriver VIP-handledarna även att VIP-programmet leder till fler sociala kontakter för många deltagare samt ökat psykiskt välbefinnande, åtminstone under själva programmets gång. Följande citat är ett exempel på hur VIP-handledarna beskriver detta:

VIP-handledare D1: Jag tycker man märker att det upplevs från deras håll att de får en sammanhållning eller att gruppen, också att tillhöra en grupp. Det blir något speciellt när de har gått några gånger. Det är inte säkert att de känner varandra heller sedan innan, och känner inte oss heller alltid och så där.

Den VIP-handledare (D1) som citeras reflekterar över att deltagare i gruppen upplever en ökad sammanhållning och känsla av gemenskap efter att ha deltagit i aktiviteten några gånger. Hen påpekar att det finns något speciellt i att bli en del av gruppen, även om deltagarna inte nödvändigtvis känner varandra sedan tidigare.

5.2. Kunskap om våld i nära relationer

När det gäller huruvida VIP-programmet leder till ökad kunskap om våld i nära relationer hos deltagarna, beskriver VIP-handledarna följande exempel på hur det kommer till uttryck hos deltagarna:

- Kommer till insikt att de är utsatta för våld.
- Förstår att flera saker än fysiskt våld räknas som våld.
- Kommer till insikt om vad som räknas som våld mot andra personer.

Ett exempel på hur handledare beskriver deltagares lärande om våld i nära relationer är detta citat:

Vad som är relevant är ju också att jag har upplevt det att de flesta av våra som har varit med har blivit utsatta av någon på ett eller annat sätt. Och faktiskt killgrupper, speciellt tyckte jag när jag hade den, att de trodde ju att våld var typ någonting när man slåss, bara. Och att det fanns ekonomiskt våld, det var typ som att de aldrig hade hört det innan, eller fattat att "aha man får inte göra så!", du vet. (VIP-handledare, kommun I)

I citatet beskriver VIP-handledaren i en kommun (I) att de flesta deltagarna i programmet har varit utsatta för någon form av våld. Handledaren noterar särskilt att killgrupper ofta trodde att våld bara innebär fysisk misshandel. De var inte medvetna om andra typer av våld, som ekonomiskt våld, och blev förvånade när de lärde sig att sådant beteende också är oacceptabelt.

5.3. Verktyg för kommunikation och samtycke

Ytterligare ett syfte med VIP-programmet är att förse deltagarna med förbättrade kommunikations- och samtyckesfärdigheter. De intervjuade handledarna beskriver följande exempel på sådana färdigheter hos deltagarna:

- Vågar stå på sig och säga nej till personal, till exempel på boenden eller till personliga assistenter.
- Sätter gränser gentemot andra deltagare i gruppen under VIP-kursen.
- Bryter upp från en våldsam relation.
- Flyttar eller byter boendesituation.

Ett exempel på hur VIP-handledarna beskriver utvecklingen av deltagares kommunikationsfärdigheter kommer till uttryck i följande citat:

Intervjuare: Vad ser ni för utveckling hos deltagarna?

VIP-ledare, H1: Det är så svårt när man är så nära en grupp under tolv veckor. Det är många som blir mer trygga, som pratar mer och delar mer. Det händer grejer i "Mina känslor idag". Kanske uttrycker andra känslor än till en början, när allt bara var tipp topp och bra och glad.

VIP-ledare H2: Ja, det blev ju långa uppsatser för vissa.

VIP-ledare H1: Ja, man kan säga att man är ledsen eller arg eller sådana känslor som man kanske har försökt tysta ner, eller hur man nu ska uttrycka det. Sen har vi hört från boenden, till exempel, att det har hänt mycket. Mycket rättigheter, det här är min rätt. Vågar säga nej till saker som man kanske inte annars hade vågat säga nej till. Det var en person för länge sedan som bytte daglig verksamhet efter en VIP-kurs. Det kan man inte säga direkt, man kan inte veta, men det var ändå ett stort steg som den här personen tog efter.

I citatet beskriver VIP-ledarna i en kommun (H) flera positiva förändringar hos deltagarna efter att de har genomgått VIP-utbildningen. En är ökad trygghet och öppenhet, att deltagarna blir mer bekväma, pratar mer och delar med sig av sina känslor. De uttrycker en bredare palett av känslor, inte bara positiva utan även negativa som sorg och ilska.

En annan förändring som beskrivs av VIP-handledarna är ett stärkt självförtroende och medvetenhet om rättigheter, det vill säga att deltagarna blir mer medvetna om sina rättigheter och vågar säga nej till saker de tidigare inte vågat. Ett exempel är en person som bytte daglig verksamhet efter kursen, vilket var ett stort steg för denne.

Sammanfattningsvis beskriver VIP-handledarna en betydande personlig utveckling hos deltagarna, både i hur de uttrycker sina känslor och i deras självförtroende och medvetenhet om sina rättigheter.

5.4. Tolkning av resultat

På gruppnivå observerar handledarna flera positiva förändringar hos deltagarna efter att de har genomgått VIP-programmet. De menar att deltagarna utvecklar en starkare sammanhållning och sociala kontakter, vilket ofta leder till att de byter telefonnummer och planerar aktiviteter tillsammans. Många deltagare upplever, enligt handledarna, en ökad självkänsla och vågar på ett annat sätt säga nej och sätta gränser. Handledarna beskriver också att deltagarna blir mer öppna och trygga, vilket gör att de vågar uttrycka sina känslor och tankar mer.

I handledarnas beskrivningar förekommer berättelser om hur programmet har hjälpt vissa deltagare att ta stora steg i sina liv, som att avsluta destruktiva relationer, flytta hemifrån eller stå upp för sina rättigheter.

Vi tolkar handledarnas beskrivningar och erfarenheter som att VIP-programmet adresserar flera riskfaktorer på den individuella nivån i den socioekologiska modellen, så som låg självkänsla och självbestämmande, begränsade sociala och beslutsfattande färdigheter, begränsad kunskap och isolering. Skyddsfaktorer på individnivå som ser ut att öka genom programmet, baserat på handledarnas beskrivningar, är kommunikativ

förmåga, kunskap om egna rättigheter, god relationell förståelse, goda copingstrategier och kunskap om våld.

Risikfaktorer på relationsnivå som adresseras av VIP-programmet, baserat på handledarnas beskrivningar, är hög grad av beroende av andra, inläring till att anpassa sig efter regler, små och täta sociala nätverk samt mycket konflikter. Skyddsfaktorer som ser ut att öka på relationsnivå enligt handledarna, är att deltagarna får fler sociala kontakter genom att VIP-programmet bedrivs i mindre grupper.

Tabell 17. Sammanfattning av analys av risk- och skyddsfaktorer på individnivå- och relationsnivå.

Nivå	Vilka riskfaktorer adresserar VIP-programmet?	Vilka skyddsfaktorer ökar genom programmet?
Individnivå	<ul style="list-style-type: none"> • Låg självkänsla och självbestämmande • Begränsade sociala och beslutsfattande färdigheter, begränsad kunskap och isolering 	<ul style="list-style-type: none"> • Kommunikativ förmåga • Kunskap om egna rättigheter • Strategier för egenskydd • God relationell förståelse • Goda coping-strategier
Relationsnivå	<ul style="list-style-type: none"> • Hög grad av beroende av andra • Inläring till att anpassa sig efter regler • Små och täta sociala nätverk • Mycket konflikter 	<ul style="list-style-type: none"> • Stödjande nätverk (genom att deltagarna får fler sociala kontakter genom programmet)

6. VIP-programmets genomförande

I detta kapitel redogör vi för VIP-handledarnas beskrivningar av deras arbete med genomförandet av VIP-programmet. Som beskrevs i rapportens inledande kapitel består VIP-materialet av tre delar: ledarhandledning, lektionsupplägg och arbetsblad. Ledarhandledningen är utformad för att stödja VIP-handledarna genom att ge dem kunskap om de ämnen och metoder som används i VIP-programmet. Dessutom innehåller den tips för ledarskap och lektionsplanering. Lektionsuppläggen, som innehåller sidhänvisningar till ledarhandledningen, inkluderar både lektionsscheman och beskrivningar av övningarna. Dessa upplägg är det material som handledarna tar med sig till lektionerna. Materialet erbjuder förslag på upplägg och övningar för varje lektion. Efter varje lektion utvärderar handledarna tillsammans hur lektionen har gått, vilket ska bidra till kontinuerlig förbättring. Kapitlet omfattar därför ledarnas redogörelser för både struktur och innehåll, baserat på såväl gruppintervjuer med 18 VIP-handledare i sju olika grupper, samt skriftliga utvärderingar efter varje lektion (se avsnitt 2.8).

6.1. Metodtrogenhet

På en övergripande nivå visar både dokumentationen och intervjuerna att VIP-handledarna noggrant följer VIP-manualen. Vi har inte sett några indikationer på större avvikelser från det tänkta upplägget, vare sig i antalet lektioner, lektionernas innehåll eller genomförande. Samtidigt framgår det att VIP-handledarna behöver anpassa både innehåll och genomförande till den grupp de har i programmet och till enskilda deltagare. Av ledarhandledningen framgår att VIP-materialet är tänkt att anpassas, vilket gör att vi uppfattar att det beskrivna genomförandet ligger i linje med programkonstruktörernas intentioner, det vill säga är metodtroget.

6.2. Programmets relevans för målgruppen

Som tidigare nämnts har vi i denna studie granskat hur VIP-handledarna beskriver programmets relevans för personer med IF. De intervjuade VIP-handledarna beskriver delar av materialet som för svårt för vissa och för lätt för andra, vilket ställer höga krav på handledarnas förmåga att ständigt anpassa innehållet för att möta alla deltagares individuella behov. Exempel på mer generella anpassningar är att justera övningar för deltagare med fysiska begränsningar eller olika nivåer av kognitiv

förmåga, användning av bildstöd, tecken som stöd och tekniska hjälpmedel som läsplattor/Ipads. Det kan också handla om att justera materialet för att göra det mer tillgängligt, exempelvis genom att använda emojis i stället för text eller genom att förenkla övningar och instruktioner.

Några av materialets övningar framställs återkommande som för abstrakta för målgruppen i både intervjuer och dokumentation. I flera kommuner (E, F, G och H) anser handledarna att vissa övningar är för abstrakta för deltagare med IF. Nedan följer en redogörelse för de övningar som återkommer som problematiska, i såväl intervjuerna med VIP-handledarna som i deras skriftliga dokumentation.

6.2.1. Mika

Ett första exempel är den fiktiva karaktären "Mika" som återkommande förekommer i manualen. Några VIP-handledare menar att deltagarna har svårt att relatera till karaktären, så handledarna måste anpassa övningarna så att deltagarna kan utgå från sina egna erfarenheter. Följande citat är ett exempel på hur VIP-handledarna resonerar om karaktären Mika:

Man kan ta ett exempel, det är den här att man ska prata om en person som man ritar på tavlan som heter Mika. Och det blev jättekonstigt för dem. Alltså de hade förstått det mycket bättre om vi hade berättat att "jag var med om en gång" eller "detta hände mig". Alltså då blir det mer på riktigt, sen om det hände mig eller inte, alltså det är inte det som spelar någon roll utan det handlar om att de ska förstå det. (VIP-handledare, kommun G)

I citatet beskriver VIP-handledaren att deltagarna hade svårt att relatera till den fiktiva karaktären Mika när de ritade på tavlan. Deltagarna förstod övningen bättre när handledarna använde personliga berättelser, även om de inte var sanna, eftersom det gjorde övningen mer verklig och begriplig för dem.

6.2.2. Fyra hörn-övningarna

Ett annat återkommande exempel är Fyra hörn-övningarna där VIP-handledarna i flera kommuner anser att det blir för mycket och för lång text så deltagarna tappar bort sig under övningens gång. Av dokumentmaterialet framgår olika typer av anpassningar i stunden, till exempel att ställa en öppen fråga eller göra om den till en diskussionsövning. Följande citat är ett exempel på hur VIP-handledare resonerar om fyra hörn-övningarna i manualen:

VIP-handledare E1: Det vi har upplevt hittills nu då i detta nya material så är det väl när vi har fyra hörn övningar så blir det... Även fast den nivån på gruppen är hög, om man

får lov att säga så- eller ja, om de är duktiga eller så där, så när man ska gå till de här fyra hörnen så blir det... Det är ganska mycket text och det är till och med svårt för de som är duktiga att komma ihåg vad som stod. Men annars... Fyra hörnen, den är bra så, men här så blir det mycket text och svårt för dem att komma ihåg. Och sedan så upplevde vi att det var någon som inte riktigt kanske hängde med på... Man kände direkt "ska jag ställa mig i ett hörn? Varför ska jag göra det? Är det en skamvrå här?"

VIP-handledare E2: *Det sa vi ju sist, att om man nu kanske för första gången i sitt liv någonsin är på en kurs och för första gången i sitt liv någonsin ska göra en fyra hörn-övning så får man en abstrakt fråga som man ska relatera till, som är personlig. Man behöver värma upp och det har vi gjort förut också. Jag har tagit egna exempel. "Tycker du om att äta gröt på morgonen? Ja eller nej." Inte de djupa frågorna direkt för då är det bara taggarna utåt. Man måste förstå hur övningen är uppbyggd. Sen kan man lirka in annat.*

I citatet resonerar två VIP-handledare i en kommun (E) om att fyra hörn-övningarna i det nya materialet är svåra för deltagarna, även för de som är "duktiga", eftersom det är mycket text att komma ihåg. De nämner också att deltagarna kan känna sig osäkra på varför de ska ställa sig i ett hörn och att övningarna kan vara samtidigt både för abstrakta och för personliga för nybörjare.Handledarna har löst detta genom att använda enklare och mer konkreta exempel för att värma upp deltagarna.

6.2.3. Film: Afsoon

Ett tredje exempel är en av materialets filmer som skildrar ett sexuellt övergrepp i en färdtjänstsituation (Film: Afsoon). VIP-handledarna vittnar om att det kan vara svårt för en person med IF att läsa mellan raderna och själv komma till insikt om att filmen skildrar just ett sexuellt övergrepp. Följande citat är ett exempel:

Och sen att de [filmerna, vår anmärkning] kanske ska vara tydligare. För mycket får man ju lämna. Alltså som den här filmen som är med Afsoon som hamnar på en parkeringsplats. Hon åker ju färdtjänst och den här färdtjänstschauffören lägger handen på sitt lår och sen så zoomas det ut. Och så vill hon inte gå till jobbet efter och så där. Och en del tycker: "Men gud, han var ju jättesnäll och han var ju kär i henne". "Ja, såg ni kanske att det var våld eller att hon mådde dåligt dagen efter"? Man får ju tolka det själv liksom. Och det kan vara svårt om man har en intellektuell funktionsnedsättning. (VIP-handledare, kommun A)

I citatet påpekar VIP-handledaren att filmerna borde vara tydligare. I ett exempel där en färdtjänstchaufför lägger handen på en kvinnas lår, är det upp till tittarna att tolka situationen. Vissa deltagare med IF kan ha svårt att förstå att kvinnan mådde dåligt efter händelsen, eftersom de kanske tolkar chaufförens handlingar som vänliga eller romantiska, menar handledarna.

I sammanhanget är det värt att notera att filmen om Afsoon inte är framtagen och helt anpassad för målgruppen för VIP utan är en del i ett större utbildningsmaterial "Det finns stunder" för de som arbetar med personer med olika typer av funktionsnedsättningar. Den kritik mot filmen som lyfts fram i intervjumaterialet med VIP-handledarna kan därmed tolkas som utvecklingsförslag till metodägarna för att förbättra programmets målgruppsanpassning.

6.2.4. Mina känslor idag

Ett fjärde exempel på behov av anpassningar är den återkommande övningen "Mina känslor idag". En gemensam erfarenhet från VIP-handledarna är att deltagarna kan tycka det är svårt att identifiera sina känslor med hjälp av olika ansikten. Här beskriver VIP-handledarna ett par olika sätt att anpassa övningen efter deltagarnas nivå: En kommun (A) använder sig av motsvarande övning från den gamla manualen kallad "Känsllocirkeln". En annan kommun (F) har bytt ut ansiktena mot emojis, eftersom de upplever att det fungerar bättre för deltagarna. Följande citat är ett exempel på hur VIP-handledarna resonerar:

Mina känslor idag, den har vi ju också debatterat lite grann. Det här med ansiktena man ska klistra på i det nya materialet. Vi har provat det, men vi får det inte till att bli... det blir så onyanserat. Jag hoppas verkligen att- vi är ju ledare och vi har det här materialet och vi har visat på och instruerat och låter dem jobba med det, men vi ser ju, eftersom vi har jobbat med det gamla materialet, att de här nyllena, de här ansiktena här, det ger inte alls den effekten som det har gjort med... Om man har förstått det här med färgerna och målar då. Och det blir också verkligen- sett prov på vad som händer när det klickar och när de kan sätta en färg på sin känsla och det blir inte- en liten glad gubbe eller en stor glad gubbe. Du har två varianter, två lägen. Det är inte alls samma. (VIP-handledare, kommun E)

VIP-handledaren i den här kommunen (E) diskuterar utmaningar med det nya materialet för att uttrycka känslor. Hen tycker att de nya ansiktena som ska klistras på är för onyanserade jämfört med det gamla materialet där färger användes för att uttrycka känslor. Intervjupersonen och hens VIP-handledarkollega har försökt använda det nya materialet, men upplever att det inte ger samma effekt. De gamla metoderna med

färger gav en djupare förståelse och möjlighet att nyansera känslor bättre än de nya ansiktena, som bara erbjuder två lägen: en liten glad gubbe eller en stor glad gubbe, enligt intervjupersonen.

6.3. VIP-handledarnas förbättringsförslag

Utöver de utmaningar med övningar som beskrevs i föregående avsnitt lyfter handledarna fram flera förslag som kan användas för att utveckla arbetet med VIP-programmet ytterligare.

- Deltagarna bör involveras mer i att ta fram övningar och material, exempelvis genom brukarreferensgrupper.
- Behov av att utveckla olika versioner av materialet för att bättre passa olika målgrupper, såsom personer med social fobi eller högfungerande autism.
- Fler exempel och övningar som är relevanta för deltagare som inte bor på gruppboende.
- Inkludera mer material om känslor och strategier för att hantera olika känslor, vilket skulle hjälpa deltagarna att bättre förstå och uttrycka sina känslor.
- Mer bildstöd och tekniska hjälpmedel så som läsplattor/Ipads eller motsvarande för att göra materialet mer tillgängligt.
- Minska mängden text i det nuvarande materialet och inkludera fler bilder och rollspel.
- I en kommun beskriver handledarna problem med åtkomst till vissa länkar i manualen, särskilt gällande lektion 11, och uttrycker att det är svårt att veta vad de ska göra i stället när det inte funkar med den tänkta länken. Därmed efterfrågar de mer support från metodägaren, särskilt när det gäller att hantera specifika utmaningar och frågor som uppstår under genomförandet av en lektion.

6.4. Tolkning av resultat

Resultaten från intervjuerna med VIP-handledare och deras skriftliga utvärderingar efter varje lektion, ger flera viktiga insikter för programmets fortsatta utveckling.

För det första visar resultaten att VIP-programmet i stort sett genomförs enligt plan i de deltagande kommunerna. Handledarna bedömer att programmet är mycket relevant för målgruppen och täcker viktiga ämnen som sexualitet, samtycke, självkänsla och våld. Detta indikerar att programmets innehåll är väl anpassat till deltagarnas behov och att det bidrar till att öka deras förståelse och förmåga att hantera olika livssituationer.

Trots detta framkommer det att vissa delar av programmet, särskilt de som rör abstrakta koncept som Mika-karaktern, kan vara svåra för deltagarna att förstå. Handledarna har därför anpassat materialet genom att använda egna exempel och filmer för att göra det mer begripligt. Detta pekar på ett behov av att fortsätta utveckla och anpassa materialet för att säkerställa att det är tillgängligt för alla deltagare/den tänkta målgruppen för VIP.

Vidare lyfter handledarna fram flera förslag för att förbättra och vidareutveckla VIP-programmet. Ett centralt förslag är att involvera deltagarna mer i utvecklingen av övningar och material, exempelvis genom brukarreferensgrupper eller liknande. Detta skulle kunna öka deltagarnas engagemang och göra materialet mer relevant för deras specifika behov.

Handledarna efterfrågar också fler exempel och övningar som är relevanta för deltagare som inte bor på gruppboende, samt mer material om känslor och strategier för att hantera dessa. Detta skulle hjälpa deltagarna att bättre förstå och uttrycka sina känslor, vilket är en viktig del av programmets mål.

För att göra materialet mer tillgängligt föreslås det att använda mer bildstöd och tekniska hjälpmedel som till exempel läsplattor, samt att minska mängden text och inkludera fler bilder och rollspel. Slutligen betonar några intervjupersoner behovet av support från metodägaren, exempelvis när det gäller att hantera länkar som inte fungerar i manualen under själva genomförandet av en lektion.

Sammanfattningsvis visar analysen av denna del av datamaterialet att VIP-programmet är på rätt väg men att det finns flera områden där ytterligare utveckling och anpassning kan förbättra programmets intentioner och tillgänglighet för deltagarna. Ett sätt för metodägaren att beakta dessa synpunkter är att utveckla arbetet med VIP i linje med ett socioekologiskt perspektiv på våldsprevention, som exemplifierat av SL&RR- modellen som introducerades i kapitel 1 (se avsnitt 1.4.3). Särskilt kamratutbildning av personer med IF, vilket är en av modellens fyra nyckelelement kan vara av särskild vikt i det fortsatta utvecklingsarbetet. Detta tillvägagångssätt bygger på idén att människor lär sig bäst från dem de identifierar sig med. Personer med IF tar en aktiv roll som utbildare, vilket stärker deras självkänsla och självförtroende. Utbildningen fokuserar på praktiska övningar och diskussioner, vilket gör det lättare för deltagarna att förstå och tillämpa kunskapen i sina egna liv. Deltagarna arbetar tillsammans och stödjer varandra, vilket skapar en trygg och inkluderande lärmiljö. Genom att lära av sina jämlingar kan deltagarna relatera bättre till materialet och få en djupare förståelse för ämnen som relationer och sexualitet (Deakin University, 2024).

I praktiken skulle det kunna handla om att ta fram övningar och exempel i en samskapande arbetsprocess mellan personer med IF, metodägare och andra relevanta aktörer för att bidra till att skapa en mer inkluderande och verksam utbildningsmiljö för personer med IF, vilket också har stöd i tidigare forskning (da Silva et al., 2024). Genom att aktivt delta i utvecklingen av åtgärder får personer med IF ökad kunskap om våld och hur de kan skydda sig själva, vilket leder till ökad självständighet och självförtroende. Författarna påpekar att när personer med IF är involverade i planeringen av åtgärder, säkerställs att dessa åtgärder är relevanta och anpassade till deras specifika behov och utmaningar (a.a.).

7. Organisatoriska förutsättningar för genomförandet av VIP

I detta kapitel besvarar vi utvärderingens sista frågeställning: om det går att urskilja organisatoriska faktorer som främjar eller hindrar arbetet med VIP-programmet. Resultaten bygger på intervjuer med chefer, VIP-samordnare och VIP-handledare i de åtta deltagande kommunerna. Även i detta kapitel tolkar vi resultaten med hjälp av den tidigare forskningen om risk- och skyddsfaktorer på olika nivåer i den socioekologiska modellen (se avsnitt 1.4.2). I kapitlet står den lokala nivån avseende organisatoriska risk- och skyddsfaktorer och samhällsnivån i fokus för analysen (se figur 1, avsnitt 1.4.1).

7.1. Olika organisatoriska förutsättningar för att arbeta med VIP

Intervjustudien med chefer och ledare visar att arbetet med VIP-programmet organiseras på olika sätt. För att beskriva dessa skillnader analyserar vi de organisatoriska faktorer som enligt implementeringsteori och forskning påverkar hur väl ett program eller en intervention implementeras (Durlak & DuPre, 2008). Dessa faktorer inkluderar vanligen *ledarskap, organisationskultur, resurser och kommunikationsstrukturer*.

Ett tydligt och stödjande ledarskap är avgörande för att driva implementeringen framåt och hantera eventuella hinder. Vidare kan en kultur som främjar innovation, samarbete och öppen kommunikation underlätta implementeringen, medan tillgång till nödvändiga resurser, såsom tid, pengar och personal, är viktigt för att kunna genomföra ett program effektivt. Tydliga och effektiva kommunikationskanaler inom organisationen hjälper dessutom till att säkerställa att alla är informerade och engagerade i processen (Durlak & DuPre, 2008)

En sammanställning av chefers, samordnares och VIP-handledares beskrivningar av hur arbetet med VIP organiseras i deras respektive kommuner visar att majoriteten av kommunerna har goda organisatoriska förutsättningar när det gäller ledarskap, organisationskultur, resurser och kommunikationskanaler. Däremot förekommer brister i vissa områden (se tabell 18).

Gemensamma mönster för de kommuner som beskriver att de har goda organisatoriska förutsättningar för att arbeta med VIP-programmet inkluderar att ha en anställd VIP-samordnare (på hel- eller deltid), att arbetet med programmet är förankrat i kommunens ledning på alla nivåer, att det finns samverkan mellan verksamheter som genomför VIP-programmet och chefer på förvaltningsnivå, samt att information om programmet når alla berörda inom kommunen.

Exempel på brister i organisatoriska förutsättningar för att arbeta med VIP, som beskrivs av intervjupersonerna, är avsaknaden av en anställd VIP-samordnare, hög omsättning på chefer och personal, brist på en egen budget för arbetet med VIP, att VIP-handledarna inte ges tillräckligt med tid för att ägna sig åt VIP, brist på personal i den ordinarie verksamheten, samt svårigheter att nå fram med information om programmet i en stor organisation. Det sistnämnda påverkar möjligheterna att rekrytera deltagare till programmet.

Tabell 18. Kommunernas olika organisatoriska förutsättningar.

Kommun	Storlek	Geografi	Ledarskap	Organisationskultur	Resurser	Kommunikationskanaler
1	Större stad	Västra Götalands län	Tillräckligt	God	Tillräckliga	Väl fungerande
2	Större stad	Södermanlands län	Tillräckligt	God	Tillräckliga	Väl fungerande
3	Mindre stad/tätort	Västerbottens län	Tillräckligt	God	Tillräckliga	Väl fungerande
4	Pendlingskommun nära storstad	Västra Götalands län	Brister förekommer	Brister förekommer	Brister förekommer	Väl fungerande
5	Större stad	Hallands län	Brister förekommer	Brister förekommer	Otillräckliga	Brister förekommer
6	Storstad	Skåne län	Tillräckligt	God	Tillräckliga	Tillräckliga
7	Storstad	Stockholms län	Goda	God	Tillräckliga	Goda
8	Storstad	Västra Götalands län	Brister förekommer	Brister förekommer	Otillräckliga	Brister förekommer

I nästa avsnitt tolkar vi resultaten som visar att kommunerna har olika organisatoriska förutsättningar för att arbeta med VIP. Vi använder tidigare forskning om risk- och skyddsfaktorer på organisatorisk nivå (se avsnitt 1.4.2) för att förstå dessa skillnader. På så sätt kan vi identifiera hur organisatoriska faktorer som ledarskap, organisationskultur, resurser och kommunikationskanaler fungerar som risk- och skyddsfaktorer för våld mot personer med IF på lokal nivå enligt den socioekologiska modellen.

7.2. Risk- och skyddsfaktorer på lokal nivå

Organisatoriska riskfaktorer för våld mot personer med IF som relaterar till organisationskulturen inom allmänna och funktionshinderspecifika stöd-, service- och omsorgsverksamheter inkluderar bristande ledarskap, motstånd mot förändring, brist på teamwork, repressiva i stället för omsorgsinriktade normer för arbete med och bemötande av personer med IF, låg grad av implementering av våldsförebyggande policys samt bristfällig intern och extern granskning (Araten-Bergman & Bigby, 2023; Collins & Murphy, 2022; Starke et al.).

Organisatoriska skyddsfaktorer inom allmänna och funktionshinderspecifika stöd-, service- och omsorgsverksamheter inkluderar tydligt ledarskap, tydliga riktlinjer på arbetsplatsen och god kommunikation. Delat beslutsfattande, omfattande av nya idéer och externa besökare är också viktiga. Goda relationer med skyddsteamet, regelbunden personalutbildning och oberoende personalbedömning och handledning spelar en stor roll. Konsekvent användning av disciplinära åtgärder för personal, stöd för visselblåsare och reflekterande praktik är avgörande. Delat ansvar för praktikens kvalitet, möjliggörande av teamwork och personcentrerade arbetsmetoder bidrar också till en motiverande miljö för personalen. På personalnivå är positiva attityder gentemot boende och erkännande och respekt för boendes preferenser viktiga skyddsfaktorer. Inre motivation, självförtroende att utmana dålig praxis samt positiva relationer med seniora kollegor är också avgörande (Collins & Murphy, 2022).

7.2.1 Främjande faktorer inom organisationskultur

Främjande faktorer i arbetet med VIP som vi tolkar som kopplade till organisationskulturen inom allmänna och funktionshinderspecifika stöd-, service- och omsorgsverksamheter är:

- tydligt och stödjande ledarskap på alla nivåer.
- att det finns kunskap hos chefer och personal om hur våld kan ta sig uttryck för personer med IF eller andra funktionsnedsättningar.
- en medveten rekrytering av blivande VIP-handledare.

Tydligt och stödjande ledarskap på alla nivåer

Ett tydligt och stödjande ledarskap förespråkas både som en skyddsfaktor på organisatorisk nivå (Araten-Bergman & Bigby, 2023; Collins & Murphy, 2022; Starke et al.) och som avgörande för att driva implementering av program och insatser framåt och hantera eventuella hinder (Durlak & DuPre, 2008).

I arbetet med VIP-programmet betonar flera intervjupersoner ledarskapets betydelse på alla nivåer i en kommun, från högsta ledningen till den lokala verksamhetsnivån. För att levandegöra dessa olika nivåer beskrivs de idealtypiskt i figur 19. I verkligheten finns variationer i hur en kommun kan vara organiserad, beroende på till exempel storlek. Figuren är främst ett sätt att förtydliga för läsaren vad intervjupersonerna beskriver. Figuren kan även användas som ett hjälpmedel för ansvariga personer i en kommun att identifiera på vilka nivåer det finns brister och styrkor i ledarskapet i arbetet med VIP.

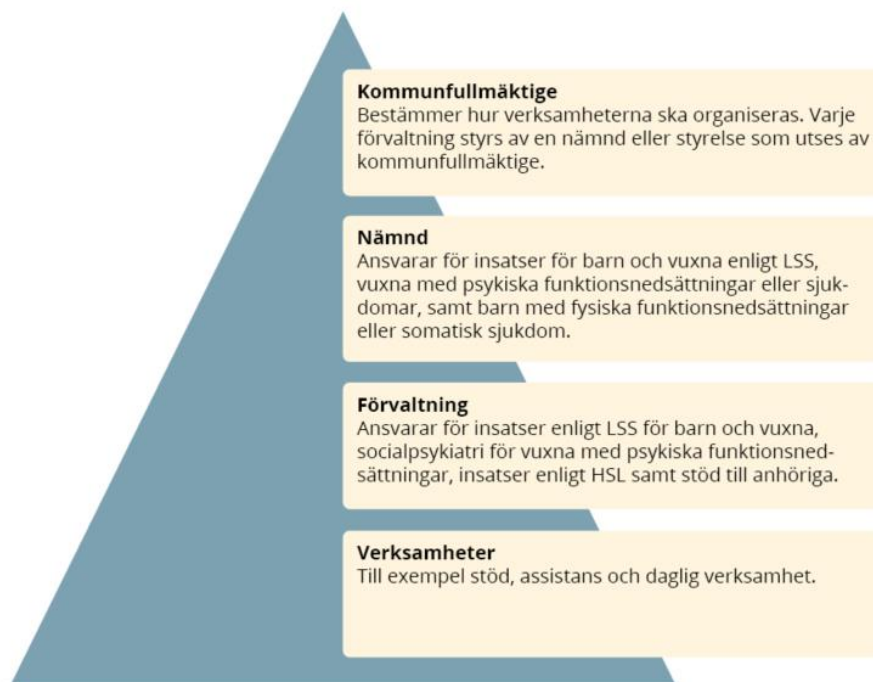

Figur 19. Illustration av att ledarskap sker på olika organisatoriska nivåer.

Behovet av tydligt och stödande ledarskap på alla nivåer i arbetet med VIP-programmet illustreras av följande citat från en enhetschef på förvaltningsnivå:

Det är många som kommer in på olika sätt. Jag tänker avdelningscheferna– vi har ju tre områden egentligen: barn, LSS, socialpsykiatri, sysselsättning och boendestöd. Det krävs att de avdelningscheferna tycker att det här [VIP] är bra, det här är värt att lägga resurser på. Sen behöver de sälja in det i sin tur till enhetscheferna där ute, som är ansvariga för verksamheterna, och brukarna och personalen där ute också och tycka att det här är någonting vettigt att hålla på med. Det är det som måste funka. Tycker någon inte det och någon vill göra andra prioriteringar, då är det ju svårt att få fart på det för det är

ju ingen som kommer kunna säga att alla ska gå VIP-kurs eller alla ska vara delaktiga i det här. Så är det ju inte. Men alla behöver förstå att de har en skyldighet att till exempel informera brukare att "nu finns det en VIP-kurs om du vill gå, om du känner att det är någonting för dig." Det är vi ju skyldiga att göra i och med att det är så många brukare som aldrig skulle kunna ta reda på den informationen på egen hand. Så de är ju väldigt beroende av oss i och med att vi kommer med informationen. Det gäller ju då att chefer prioriterar och att det kommer signaler uppifrån att det också ska prioriteras. (Enhetschef, kommun C)

I citatet beskriver intervjupersonen att för att ett program som VIP ska fungera effektivt, krävs det stöd och prioritering från chefer på alla nivåer inom organisationen. Avdelningschefer måste se värdet i programmet och förmedla detta till enhetschefer, personal och brukare. Intervjupersonen betonar även att det är viktigt att alla förstår sin skyldighet att informera brukare om programmet, eftersom många brukare inte kan få denna information på egen hand.

Vi tolkar detta och andra liknande citat som att arbetet med VIP-programmet förutsätter förankring, samverkan och kommunikation mellan chefer och ledare på alla nivåer inom en kommunal förvaltning.

För att tydliggöra ledarskapets betydelse i det praktiska arbetet med VIP, analyserar vi i nästa avsnitt intervjupersonernas beskrivningar på förvaltnings- och verksamhetsnivå.

Ledarskapets betydelse på förvaltningsnivå

Flera intervjupersoner beskriver att ett tydligt och stödjande ledarskap på förvaltningsnivå kan innebära att chefer med det övergripande ansvaret för VIP betonar målgruppens behov av programmet inför förvaltningsledningen, i förhållande till kommunens andra ansvarsområden. I praktiken kan detta innebära att tydliggöra programmets relevans genom att hänvisa till lagkrav om att kommuner ska arbeta våldsförebyggande eller till forskning som visar behovet av att arbeta våldsförebyggande gentemot målgruppen. Ett stödjande ledarskap på denna nivå kan också innebära att se till att VIP-samordnare bjuds in för att informera om och förankra arbetet med VIP-programmet hos hela förvaltningsledningen. Följande citat exemplifierar vikten av ett stödjande ledarskap på förvaltningsnivå:

Det handlar ju också om att vi ska kunna motivera varför vi ska fortsätta avsätta pengar och medel för det. Då behöver vi koppla det mot varför vi gör det här så förklaringen handlar ju också om att koppla till styrningen. Jo, det finns tydliga krav i lagstiftning, eller det finns en strategi vi hänvisar till, eller det finns tydlighet i forskning

som visar att just den här målgruppen är mer utsatt för våld och därför behöver vi- och ett sätt som vi jobbar med det är VIP, ett annat är att vi stärker kunskap hos- så just det här att koppla ihop med styrningen, varför vi gör det, det är ju jätteviktigt. (Chef, utvecklingsenhet, kommun D)

I citatet betonar intervjupersonen vikten av att kunna motivera varför resurser ska fortsätta avsättas för VIP-programmet. Chefen förklarar att detta kräver att hen kopplar arbetet till styrning, lagkrav, strategier och forskning som visar att målgruppen är särskilt utsatt för våld.

Ett liknande resonemang framträder i en chefsintervju i en annan av de medverkande kommunerna, men här betonar intervjupersonen sin ambassadörsroll för målgruppens behov av kunskap gällande våld, gentemot andra chefer inom kommunen:

Till exempel utifrån det våldsförebyggande arbetet och VIP, så har vi tittat över våra rutiner här hos oss. Då blir min främsta uppgift att få andra att förstå i förvaltningsledningen framför allt varför vi behöver avsätta resurser för att jobba med det. För det är ingenting som vi kan sitta och hitta på, på egen hand på kvalitétutveckling, utan de behöver ut i verksamheterna. Då får jag en ganska viktig ambassadörsroll. Jag pratade faktiskt med en chef igår. Det är jättespännande. För då säger den chefen så här: "Men vad menar du med våld i nära relation? De bor ju på en gruppbostad." Som om att personer inte kan ha nära relationer när man bor på en gruppbostad. Då får jag ju förklara att: Men nära relationer kan man ju ha både med personal men man kan ju också ha andra nära relationer med både släktingar och partners. Vem är vi att bestämma eller säga det? Dessutom är det mycket mer utsatt läge eftersom de behöver vår hjälp. Då får ju jag en jätteviktig uppgift. Och det kanske jag behöver säga många, många gånger innan det trillar ner. (Enhetschef, kommun A)

I citatet förklarar den intervjuade enhetschefen att en viktig del av hans roll är att betona behovet av att avsätta resurser för våldsförebyggande arbete. Intervjupersonen berättar om en konversation med en chef som ifrågasatte förekomsten av våld i nära relationer inom målgruppen och betonar att hen i sin roll hela tiden behöver förklara att nära relationer kan inkludera både personal och andra, såsom släktingar och partners, och att personer på gruppbostad kan vara särskilt utsatta.

Samordnarfunktionens betydelse

Ytterligare en aspekt av ett tydligt och stödjande ledarskap på förvaltningsnivå som lyfts fram som en förutsättning för arbetet med VIP-programmet, är samordningsfunktionen. Som nämndes i inledningen av detta kapitel har inte alla medverkande kommuner en avsatt samordningsfunktion för arbetet med VIP. I en av de kommuner som har en sådan funktion, beskrivs den som en förutsättning för att VIP ska fortleva:

Det [arbetet med VIP] började som ett projekt. Det som gjorde att det blev kvar, det tror jag faktiskt är att man ändå skapade en funktion som kunde driva, som hade det som en uttalad uppgift. Det är ju liksom många projekt som faller efter de här första åren och inte blir kvar i verksamheter. Så det är ju en förutsättning. (Samordnare, kommun C)

I citatet förklarar intervjupersonen att VIP, som ursprungligen drevs i projektform, blev kvar i verksamheten tack vare att en specifik funktion skapades för att driva det vidare. Hen betonar att många projekt annars faller bort efter de första åren om de inte får en uttalad uppgift och ansvar, vilket var fallet med den roll hen nu innehar.

Ledarskapets betydelse på verksamhetsnivå

Flera intervju personer betonar att det är avgörande att verksamheterna ser nyttan med VIP-programmet och att verksamhetschefer stöttar initiativet. Det kan i praktiken handla om att verksamhetschefer planerar och frigör personal för att arbeta som VIP-ledare samt bistår med att rekrytera deltagare och sätta samman grupper. Flera intervju personer betonat att för verksamheter med schemalagd personal krävs planering flera månader i förväg, vilket kan innebära att sätta in vikarier, något som är kostsamt och kräver chefens godkännande. Följande citat från en samordnare exemplifierar betydelsen av stöd från chefer eller ledare på verksamhetsnivå i arbetet med VIP:

Det krävs ju en ledning som tror på idén, som tillsätter tid och utrymme för att en ledare behöver ju ganska mycket tid. Första omgången så kräver det lite mer tid att implementera. Du får ju räkna på en dag i veckan i alla fall. Med förberedelser, efterarbete. Vi har ju som sagt lagt in tid för kollegial handledning och reflektion. Det är inte alla som har kanske, men det tycker jag är en nödvändighet för att det ska funka liksom för ledarna. För det är mycket att orka med också. Sen är det sådana outtalade saker som att VIP-ledare som har stöd hos sin närmsta chef och sina kollegor blir ju mer långvariga än de som inte har det. Om man får höra att du lämnar oss här och går ifrån verksamheten för att göra din grej och det inte finns förståelse runt omkring, så blir det ett mycket tyngre uppdrag. Och där kan jag tyvärr inte hjälpa så mycket eftersom alla har olika chefer. (Samordnare, kommun C)

Samordnaren betonar att engagemang och stöd från ledningen är avgörande för att implementeringen av VIP-programmet ska lyckas. Hen förklarar att ledningen måste tro på idén och avsätta tid och resurser, särskilt i början när implementeringen kräver mer tid. Samordnaren påpekar att VIP-handledare som får stöd från sina chefer och kollegor tenderar att stanna längre i sina roller, medan de som inte får stöd har det mycket tyngre.

Detta och andra liknande citat från intervjuer med chefer tolkar vi som att ett tydligt och stödjande ledarskap på alla nivåer inom en kommun är en organisatorisk förutsättning för att arbetet med VIP ska fungera bra och utgöra en skyddsfaktor för våldsutsatthet för personer med IF på den lokala nivån i den socioekologiska modellen. I nästa avsnitt beskriver vi vid hur ett bristande ledarskap i arbetet med VIP kan se ut på olika nivåer inom kommunerna.

7.2.2 Hindrande faktorer inom organisationskulturen

Hindrande faktorer i arbetet med VIP som vi tolkar som kopplade till organisationskulturen inom allmänna och funktionshinderspecifika stöd-, service- och omsorgsverksamheter är:

- bristande ledarskap på förvaltningsnivå
- bristande ledarskap på verksamhetsnivå
- chefers, ledares och personalens värderingar, kunskap och attityder
- att personalen på verksamhetsnivå inte alltid ser programmet som lämpligt för deltagarna eller har svårt att förklara det på ett attraktivt sätt
- svårigheter att nå ut och kommunicera direkt med brukare
- språkbarriärer och bristande tillgång till information exkluderar exempelvis personer födda i andra länder från att ta del av informationen om VIP.

Bristande ledarskap på förvaltningsnivå

De brister i ledarskap på förvaltningsnivå som beskrivs av intervjupersoner är till exempel informationsspridning inom kommunens organisation. Det kan vara tidskrävande att informera och engagera alla medarbetare om VIP-programmet, särskilt i en större kommun. Det kan också handla om utmaningar med intern samverkan, till exempel samarbete mellan enhetschefer och att få dem att se nyttan och engagera sig i arbetet med VIP-programmet.

Bristande ledarskap på verksamhetsnivå

Exempel på ledningsrelaterade hinder på verksamhetsnivå som lyfts fram av intervjupersonerna är utmaningar med att få stöd och engagemang från ledningen på verksamhetsnivå och att säkerställa att programmet

prioriteras. Andra lyfter fram att det finns enhetschefer som är ovilliga att avstå sin personal för VIP-programmet på grund av svårigheter att hitta vikarier. Vidare kan hinder på den här nivån handla om en hög omsättning på chefer som leder till varierande kunskap om VIP-programmet bland chefer. Det kräver i sin tur kontinuerlig utbildning och introduktion för nya chefer för att upprätthålla kunskapsnivån.

I några av de medverkande kommunerna beskriver intervjupersonerna att det saknas tillgång till vikarier vilket gör att det inte finns någon som kan hoppa in om ordinarie VIP-handledare blir sjuk.

Några intervjupersoner lyfter fram att bristen på VIP-handledare och hög personalomsättning, som leder till behov av kontinuerlig utbildning och kompetensförlust, utgör hinder i deras arbete med VIP. Andra ledningsrelaterade hinder på verksamhetsnivå som nämns är svårigheter för handledare att balansera VIP-rollen med sina vanliga arbetsuppgifter.

Bristande våldskompetens

Fler intervjupersoner i olika kommuner lyfter fram bristande våldskompetens hos professionella på olika nivåer inom den kommunala förvaltningen som ett hinder i arbetet med VIP. Följande citat från en chef på förvaltningsnivå exemplifierar hur bristande våldskompetens kan komma till uttryck i praktiken på olika nivåer inom en kommun:

***Chef, kommun 1:** Det är ju ren tur att just jag råkade ha den kompetensen. Jag hade ju fått det här jobbet ändå. De har inte frågat mig efter det här. Utan bonus, men mycket viktigt. Jag tycker att alla borde ha våldskompetens. Alla kan ju inte ha samma kompetens, men jag kan verkligen tycka att det är så svårt när folk inte förstår vad våld är. Det blir så knepigt.*

***Intervjuare:** Har du mött några andra sådana föreställningar i relation till VIP, som skapar hinder?*

***Chef kommun 1:** Ja, men till exempel det här med att upptäcka våld: vi vet vad vi ska göra om vi ser att någon är våldsutsatt men om du inte kommer hit med en blåtira så betyder det inte att du inte är våldsutsatt. Och det har man jättesvårt att förstå. Våld kan ju se ut på många olika sätt och där blir det svårt att ta in. Men vad ska vi göra åt det då? Ja, vi måste upptäcka det ändå. Och hur ska vi upptäcka det? Då måste vi utbilda. Eller det här att vi förlitar oss väldigt mycket på anhöriga till exempel, de som inte bor i våra boenden – men om de anhöriga är de som utsätter?*

Intervjupersonen betonar vikten av att ha kompetens om både funktionshinder och våld för att framgångsrikt kunna leda VIP-programmet. Hen anser att det är avgörande att chefer har en djupare förståelse för vad våld innebär, eftersom det underlättar identifiering och hantering av våldssituationer. Samtidigt påpekar chefen att det är en fördel att ha denna kompetens, även om det inte alltid är ett krav vid anställning. De menar att alla borde ha våldskompetens, även om det kan vara svårt att uppnå. Det räcker inte med en grundkurs i våld; en djupare och bredare kunskap behövs för att verkligen förstå och hantera våld.

Intervjupersonen beskriver också svårigheten med att upptäcka våld när det inte är uppenbart, som vid fysiska skador och betonar behovet av utbildning för att personalen på verksamhetsnivå ska kunna identifiera och agera på olika former av våld. Det är också viktigt att förstå att våld kan utövas av anhöriga. Sammanfattningsvis anser intervjupersonen att en djupare kompetens om våld är avgörande för att effektivt kunna arbeta med VIP-programmet och att det krävs stöd och utbildning för att uppnå detta.

Vi tolkar denna och liknande beskrivningar om bristande våldskompetens från intervjupersonerna som organisatoriska riskfaktorer för våld mot personer med IF på den lokala nivån i den socioekologiska modellen, vilket inkluderar både den övergripande organisationskulturen inom allmänna och funktionshinderspecifika stöd-, service- och omsorgsverksamheter och stöd- och omsorgspersonalens värderingar, kunskap och attityder (Araten-Bergman & Bigby, 2023).

7.3. Risk och skyddsfaktorer på samhällsnivå påverkar också

Utöver de risk- och skyddsfaktorer som kan urskiljas på lokal nivå, framträder hindrande faktorer i arbetet med VIP som vi tolkar som relaterade till samhällsnivån i den socioekologiska modellen. Riskfaktorer på samhällsövergripande nivå inkluderar kulturella attityder, normer och förväntningar så som ableism och sårbarhetsstereotyper, socioekonomiska ojämlikheter, regler och riktlinjer för statliga, kommersiella och ideella aktörer samt dålig kvalitet på vården och begränsad tillgång till nödvändig service (Araten-Bergman & Bigby, 2023; Collins & Murphy, 2022; Starke et al., 2024).

Exempel på hinder i arbetet med VIP som vi tolkar som relaterade till samhällsnivå, är ekonomiska nedskärningar där det finns risk för att verksamheter kan behöva spara pengar och prioritera bort icke-lagstadgade aktiviteter som VIP-programmet. Ett annat exempel är bristande tillgänglighet. Detta hinder handlar enligt intervjupersonerna dels om problem med färdtjänst i en kommun som påverkar deltagarnas vilja att delta och svårigheter att frigöra personal från deras ordinarie

arbetsuppgifter, dels om problem med att hitta tillgänglighetsanpassade och lämpliga lokaler för att säkerställa att deltagarna kan delta regelbundet.

Utöver dessa hinder nämner några intervjupersoner demografiska utmaningar som kan påverka tillgången på vård- och omsorgspersonal och tvinga kommuner att prioritera om resurser eller brist på personal, särskilt vid kriser som covid-19-pandemin, vilket kan kräva omfördelning av personal till mer akuta uppgifter.

7.4. Sammanfattning

Intervjustudien med chefer, ledare och VIP-handledare visar att de medverkande kommunerna har olika organisatoriska förutsättningar för arbetet med VIP-programmet. I majoriteten av de medverkande kommunerna beskriver intervjupersonerna att det har goda organisatoriska förutsättningar, men vissa brister förekommer, såsom avsaknad av en VIP-samordnare, hög personalomsättning, brist på budget och tid för VIP-handledare, samt svårigheter att nå ut med information om VIP-programmet.

I vår analys av kommunernas organisatoriska förutsättningar för att arbeta med VIP-programmet har vi använt tidigare forskning om risk- och skyddsfaktorer på organisatorisk nivå för att förstå skillnaderna (Araten-Bergman & Bigby, 2023; Collins & Murphy, 2022). På så vis kunde vi identifiera organisatoriska risk- och skyddsfaktorer för våld mot personer med IF på lokal nivå enligt den socioekologiska modellen. De organisatoriska riskfaktorer som framträder ur analysen av intervjumaterialet med chefer och ledare är:

- bristande kompetens om behovet av att arbeta med våldsförebyggande åtgärder för personer med IF, på alla nivåer inom de medverkande kommunerna (om än i varierande grad)
- bristande ledarskap
- brister i samarbete och samverkan mellan olika nivåer så som förvaltningsnivå och verksamhetsnivå.

I arbetet med VIP-programmet betonar flera intervjupersoner ledarskapets betydelse på alla nivåer i en kommun, från högsta ledningen till den lokala verksamhetsnivån. Ett tydligt och stödjande ledarskap förespråkas både som en skyddsfaktor på organisatorisk nivå (Araten-Bergman & Bigby, 2023; Collins & Murphy, 2022; Starke et al.) och som avgörande för att driva implementering av program och insatser framåt och hantera eventuella hinder (Durlak & DuPre, 2008). Den främsta organisatoriska skyddsfaktorn som framträder ur intervjumaterialet med chefer och ledare är därmed att chefer och ledare på alla nivåer inom en kommun stöttar arbetet med VIP och ser behovet av att arbeta med

programmet för personer med IF. Därutöver tolkar vi det som att en samordningsfunktion och tillräckligt många VIP-handledare, utgör skyddsfaktorer på *förvaltningsnivå*. På *verksamhetsnivå* framträder följande skyddsfaktorer:

- VIP-handledare ges förutsättningar att genomföra lektionstillfällen inklusive förberedelsetid, restid och tid för efterarbete.
- VIP-handledarna har regelbunden intern eller extern handledning.

Utöver de organisatoriska risk- och skyddsfaktorer som kan urskiljas på lokal nivå beskriver intervjupersonerna även hindrande faktorer i arbetet med VIP, vilka vi tolkar som relaterade till samhällsnivån i den socioekologiska modellen. Denna nivå har inte varit fokus för vår studie, men de exempel som framträder i intervjumaterialet handlar om bristande tillgänglighet, vilket kan relateras till riskfaktorer på samhällsovergripande nivå såsom kulturella attityder, normer och förväntningar eller begränsad tillgång till nödvändig service (Araten-Bergman & Bigby, 2023; Collins & Murphy, 2022; Starke et al., 2024).

8. Slutsatser och rekommendationer

I det här avslutande kapitlet sammanfattar vi våra slutsatser från analyserna av resultaten i de olika delarna av utvärderingen, i förhållande till frågeställningarna för utvärderingen. Med utgångspunkt i slutsatserna lämnar vi sedan ett antal rekommendationer som både riktar sig till dem som på olika nivåer i kommunerna är involverade i arbete med VIP-programmet och till Eskilstuna kommun som metodägare och utbildare, samt till dem som på en mer övergripande nivå, regionalt och/eller nationellt, arbetar med våldsprevention och personer med IF.

8.1. Risk och skyddsfaktorer för våldsutsatthet respektive våldsutövande

Utvärderingen första frågeställning var: *Vilka risk- och skyddsfaktorer för våldsutsatthet respektive våldsutövande går att urskilja hos deltagarna, och i vilken grad förändras dessa över tid?* Utvärderingen visar att:

- Det är svårt att urskilja risk- och skyddsfaktorer i strikt mening, det vill säga som statistiska samband på gruppnivå. Undersökningsgruppen är för liten för att uppnå statistisk signifikans. Detta gäller även förändring över tid.
- Vissa riskfaktorer (se nedan) i form av relativt tydliga mönster i deltagarnas självrapporterade erfarenheter av våldsutsatthet och våldsutövande kan urskiljas.
- I förhållande till utsatthet för våld i parrelationer är det en riskfaktor att vara kvinna.
- Det är en riskfaktor för utsatthet för våld att ingå i olika sociala sammanhang som består över tid: att ha medboende, arbetskamrater och vänner, familjemedlemmar och personal i boende eller daglig verksamhet. Det gäller för både kvinnor och män. En del av riskfaktorerna för våldsutsatthet ligger alltså inte hos deltagarna, utan på grupp- eller organisationsnivå: de är kopplade till deltagarnas vardagliga sociala sammanhang.
- Det är därmed inte tillräckligt att endast fokusera på individnivå (VIP-deltagare) i arbetet med att förebygga våld mot personer med IF; de sociala sammanhang som utgör dessa personers vardagsliv behöver också adresseras.

- Ett otillräckligt arbete för att upptäcka pågående våldsutsatthet framstår som en organisatorisk riskfaktor för fortsatt våldsutsatthet hos VIP-deltagare. I gruppen finns deltagare i VIP-kursen som rapporterat utsatthet för partnervåld vid upprepade tillfällen under och efter kursen.
- I förhållande till självrapporterat våldsutövande är den tydligast framträdande riskfaktorn på individnivå egen utsatthet för våld. Det gäller både för fysiskt våld och verbalt våld.
- De kvalitativa analyserna pekar på resultat av VIP programmet vilka teoretiskt kan förstås som skyddsfaktorer på individnivå: VIP ger deltagarna ett socialt sammanhang och större socialt nätverk, kunskap om våld respektive om rättigheter och vart man kan vända sig vid behov, samt stärkt förmåga att förstå och uttrycka egna känslor, sätta gränser, förstå andras känslor och ökade insikter om alternativ till våld.

8.2. Utsatthet för våld respektive våldsutövande

Utvärderingens andra frågeställning var: *I vilken grad förändras deltagarnas självskattade utsatthet för våld respektive våldsutövande under tiden de genomgår VIP-programmet och håller eventuella förändringar i sig över tid?* Utvärderingen visar att:

- På gruppnivå går utsatthet för fysiskt och verbalt våld ner över tid och det gör även det egna våldsutövandet och då särskilt det fysiska våldsutövandet.
- Den funktionshinderrelaterade våldsutsattheten uppvisar ett annat mönster än övriga våldsformer och går upp något över tid och då särskilt när det gäller att bli vägrad nödvändig hjälp.
- På individnivå är mönstret mer komplext. En del deltagare rapporterar utsatthet för våld vid samtliga mättillfällen och ser ut att ha utsatts under tiden de gått VIP-kurs eller under perioden efter kursen. Andra som rapporterar utsatthet för våld gör det först vid kursavslutning eller uppföljning.
- Även våldsutövande är komplext på individnivå. En del deltagare rapporterar våldsutövande vid första mättillfället, andra gör det först vid kursavslutning eller uppföljning. Ingen deltagare rapporterar dock våldsutövande vid samtliga tre mättillfällen.
- En del av förklaringen till de mönster vi ser i rapporterad våldsutsatthet respektive våldsutövande kan vara att vissa deltagare kommit att omdefiniera erfarenheter så att de vid senare mättillfällen förstår dem som "våld", och därför i högre grad svarar ja

på enkätfrågorna om utsatthet efter VIP-kursen. Den rapportering av våld som tydligast kan tolkas på det sättet är funktionshinderrelaterat våld.

- Våldet är närvarande i deltagarnas liv inte bara över tid utan också på många olika sätt. Den breda våldsförståelse som VIP-programmet bygger på framstår mot den bakgrunden som mycket viktig, liksom betydelsen av att det är en rad olika former av våld som adresseras i VIP-lektionerna.

8.3. Hälsa och känsla av sammanhang

Utvärderingens tredje frågeställning var: *I vilken grad förändras deltagarnas självskattade hälsa och känsla av sammanhang under tiden de genomgår VIP-programmet och håller eventuella förändringar i sig över tid?* Utvärderingen visar att:

- Inom området hälsorelaterad livskvalitet ökar känslomässigt välbefinnande signifikant (95 procents nivå) och för hela deltagargruppen sammantaget under och efter VIP-kursen. Det är det mest robusta positiva resultatet kring förändring över tid och den faktor som har påverkats mest under och efter kursstart. Den effektstorlek vi ser här kan anses vara förväntad utifrån att VIP är en universell prevention riktad till personer med IF.
- Ett utfall som inte uppvisar någon positiv förändring över tid för någon grupp är tilltron till den egna förmågan att skydda sig mot våld. Där är resultaten i princip desamma vid varje mättillfälle.
- De uteblivna positiva resultaten gällande tilltro till den egna förmågan till skydd mot våld kan förstås utifrån att vissa frågor i frågebatteriet rör tilltron till att kunna få hjälp från olika typer av samhällsaktörer. Positiva skattningar förutsätter i de fallen att deltagaren själv upplever att hjälpen överhuvudtaget finns. Resultaten kan tolkas som att så inte är fallet.

8.4. Självkännedom och självkänsla, ökad kunskap och bättre verktyg för kommunikation och samtycke

Två av utvärderingens frågeställningar rör deltagarnas självkännedom och självkänsla, kunskap och verktyg för kommunikation och samtycke. Det gäller frågeställning fyra: *I vilken grad beskriver deltagarna att de genom VIP-programmet fått bättre självkännedom och självkänsla, ökad kunskap och bättre verktyg för kommunikation och samtycke?* och frågeställning sju: *I vilken grad beskriver VIP-ledare att deltagarna fått*

bättre självkänedom och självkänsla, ökad kunskap och bättre verktyg för kommunikation och samtycke? Utvärderingen visar att:

- De intervjuade deltagarna beskriver i mycket hög grad att VIP-programmet har hjälpt dem, och då på flera olika sätt.
- Deltagarna upplever att de har fått bättre självförtroende och vågar prata mer, både under programmet och i andra situationer.
- Deltagare nämner att kursen har hjälpt dem att förstå och uttrycka sina känslor bättre, samt att de har lärt sig att sätta gränser och stå upp för sig själva.
- Deltagarna känner sig mer självständiga och har fått en bättre självbild. Kursen har bidragit till att de känner sig värdefulla och att de vågar utmana sig själva och prova nya saker.
- Intervjuerna visar att VIP-programmet kan vara ett sätt för deltagarna att få fler sociala kontakter.
- VIP-handledarna beskriver hur programmet haft en tydligt positiv inverkan på alla i gruppen, men även hur VIP har hjälpt vissa deltagare att ta stora steg i sina liv, som att avsluta destruktiva relationer, flytta hemifrån eller stå upp för sina rättigheter.
- Den positiva inverkan som VIP-programmet kan ha är beroende av hur grupperna fungerar, och här har ledarskapet stor betydelse. En del deltagare uttrycker att ledarna bör bli mer medvetna om deltagarnas erfarenheter av våld, och påtalar betydelsen av att ledarna är lyhörda, tydliga och engagerande för att bättre hantera grupp dynamiken och skapa en trygg och stödjande miljö.

8.5. Skillnader mellan grupper av deltagare

Utvärderingens femte frågeställning handlar om eventuella skillnader mellan grupper: *Är det möjligt att identifiera skillnader mellan olika grupper av deltagare?* Utvärderingen visar att:

- Det är kvinnor som rapporterar utsatthet för våld i parrelationer, medan män rapporterar utsatthet för våld i andra relationer, som medboende, arbetskamrater, vänner, familjemedlemmar och personal.
- Det är företrädesvis kvinnor som rapporterar eget utövande av fysiskt och verbalt våld.
- För gruppen med mer omfattande grad av IF ökar det sociala välmåendet signifikant (90 procents nivå) under VIP-kursen, något som indikerar att VIP kan spela en särskilt positiv roll för just deras sociala liv.

- Mot bakgrund av det positiva utfallet särskilt för personer med högre grad av IF kan VIP-programmets sociala sammanhang och dels möjligheten att gå programmet flera gånger, dels en fördjupande del två av programmet vara särskilt värdefullt för just den gruppen.

8.6. Genomförandet av programmet

Den sjätte frågeställningen var: *Hur beskriver VIP-ledarna att de genomför programmet?* Utvärderingen visar att:

- I de deltagande kommunerna har VIP-programmet i stort sett genomförts metodtroget: handledarna rapporterar genom intervjuer och dokumentation av lektionstillfällen att de genomför programmet i linje med hur det är tänkt att genomföras.
- Handledarna bedömer att VIP-programmet är mycket relevant för målgruppen.
- En del av de intervjuade handledarna beskriver att vissa delar av programmet kan vara svåra för deltagarna att förstå, särskilt när det gäller abstrakta koncept som Mika-karakteren. De har därför anpassat materialet genom att använda egna exempel och filmer för att göra det mer begripligt för deltagarna.
- VIP-handledarna föreslår att deltagarna bör involveras mer i att ta fram övningar och material, exempelvis genom brukarreferensgrupper.
- Handledarna efterfrågar fler exempel och övningar som är relevanta för deltagare som inte bor i gruppboende, samt mer material om känslor och strategier för att hantera dessa, vilket skulle hjälpa deltagarna att bättre förstå och uttrycka sina känslor.
- För att göra materialet mer tillgängligt föreslås mer bildstöd och tekniska hjälpmedel, samt att minska mängden text och inkludera fler bilder och rollspel i materialet.
- VIP-handledarna uttrycker ett behov av mer feedback och support från de ansvariga för programmet, särskilt när det gäller att hantera specifika utmaningar och frågor som uppstår under genomförandet.
- Uppdraget som VIP-handledare kräver både generella färdigheter i att leda grupper, exempelvis förmåga att skapa en trygg och stödjande miljö där alla deltagare får utrymme, och färdigheter i att anpassa programmet och de olika lektionerna till deltagarnas förmåga utifrån variationerna i graden av IF hos deltagarna.

8.7. Främjande och hindrande organisatoriska faktorer

Den sista frågeställningen i utvärderingen var: *Går det att urskilja organisatoriska faktorer som främjar respektive hindrar genomförandet av VIP-programmet i de medverkande verksamheterna?* Utvärderingen visar att:

- Majoriteten av kommunerna har goda organisatoriska förutsättningar att bedriva arbetet med VIP-programmet gällande ledarskap, organisationskultur, resurser och kommunikationskanaler men det förekommer samtidigt brister.
- Goda organisatoriska förutsättningar för att arbeta med VIP-programmet inkluderar att ha en anställd VIP-samordnare (på heltid eller deltid), att arbetet med programmet är förankrat i kommunens ledning på alla nivåer, att det finns samverkan mellan verksamheter som genomför VIP-programmet och chefer på förvaltningsnivå, samt att information om programmet når alla berörda inom kommunen.
- Exempel på brister i de organisatoriska förutsättningarna för att arbeta med VIP är avsaknaden av en anställd VIP-samordnare, hög omsättning på chefer och personal, brist på en egen budget för arbetet med VIP, att VIP-handledarna inte ges tillräckligt med tid för att ägna sig åt VIP, brist på personal i den ordinarie verksamheten, samt svårigheter att nå fram med information om programmet i en stor organisation. Det sistnämnda påverkar möjligheterna att rekrytera deltagare till programmet.
- Organisatoriska riskfaktorer som framträder ur analysen av intervjumaterialet med chefer och ledare är bristande kompetens om behovet av att arbeta med våldsförebyggande åtgärder för personer med IF, på alla nivåer inom de medverkande kommunerna (om än i varierande grad), bristande ledarskap, brister i samarbete och samverkan mellan olika nivåer så som förvaltningsnivå och verksamhetsnivå.
- Organisatoriska skyddsfaktorer som framträder ur analysen är att ledare på alla nivåer inom en kommun stöttar arbetet med VIP och ser behovet av att arbeta med programmet för personer med IF, en samordningsfunktion och tillräckligt många VIP-handledare, att VIP-handledare ges förutsättningar för att genomföra lektionstillfällen inklusive förberedelsetid, restid och tid för efterarbete och att VIP-handledarna har regelbunden intern eller extern handledning.

8.8. Slutsatser sammantaget

När vi väger samman analysen av vilka riskfaktorer som VIP-programmet adresserar och vilka skyddsfaktorer som ser ut att öka genom programmet i de olika datamaterialen, kan vi med hjälp av utvärderingens övergripande resultat synliggöra att programmets våldsförebyggande delar främst adresserar risk- och skyddsfaktorer på den individuella nivån (se tabell 19). I vissa av de medverkande kommunerna antyder intervjumaterialet dock att VIP-programmet även adresserar risk- och skyddsfaktorer på den lokala nivån, till exempel genom att det görs utbildnings- eller informationsinsatser för personal på dagliga verksamheter eller stödboende eller genom att erbjuda VIP-programmet till elever vid anpassade gymnasieskolan. Ett viktigt resultat från intervjuerna med deltagarna och VIP-handledarna är att VIP-programmet har stor betydelse för deltagarnas sociala relationer och välmående. Det indikerar att VIP-programmet även adresserar risk- och skyddsfaktorer på relationsnivån i den socioekologiska modellen.

Tabell 19. Sammanfattning av de risk- och skyddsfaktorer som adresseras i VIP-programmet på olika nivåer.

Nivå	Vilka riskfaktorer adresserar VIP-programmet?	Vilka skyddsfaktorer stärks genom programmet?
Individ	Låg självkänsla och självbestämmande Begränsade sociala och beslutsfattande färdigheter, begränsad kunskap och isolering	Kommunikativ förmåga Kunskap om egna rättigheter Strategier för egenskydd God relationell förståelse Goda coping-strategier
Relationer	Små och täta sociala nätverk Mycket konflikter	Utvidgade sociala kontakter
Lokal nivå (organisatoriska faktorer)	Adresseras ej av VIP	Adresseras ej av VIP
Samhälle	Adresseras ej av VIP	Adresseras ej av VIP

Även om VIP-programmet inte är utformat för att hantera risk- och skyddsfaktorer på lokal- och samhällsnivå, framkommer i utvärderingen ett antal förutsättningar som vi väljer att förstå som organisatoriska risk- och skyddsfaktorer. Intervjuer med VIP-handledare, chefer och samordnare visar att kommuner har olika förutsättningar i arbetet med programmet organisationskultur, ledarskap, resurser och kommunikationskanaler. Dessa skillnader tolkar vi som organisatoriska risk- och skyddsfaktorer på den lokala nivån i den socioekologiska modellen (Collins & Murphy, 2022).

Organisatoriska riskfaktorer i arbetet med VIP-programmet inkluderar otydligt ledarskap, bristande samverkan och kommunikation, låg kunskap om våld hos personal och hög personalomsättning. Den mest

kritiska riskfaktorn är bristande kunskap om risk- och skyddsfaktorer för våld mot personer med IF på olika nivåer i kommunala förvaltningar. Detta kan leda till att målgruppens behov inte prioriteras, att kunskap från VIP-programmet inte integreras i vardagen eller att våldsutsatthet inte upptäcks och adekvat stöd uteblir.

De viktigaste organisatoriska skyddsfaktorerna är tydligt och stöttande ledarskap, samverkan mellan alla nivåer i en kommun, en anställd samordnare, kunskap om våld mot personer med IF och en medveten rekryteringsprocess av VIP-handledare.

8.9. Rekommendationer inför fortsatt utveckling och forskning

Resultaten i vår utvärdering av VIP-programmet stärker befintliga rekommendationer för våldsförebyggande arbete för personer med IF som framträder i den tidigare forskningen: för att förebygga våld krävs av vi utformar program och insatser som adresserar riskfaktorer och stärker skyddsfaktorer på flera olika nivåer samtidigt (Araten-Bergman & Bigby, 2023; Collins & Murphy, 2022; Collins., 2024). Genom att adressera riskfaktorer och stärka skyddsfaktorer på varje nivå kan en mer hållbar och omfattande strategi för att förebygga våld mot personer med IF skapas.

Samtidigt är det inte realistiskt att VIP-programmet och metodägaren kan göra det på egen hand. Med utgångspunkt i de slutsatser vi drar ovan lämnar därför rekommendationer till ansvariga på olika nivåer. Med hjälp av den socioekologiska modellen kan vi illustrera att olika aktörer ansvarar för att adressera riskfaktorer och stärka skyddsfaktorer på olika nivåer (se figur 20): de som på olika nivåer i kommunerna är involverade i arbete med VIP-programmet, till Eskilstuna kommun som metodägare och utbildare, till dem som på en mer övergripande nivå, regionalt och/eller nationellt, arbetar med våldsprevention och personer med IF, inklusive genom forskning på detta område.

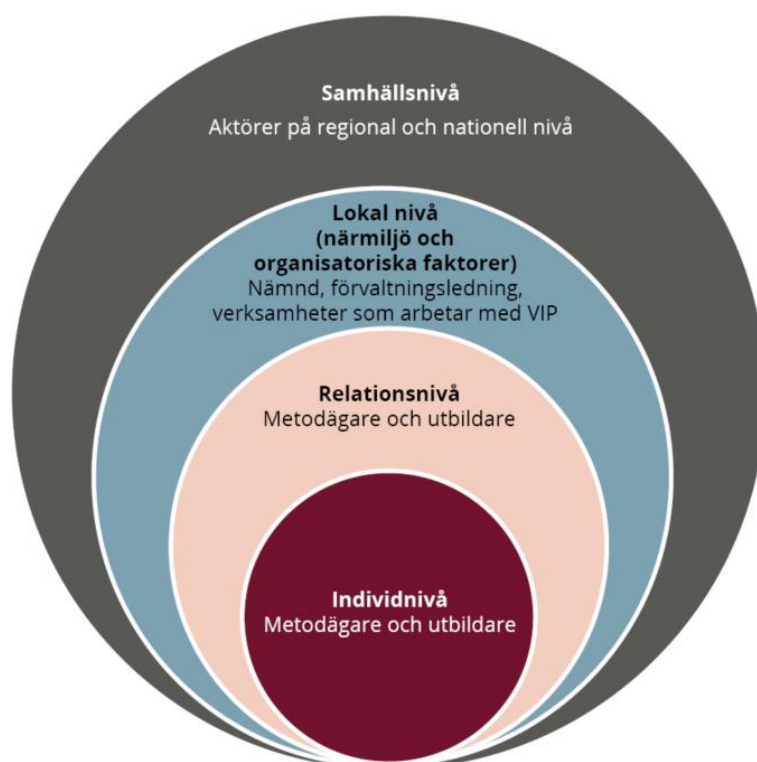

Figur 20. Illustration av ansvar för att adressera riskfaktorer och stärka skyddsfaktorer för våld mot personer med IF på olika nivåer.

8.9.1. Verksamheter som arbetar med VIP

Verksamheter som arbetar med VIP behöver utveckla arbetet på individ- relations- och lokal nivå för att adressera riskfaktorer och stärka skyddsfaktorer för våld mot personer med IF. Vi rekommenderar att verksamheter som arbetar med VIP:

- Förankrar VIP-programmet på högsta ledningsnivå i organisationen/förvaltningen med tydliga riktlinjer och mål i nationella strategi för att förebygga och bekämpa mäns våld mot kvinnor 2017–2026 (Skr. 2016/17:10).
- Tilldelar specifika resurser och personal, inklusive en samordnare, för att förbättra det organisatoriska stödet och engagemanget.
- Genomför kompetenshöjande insatser för att förstärka medarbetares/VIP-handledares färdighet och förmåga att leda grupper och att anpassa genomförandet av VIP till deltagare med olika grad av IF.

- Skapar medvetenhet hos alla VIP- handledare om förekomst av våldsutsatthet och våldsutövande i målgruppen under tiden de går VIP, utveckla ett systematiskt arbete med att upptäcka våld i deltagarnas liv och skapa beredskap att slussa vidare till ytterligare stöd vid behov.
- Skapa medvetenhet hos alla handledare om att det kan finnas en högre tröskel för män att se handlingar som våld, och att rapportera eget våldsutövande.
- Genomföra kompetenshöjande insatser riktade till chefer för att förbättra förutsättningarna för VIP-programmets genomförande och fortlevande.
- Utveckla strukturer för samverkan med LSS-verksamheter lokalt med syfte att förbättra samverkan runt VIP-deltagare.
- Utveckla samverkan med befintliga verksamheter på kommunnivå som har specifik kunskap om och arbetar med våld i nära relation.
- Använd olika kommunikationskanaler, inklusive sociala medier och lokala nätverk, för att nå ut till deltagare.
- Öka kompetensen om risk- och skyddsfaktorer för våld mot personer med IF runt VIP genom regelbundna utbildningar och workshops för personal på alla nivåer.

8.9.2. Metodägare och utbildare

Metodägare och utbildare behöver utveckla arbetet på individ- och relationsnivå för att adressera fler riskfaktorer och stärka skyddsfaktorer för våld mot personer med IF. Vi rekommenderar att metodägare och utbildare:

- Utvecklar utbildningsmaterialet så att det bättre speglar deltagarnas situation och erfarenheter; ta gärna hjälp av VIP-deltagare i detta utvecklingsarbete.
- Överväger kamratutbildare i likhet med den australiensiska programmet SS&LR.
- Utvecklar en fördjupningsdel alternativt ett fortsättningsprogram för deltagare som redan gått programmet en eller flera gånger.
- Utvecklar utbildningsmaterialet och underlätta erfarenhetsutbytet mellan VIP-program i olika kommuner för att underlätta anpassning till deltagare med olika nivå av IF.
- Utvecklar en modell för feedback och kunskapsutveckling för VIP-handledare, som stöd för implementering och kvalitets-säkring samt stöd till utveckling av arbetet på lokal nivå.
- Tar fram ett chefsstöd för VIP-programmet.

- Påbörjar ett utvecklingsarbete med syfte att personer med IF kan vara kursledare. Användning av så kallade peer educators är en lovande utbildningsmodell med många fördelar som till exempel ökad trygghet att prata om svåra upplevelser, ökad känsla av empowerment och större förståelse för erfarenheter kopplade till att leva med intellektuell funktionsnedsättning (James et al. 2022), se även (da Silva et al., 2024).

8.9.3. Aktörer på regional och nationell nivå

Regionala och nationella aktörer behöver adressera riskfaktorer och stärka skyddsfaktorer för våld mot personer med IF på lokal nivå och på samhällsovergripande nivå. Vi rekommenderar att regionala och nationella aktörer:

- Bidrar till att utveckla våldsprevention utifrån en socioekologisk modell.
- Utvecklar regional samverkan med särskilt fokus på att stödja och möjliggöra för mindre kommuner att arbeta med VIP-programmet.
- Bidrar till ett arbete med att utveckla och pröva modeller för våldsförebyggande arbete riktat till boenden och dagliga verksamheter (både till personal och till boende/deltagare).
- Bidrar till att utveckla en självvärderingsmodell så att VIP-programmet kontinuerligt kan följas upp och utvärderas.
- Bidrar till att höja kompetensen bland generella stödinsatser för våldsutsatta om hur IF kan ta sig uttryck och om vilket stöd den specifika målgruppen behöver.

8.9.4. Forskning

I förhållande till fortsatt forskning blir våra rekommendationer att genomföra effektstudier av VIP och andra våldsförebyggande insatser. Vi föreslår också att det bedrivs samskapande eller praktikinära forskning i syfte att utveckla en ekologisk modell för våldspreventivt arbete inom funktionshinderområdet, i samarbete med aktörer som programägande kommun, Länsstyrelser, kommuner/verksamheter och deltagare. Det är även viktigt att utveckla modeller för att kontinuerligt utvärdera effekter av våldspreventivt arbete riktat till personer med IF enligt en ekologisk modell. Vidare bör metoder utvecklas för att mäta förändring över tid, särskilt preventionseffekter. Det är nödvändigt att fortsätta pröva och validera olika utfallsmått för att hitta sätt att mäta utfall hos den specifika målgruppen. Slutligen bör man arbeta kumulativt i kunskapsutveckling, exempelvis genom att använda information som redan finns på lokal och nationell nivå, såsom existerande register över indikatorer, brukarundersökningar och olika typer av kvalitetsmätningar.

Referenser

- Antonovsky, A. (2005). *Hälsans mysterium*. Stockholm: Natur & Kultur
- Araten-Bergman, T., & Bigby, C. (2023). Violence Prevention Strategies for People with Intellectual Disabilities: A Scoping Review. *Australian Social Work*, 76(1), 72-87.
- Bowen, E., & Swift, C. (2019). The Prevalence and Correlates of Partner Violence Used and Experienced by Adults With Intellectual Disabilities: A Systematic Review and Call to Action. *Trauma Violence Abuse*, 20(5), 693-705.
- Carlman, Å. (u.å.) *En kommun fri från våld. Många små steg tillsammans gör skillnad*. Stockholm: MÄN. Hämtad 2025-01-03, från en-kommun-fri-fran-vald_webb-2.pdf 2024 12 19.
- Christie, N. (1986). The ideal victim. I Fattah EA (red.) *From Crime Policy to Victim Policy: Reorienting the Justice System*. Basingstoke: MacMillan.
- Clark, L., Pett, M., Cardell, E.M., Guo, J., & Johnson, E. (2017). Developing a health-related quality of life measure for people with intellectual disability. *Intellectual and Developmental Disabilities*, 55(3).
- Collins, J., & Murphy, G. H. (2022). Detection and prevention of abuse of adults with intellectual and other developmental disabilities in care services: A systematic review. *Journal of Applied Research in Intellectual Disabilities*, 35(2), 338-373.
- da Silva, M. T., Hino, P., Okuno, M. F. P., Taminato, M., Barbosa, D. A., & Fernandes, H. (2024). Successful strategies for preventing and controlling violence against people with intellectual disabilities: a scoping review. *BMC Public Health*, 24(1), 2807.
- Deakin University. (u.å.). *Sexual Lives and Respectful Relationships*. Hämtad 2025-01-03, från <https://iht.deakin.edu.au/project/sexual-lives-and-respectful-relationships/>
- Dobash, R. P. & Dobash, R. E. (2004). Women's violence to men in intimate relationships. Working on a Puzzle. *British journal of Criminology* 44: 324-349.
- Durlak, J. A., & DuPre, E. P. (2008). Implementation Matters: A Review of Research on the Influence of Implementation on Program Outcomes and the Factors Affecting Implementation. *American journal of community psychology*, 41 (3-4), 327.

Eriksson, M. & Berg, L. (2010). *Kunskap och praktik i utveckling. Utvärdering av Allmänna Arvsfondens stöd till projekt om mäns våld mot kvinnor och barn*. Stockholm: Allmänna Arvsfonden.

Eriksson, M., Gottzén, L., Andersson Bruck, K., Franzén, A., Lindberg, D. (2018) *Utvärdering av Mentorerna i våldsprevention. Slutrapport*. Stockholm: Skolverket.

Fernell, E., & Lindblad, I. (2024, 23 januari). *Lindrig intellektuell funktionsnedsättning*. Gillberg centrum.
<https://www.gu.se/gnc/lindrig-intellektuell-funktionsnedsattning>

Franzén, A., & Gottzén, L. (2020). *Våldsprevention i Sverige: En forskningsöversikt*. Stockholm: Barn- och ungdomsvetenskapliga institutionen, Stockholms universitet.

Frawley, P., & O’Shea, A. (2020). ‘Nothing about us without us’: sex education by and for people with intellectual disability in Australia. *Sex Education*, 20(4), 413–424.

Gottzén, L., Lindberg, D., Bruno, L., Joelsson, T., Eriksson, M., Billevik, J. (2021). *Utvärdering av Mentors in Violence Prevention i Sverige. Slutrapport*. Stockholm: Stockholms universitet, Barn och ungdomsvetenskap 2021:1.

James, M. H., Porter, J. E., Kattel, S., Prokopiv, V., & Hopwood, P. (2022). Peer educators in the facilitation of sexuality and respectful relationship education for people with an intellectual disability: A scoping review and narrative synthesis. *Sexuality and Disability*, 40(3), 487–502.

Keith, R. E., Crosson, J. C., & Damschroder, L. J. (2023). 335Applying Implementation Science Theory in Evaluation Research: Overview and Approaches to Identifying Determinants of Implementation. In A. Rangarajan (Ed.), *The Oxford Handbook of Program Design and Implementation Evaluation* (pp. 0). Oxford University Press.

Krug, E. G., Dahlberg, L. L., Mercy, J. A., Zwi, A. B., & Lozano, R. (Eds.). (2002). *World report on violence and health*. Geneva: World Health Organization.

Källström, Å., Amlakie, H., Yildirim, Z., Adaszak, S., Klint, F., Farias Vera, L., ... Holmefur, M. (2022). *Att identifiera och arbeta med utsatthet för våld bland personer med funktionsnedsättning: Lärdomar från kommuner och regioner*. Örebro: Örebro Universitet.

Lagerberg, D. (2001). Statistiskt bortfall – mer komplicerat än man kan tro, *Läkartidningen*, 98(5), 431–432.

Lindberg, D., Kullberg, C., & Dag, M. (2019). *Viktig Intressant Person (VIP) i användning - En resultatutvärdering med programteoretisk ansats*.

- Lovell, A., & Skellern, J. (2019). Understanding violence when the perpetrator has an intellectual disability: The perceptions of professionals. *Journal of Intellectual Disabilities*, 23(4), 552–566.
- Malmberg, L., & Sundberg, M. (2020). *Ledarhandledning. VIP - Viktig Intressant Person*. Stockholm: Amphi Produktion.
- Marks, G., O'Shea, A., McVilly, K. R., Frawley, P., & Despott, N. (2020). "Where's the human dignity in that?": LGBTQIA + people with intellectual disability exploring sexual lives and respectful relationships. *Journal of Gay & Lesbian Social Services*, 32(3), 354–376.
- Maulik, P., & Harbour, C. (2010). Epidemiology of intellectual disability. In J. H. Stone & B. Blouin (Eds.), *International Encyclopedia of Rehabilitation*. University at Buffalo, State University of New York.
- McFarlane J, Hughes RB, Nosek MA, Groff JY, Swedlend N, Dolan Mullen P. (2001) Abuse assessment screen-disability (AAS-D): measuring frequency, type, and perpetrator of abuse toward women with physical disabilities. *Journal of Womens Health and Gender Based Medicine* 10(9): 861-6.
- Meyers, D. C., Durlak, J. A., & Wandersman, A. (2012). The Quality Implementation Framework: A Synthesis of Critical Steps in the Implementation Process. *American journal of community psychology*, 50(3-4), 462–480.
- Mikton, C., Maguire, H., & Shakespeare, T. (2014). A systematic review of the effectiveness of interventions to prevent and respond to violence against persons with disabilities. *J Interpers Violence*, 29(17), 3207–3226.
- Myndigheten för delaktighet. (2024). *Promemoria om våldsutövande och funktionsnedsättning* (Promemoria nr 2024:1). Myndigheten för delaktighet.
- Nilsen, P. (2015). Making sense of implementation theories, models and frameworks. *Implementation Science*, 10(1), 53.
- O'Shea, A., & Frawley, P. (2020). "That's my story": Transforming sexuality education by, for and with people with intellectual disabilities. In *The Routledge Handbook of Disability and Sexuality* (pp. 391–402). Routledge.
- Proctor, E. K. (2004). Leverage points for the implementation of evidence-based practice. *Brief Treatment and Crisis Intervention*, 4(3), 227–242.
- Proposition 2024/25:89. *En förebyggande socialtjänstlag – för ökade rättigheter, skyldigheter och möjligheter*.
- Robinson-Whelen, S., Hughes, R. B., Powers, L. E., Oschwald, M., Renker, P., Swank, P. R., & Curry, M. A. (2010). Efficacy of a computerized abuse

and safety assessment intervention for women with disabilities: A randomized controlled trial. *Rehabilitation Psychology*, 55(2), 97–107.

SFS 1993:387. *Lag om stöd och service till vissa funktionshindrade*.
https://www.riksdagen.se/sv/dokument-och-lagar/dokument/svensk-forfattningssamling/lag-1993387-om-stod-och-service-till-vissa_sfs-1993-387/

SFS 2001:453. *Socialtjänstlagen*.
https://www.riksdagen.se/sv/dokument-och-lagar/dokument/svensk-forfattningssamling/socialtjanstlag-2001453_sfs-2001-453/

Skr. 2016/17. *Makt, mål och myndighet - feministisk politik för en jämställd framtid*. <https://www.regeringen.se/rattsliga-dokument/skrivelse/2016/11/skr.-20161710/>

Starke, M., Larsson, A., & Punzi, E. (2023). *Våldsutsatthet bland personer med intellektuella funktionsnedsättningar*. Göteborgs universitet.

Starke, M., Larsson, A., & Punzi, E. (2024). People with intellectual disability and their risk of exposure to violence: Identification and prevention – a literature review. *Journal of Intellectual Disabilities*, 0(0).

Swift, C., Waites, E., & Goodman, W. (2018). Perpetrators of domestic violence abuse within Intellectual Disability services: A hidden population? *British Journal of Learning Disabilities*, 46(2), 74–81.

Tanner-Smith, E. E., Durlak, J. A., & Marx, R. A. (2018). Empirically Based Mean Effect Size Distributions for Universal Prevention Programs Targeting School-Aged Youth: A Review of Meta-Analyses. *Prevention Science*, 19(8), 1091–1101.

Tassé, M. J., Schalock, R. L., Balboni, G., Bersani Jr, H., Borthwick-Duffy, S. A., Spreat, S., ... & Zhang, D. (2012). The construct of adaptive behavior: Its conceptualization, measurement, and use in the field of intellectual disability. *American journal on intellectual and developmental disabilities*, 117(4), 291–303.

Terry, M. S. (2014). Applying the social ecological model to violence against women with disabilities. *J Women's Health Care*, 3 (193).

Wymbs, B. T., Dawson, A. E., Egan, T. E., & Sacchetti, G. M. (2019). Rates of Intimate Partner Violence Perpetration and Victimization Among Adults With ADHD. *Journal of Attention Disorders*, 23(9), 949–958.

Åker, T. H., Moen, K., Josefsson, K. A., & Frawley, P. (2024). Empowering Healthcare Professionals: Exploring Experiences Leading a Violence Prevention Course for Adults With Intellectual Disability. *Intellect Dev Disabil*, 62(5), 363–375.

Bilagor

1. Enkäten

Enkät till deltagare i VIP. Utvärdering av VIP– Viktig Intressant Person

IDNR:..... (om du fyller i en pappersenkät fyll i ID-nummer på varje blad på angiven plats i höger hörn)

Bakgrundsfrågor

Datum för ifyllandet av enkäten (dag-månad- år):

.....

Kön:

- Man
- Kvinna
- Annat

Vilken kommun bor du i?

.....

Hur gammal är du:

Vilket land är du född i?

.....

Vad gör du på dagarna?

- Daglig verksamhet
- Arbete med lön
- Studier
- Ingen sysselsättning/annat

Hur bor du?

- Jag bor ensam
- Jag bor med make/maka eller partner
- Jag bor i en servicebostad

UTVÄRDERING AV VIP (Viktig Intressant Person)

– ett våldsförebyggande program för personer med intellektuell funktionsnedsättning

- Jag bor på ett gruppboende
- Jag bor hos mina föräldrar
- Jag bor någon annanstans, berätta var.....

Är det någon som hjälper dig att svara på frågorna i enkäten?

- Jag fyller i enkäten helt själv
- Någon hjälper mig att fylla i enkäten

Om du får hjälp, vem är det som hjälper dig att svara på frågorna i enkäten?

- VIP-ledare
- Någon annan, berätta vem:
.....

Har du gått VIP-kursen tidigare?

- Ja
- Nej

Frågeområde 1: Hälsorelaterad livskvalitet

Socialt välmående/välbefinnande:

Bildstöd till svarsalternativen, används vid behov.



Ringa in en siffra på varje rad

	aldrig	sällan	ibland	ofta	alltid
1. Hur ofta träffar du dina vänner?	1	2	3	4	5
2. När du är ledsen, har du någon att prata med?	1	2	3	4	5
3. Hur ofta är du ute och handlar eller äter på restaurang?	1	2	3	4	5
4. Kan du själv gå till doktorn om du skulle behöva det?	1	2	3	4	5
5. Känner du dig nöjd med ditt liv?	1	2	3	4	5

6. Uppföljningsfrågor, Socialt välmående/välbefinnande (frivilligt):

Vi har precis pratat om dina relationer till familj och vänner. Vilka av följande saker skulle du vilja bli bättre på?

- Vara med vänner/träffa nya vänner
- Prata med någon när jag är ledsen
- Vara mer ute i samhället och handla, gå på restaurang och sånt
- Gå till doktorn när jag behöver det
- Vara mer nöjd
- Annat
- Ingen av de dessa saker

Självbestämmande

Bildstöd till svarsalternativen, används vid behov.



Ringa in en siffra på varje rad

	aldrig	sällan	ibland	ofta	alltid
7. Bestämmer du själv vad du ska äta?	1	2	3	4	5
8. Kan du bestämma hur mycket du ska äta?	1	2	3	4	5

9. Uppföljningsfrågor, självbestämmande (frivilligt): Vi har precis pratat om beslut som ska fattas varje dag. Vilka av följande saker skulle du vilja bli bättre på?

- Bestämma vad jag ska äta.
- Bestämma hur mycket jag ska äta.
- Inget av de dessa saker.

Känslomässigt välmående/befinnande

Bildstöd till svarsalternativen, används vid behov.



Ringa in en siffra på varje rad

	aldrig	sällan	ibland	ofta	alltid
10. Hur ofta känner du dig orolig eller stressad?	1	2	3	4	5
11. Hur ofta känner du dig ensam?	1	2	3	4	5
12. Hur ofta blir du riktigt arg?	1	2	3	4	5
13. Hur ofta känner du dig trött?	1	2	3	4	5

14. Uppföljningsfrågor (frivilligt):

Vi har precis pratat om hur glad, ledsen eller stressad du är. Vilka av följande saker skulle du vilja bli bättre på?

- Oroa mig mindre
- Känna mig mindre ensam
- Känna mig mindre arg
- Känna mig mindre trött
- Inget av de dessa saker

Funktionellt välmående/befinnande

Bildstöd till svarsalternativen, används vid behov



	Ringa in en siffra på varje rad				
	aldrig	sällan	ibland	ofta	alltid
15.Sover du gott på natten?	1	2	3	4	5
16.Känner du dig tillräcklig frisk och stark för att vara ute i samhället?	1	2	3	4	5
17.Skulle du säga att du är en hälsosam person?	1	2	3	4	5
18.Hur ofta tränar/motionerar du?	1	2	3	4	5
19.Har du tillräckligt med pengar för att kunna köpa det som du behöver ¹⁶ ?	1	2	3	4	5

20 Uppföljningsfrågor (frivilligt):

Vi har precis pratat om vad som gör att du kan må bättre.

Vilka av följande saker skulle du vilja bli bättre på?

- Sova bättre
- Vara frisk och stark nog att göra saker som jag vill göra
- Träna/motionera
- Ha tillräckligt med pengar
- Inget av de dessa saker

¹⁶ Mat, kläder och annat som man behöver i vardagslivet

Frågeområde 2: Frågor om erfarenheter av våld

Kryssa i det alternativet som stämmer bäst med din erfarenhet.

1. Under det senaste året, har något gjort dig illa fysiskt. Exempelvis:
Har du blivit slagen, örfilad, sparkad, puttad eller knuffad av någon?

Eller har någon gjort dig illa fysiskt på något annat vis?

- Ja
 Nej

OM ja ovan... vem/vilka? (kryssa i nedan, du kan fylla i flera rutor)

- Min partner
 Arbetskamrat, medboende, vän
 Personal på boendet eller den dagliga verksamheten
 Familjemedlem
 Någon annan

berätta, vem?.....

2. Under det senaste året, har någon gjort dig illa med ord, tex genom att hota eller säga elaka saker till dig i verkliga livet, på sms, via nätet eller på sociala medier?

- Ja
 Nej

OM ja ovan... vem/vilka? (kryssa i nedan, du kan fylla i flera rutor)

- Min partner
 Arbetskamrat, medboende, vän
 Personal på boendet eller den dagliga verksamheten
 Familjemedlem
 Någon annan

berätta, vem?.....

3. Under det senaste året, har någon tvingat dig till göra något sexuellt eller till att ha sex?

- Ja
 Nej

OM ja... vem/vilka? (kryssa i nedan, du kan fylla i flera rutor)

- Min partner
- Arbetskamrat, medboende, vän
- Personal på boendet eller den dagliga verksamheten
- Familjemedlem
- Någon annan

berätta, vem?.....

4. Under det senaste året; har någon hindrat dig från att använda ett hjälpmedel som du behöver (tex bildstöd, telefon/surfplatta, inhalator eller andra hjälpmedel som du behöver för att klara din vardag?)

- Ja
- Nej

OM ja... vem/vilka? (kryssa i nedan, du kan fylla i flera rutor)

- Min partner
- Arbetskamrat, medboende, vän
- Personal på boendet eller den dagliga verksamheten
- Familjemedlem
- Någon annan

berätta, vem?.....

5. Under det senaste året har någon du är beroende av vägrat att hjälpa dig med något som du verkligen behöver hjälp med? Tex. Att ta din medicin, klä på dig eller från att få mat eller dricka, att få kontakt med din familj eller gode man?

- Ja
- Nej

OM ja... vem/vilka? (kryssa i nedan, du kan fylla i flera rutor)

- Min partner
- Arbetskamrat, medboende, vän
- Personal på boendet eller den dagliga verksamheten
- Familjemedlem
- Någon annan?

Berätta, vem?.....

6. Under det senaste året, har *du* slagit, örffilat, sparkat, puttat eller knuffat någon annan person? Eller gjort illa någon på något annat vis?

- Ja
- Nej

OM ja, vem/vilka? (kryssa i nedan, du kan fylla i flera rutor)

- Min partner
- Arbetskamrat, medboende, vän
- Personal på boendet eller den dagliga verksamheten
- Familjemedlem
- Någon annan?

berätta, vem?.....

7. Under det senaste året, har *du* gjort illa någon med ord, tex genom att hota eller säga elaka saker till dig i verkliga livet, på sms, via nätet eller på sociala medier?

- Ja
- Nej

OM ja ovan... vem/vilka? (kryssa i nedan, du kan fylla i flera rutor)

- Min partner
- Arbetskamrat, medboende, vän

8. Personal på boendet eller den dagliga verksamheten

Familjemedlem

Någon annan

berätta, vem?.....

9. Under det senaste året, har *du* tvingat någon annan till göra något sexuellt eller att ha sex?

Ja

Nej

OM ja ovan... vem/vilka? (kryssa i nedan, du kan fylla i flera rutor)

Min partner

Arbetskamrat, medboende, vän

Personal på boendet eller den dagliga verksamheten

Familjemedlem

Någon annan?

berätta, vem?.....

fortsättning på nästa sida.

Frågeområde 3. Tilltro till din egen förmåga till trygghet

Bildstödet kan användas vid behov för samtliga kommande nio skattningar nedan.



1. Är du skyddad från våld?

- Ja
 Nej

Om du svarat ja innan, var snäll och ringa in den siffra som bäst passar in på hur säker du är.

	Inte alls säker	Lite säker	Ganska säker	Mycket säker	Helt säker
Hur säker är du på att du är skyddad från våld?	1	2	3	4	5

2. Kan du få information om hur du kan bli mer skyddad från våld?

- Ja
 Nej

Om du svarat ja innan, var snäll och ringa in den siffra som bäst passar in på hur säker du är.

	Inte alls säker	Lite säker	Ganska säker	Mycket säker	Helt säker
Hur säker är du på att du kan få information om hur du kan bli mer skyddad från våld?	1	2	3	4	5

3. Kan du skydda dig själv från våld?

- Ja
 Nej

UTVÄRDERING AV VIP (Viktig Intressant Person)

– ett våldsförebyggande program för personer med intellektuell funktionsnedsättning

Om du svarat ja innan, var snäll och ringa in den siffra som bäst passar in på hur säker du är.

	Inte alls säker	Lite säker	Ganska säker	Mycket säker	Helt säker
Är du säker på att du kan skydda dig själv från våld?	1	2	3	4	5

4. Kan du be någon om hjälp om du blir utsatt för våld?

- Ja
 Nej

Om du svarat ja innan, var snäll och ringa in den siffra som bäst passar in på hur säker du är.

	Inte alls säker	Lite säker	Ganska säker	Mycket säker	Helt säker
Hur säker är du på att du kan be någon om hjälp om du blir utsatt för våld (t.ex. en vän, familjemedlem, granne, handläggare, kurator, frisör, eller någon annan du litar på)?	1	2	3	4	5

5. Kan du ha relationer utan våld?

- Ja
 Nej

Om du svarat ja innan, var snäll och ringa in den siffra som bäst passar in på hur säker du är.

	Inte alls säker	Lite säker	Ganska säker	Mycket säker	Helt säker
5. Hur säker är du på att du kan ha relationer utan våld?	1	2	3	4	5

6. Kan du ha relationer till personal som är utan våld?

- Ja
 Nej
 Kryssa här om du inte träffar personal

UTVÄRDERING AV VIP (Viktig Intressant Person)

– ett våldsförebyggande program för personer med intellektuell funktionsnedsättning

Om du svarat ja innan, var snäll och ringa in den siffra som bäst passar in på hur säker du är.

	Inte alls säker	Lite säker	Ganska säker	Mycket säker	Helt säker
Hur säker är du på att du kan ha relationer till personal som är utan våld?	1	2	3	4	5

7. Kan du skydda dina pengar från personer som utövar våld?

- Ja
- Nej
-

Om du svarat ja innan, var snäll och ringa in den siffra som bäst passar in på hur säker du är.

	Inte alls säker	Lite säker	Ganska säker	Mycket säker	Helt säker
Hur säker är du på att du kan skydda dina pengar från personer som utövar våld?	1	2	3	4	5

8. Kan du få hjälp av polisen för att blir skyddad från våld?

- Ja
- Nej

Om du svarat ja innan, var snäll och ringa in den siffra som bäst passar in på hur säker du är.

	Inte alls säker	Lite säker	Ganska säker	Mycket säker	Helt säker
Hur säker är du på att du kan få hjälp av polisen för att blir skyddad från våld?	1	2	3	4	5

UTVÄRDERING AV VIP (Viktig Intressant Person)

– ett våldsförebyggande program för personer med intellektuell funktionsnedsättning

9. Har du en bra plan för hur du, så gott det går, kan skydda dig från våld?

Ja

Nej

Om du svarat ja innan, var snäll och ringa in den siffra som bäst passar in på hur säker du är.

	Inte alls säker	Lite säker	Ganska säker	Mycket säker	Helt säker
Hur säker är du på att du har en bra plan för hur du, så gott det går, kan skydda dig själv från våld?	1	2	3	4	5

Tack för din hjälp!

Nu är enkäten slut.

Vänliga hälsningar från Mia, Magnus och Maria

2. Intervjuguider

2.1. Intervjuguide VIP-handledare

Inledning

- Syftet med intervjun: fokus är på hinder och möjligheter i arbetet med VIP-programmet.
- Ditt deltagande är frivilligt och du kan när som helst välja att avbryta deltagandet. Om du väljer att inte delta eller vill avbryta ditt deltagande behöver du inte uppge varför, och det kommer inte heller att påverka arbetsituation eller kontakten med högskolan.
- Alla intervjuer som vi gör spelas in, skrivs ut ordagrant, analyseras och rapporteras sedan i oidentifierat skick.
- Är det okej för alla att jag spelar in?

Bakgrundsfrågor

- Vilken är din/er utbildningsbakgrund?
- Vilken är din/er roll när du/ni inte arbetar med VIP?
- Hur länge har du/ni arbetat med VIP?
- När gick du/ni utbildningen?
- Hur var den?
- Hur ser målgruppen ut? // Vilken typ av deltagare arbetar ni (DE FACTO) med? (Lss. Sol, blandade grupper eller inte)

Programinnehåll

- Hur relevant bedömer du/ni att programmet är? Som helhet och delar
- Är det stödmaterial du som VIP-handledare har, lättförståeligt och användbart (manualer, utbildning mm)?
- Finns det något som du saknar innehållsmässigt?
- Finns det något som bör utvecklas ytterligare?

Arbetet med programmet

- Vilka fördelar kan ni/du se med VIP-programmets upplägg och innehåll?
- Vilka nackdelar kan ni/du se med VIP-programmets upplägg och innehåll?
- Behövde du anpassa programmet något, berätta?
- Var det lätt "att göra rätt"?
- Var det något som var särskilt utmanande att genomföra? Beskriv.

Organisation/resurser

- I vilken utsträckning har du fått det stöd du behöver av din organisation?
- Vad i din organisation har förenklat arbetet?
- Vad i din organisation har försvårat arbetet?

Målgruppen

- Hur passade programmet målgruppen?
- Vilka ev. förändringar i gruppen som helhet ser du om du jämför vid start och nu?
- Vilka ev. förändringar hos enskilda deltagare ser du om du jämför vid start och nu?

Avslutning

- Något jag glömt fråga om eller som du vill tillägga när det gäller hinder och möjlighet i arbetet med VIP-programmet i din kommun?

2.2. Intervjuguide chefer/personer med ledningsuppdrag

Inledning

- Syftet med intervjun: samla beskrivningar från personer med ledningsuppdrag av organisatoriska förutsättningar för VIP-programmet (*organisatoriska faktorer som främjar respektive hindrar genomförandet av VIP-programmet*).
- Ditt deltagande är frivilligt och du kan när som helst välja att avbryta deltagandet. Om du väljer att inte delta eller vill avbryta ditt deltagande behöver du inte uppge varför, och det kommer inte heller att påverka arbetsituation eller kontakten med högskolan.
- Alla intervjuer som vi gör spelas in, skrivs ut ordagrant, analyseras och rapporteras sedan i oidentifierat skick.
- Är det okej att jag spelar in?
- Projektets rapportering: rapport på uppdrag av Länsstyrelsen och vetenskapliga artiklar

Bakgrundsfrågor/roll i organisation

- Beskriv kort er organisation.
- Vilken är din roll/position i verksamheten?
- Hur länge har du varit verksam på din position?

Målgruppen

- Finns ett behov av VIP? (målgruppens behov)
- Vet du något om hur ni rekryterar deltagare?
- Hur kommer det sig att ni använder programmet i din kommun?

Ledningens ansvar, närvaro och personliga engagemang i arbetet med VIP

- Vem beslutar om att VIP ska göras och om medel etc.
- Vem ansvarar för implementeringen av VIP?
- Kan du säga något om hur du själv varit engagerad i arbetet med att införa VIP-programmet i din kommun? (i vilka sammanhang)
- Vilken är din främsta roll i relation till VIP?
- Kunskap om VIP och förutsättningar för implementering
- Vilka hinder ser du i arbetet med VIP?
- Vilka faktorer skulle kunna /eller har underlättat arbetet?
- Vilka resurser krävs för att implementera VIP-programmet i din kommun skulle du säga?

Personella, tidspersonella och materiella resurser för att arbeta med VIP

- Vem har det yttersta ansvaret för att ge VIP tillräckliga resurser?

- Vad behövs för att det ska fungera? (lokaler, personal, scheman etc)
- Vilka kvaliteter behöver en VIP-ledare ha?
- Har ni saknat några resurser tänker du?

Ledningens uppföljning av hur arbetet med att implementera VIP-programmet fortskrider

- Följer ni upp arbetet med VIP?
- Vem ansvarar i sådant fall?
- Hur går ni till väga?

Avslutning

- Är det något viktigt som jag har glömt att fråga dig om vad gäller de organisatoriska förutsättningarna för att kunna genomföra VIP i kommunen?

2.3. Instruktioner, deltagarintervjuer

Instruktioner till dig som genomför intervjuer med deltagare

Tänk på:

- Det gör ingenting om alla frågor inte ställs i den följd som de står eller om du använder andra ord.
- Deltagarna ska alltid ha möjlighet att svara med egna ord, sen kan följdfrågor ställas.
- Uppmuntra gärna intervjupersonen till att ge exempel!

Checklista innan intervjun

- Fråga om samtycke och om det är okej att du spelar in intervjun.,
- Slå på diktafonen (testa gärna att spela in något innan själva intervjun så du är säker på att det fungerar),

Checklista efter intervjun

- Anslut diktafonen till din dator och ladda upp filen i angiven Teams-mapp.
- Radera därefter ljudfilen från din diktafon.

Tveka inte att höra av er till oss om det finns frågor eller om du behöver vår hjälp!

Vänliga hälsningar,

Karin Robertsson, forskare

[kontaktuppgifter]

Maria Ingemarson, forskare

[kontaktuppgifter]

2.4. Intervjuguide deltagarintervjuer

Inledning

- Forskarna i Stockholmen men också jag skulle vilja lära av DIG som deltagare för att kunna göra kursen ännu bättre. För du är ju experten och vet ju allra bäst hur det är att gå en VIP-kurs.
- Du måste inte delta om du inte vill.
- Alla svar är bra, det finns inga rätt eller fel.
- Jag kommer ställa flera frågor ibland så att jag förstår och vi är överens om vad du menar.
- Säg till om du vill ta en rast.
- Jag kommer att spela in intervjun så kan man sedan skriva ner vad du har sagt på papper, men ingen annan än jag och forskarna i Stockholm kommer veta vad just du har sagt.
- Vi träffas nu, och kanske träffas vi en gång till om det behövs och går.

Samtycke

- Det här är en intervju i ett forskningsprojekt, det är frivilligt att delta.
- Är det okej med dig att jag ställer frågor till dig om vad du tycker om VIP?

Bakgrundsfrågor

- Hur gammal är du?
- Vad gör du på dagarna? Till exempel sysselsättning, skola, daglig verksamhet, arbete eller annat.
- Var bor du? Hur fick du reda på att VIP-kursen fanns?
- Varför ville du gå VIP-kursen?
- Var det du själv som bestämde att du ville gå VIP-kursen? Eller var det någon annan som bestämde att du skulle gå kursen?

Övergripande om kursen

- Vad tycker du om VIP-kursen? Följdfrågor: Vad var bäst med kursen? Vad var sämst med kursen?
- Ibland kan man inte alltid komma när man går en kurs, hur var det för dig? Var du med på alla träffar? (hur många gånger om deltagaren vill berätta)
- Var kursen lätt att förstå?
- Är du något du minns särskilt bra?
- Var det något som var svårt i kursen? Kan du ge något exempel?
- Fick du lära dig något nytt? Vad i sådant fall?
- Fick du lära dig något som var bra för dig? Vad då? Kan du ge något exempel?

Gruppen och ledarna

- Hur tycker du att det kändes att jobba i en grupp? Vad var bra med att vara i grupp? Var det något som var dåligt eller svårt?
- Hur är en bra VIP-ledare, tycker du? Berätta! Kommer du på något?
- Finns det något som VIP-ledarna/vi VIP-ledare kan bli bättre på? Det är viktigt för mig som VIP-ledare att få veta om jag kan bli bättre. Har du något tips till mig/mina kollegor? Vad ska jag/de tänka på nästa gång?

Kursens betydelse för dig

- Tycker du att VIP-kursen har hjälpt dig?
- Om den har det, hur då?
- Har något blivit sämre för dig efter VIP-kursen? I så fall vad?
- Ni har jobbat med många olika saker i VIP-kursen. Vad tyckte du om att arbeta med?

Kursens innehåll mer i detalj (KAN väljas bort om det blir för mkt för deltagaren)

Här kan du om det passar ge exempel på övningar ni har gjort, om deltagaren inte riktigt kommer ihåg. Tex: "Gissa känslorna", "4-hörn-trygga relationer", "Titta på filmen med Afson".

- Pratade ni om er rätt att påverka och bestämma själv? Vad tyckte du om att arbeta med din egen rätt att bestämma över ditt liv?
- Fick ni öva er i att lära känna era känslor? Vad tyckte du om att arbeta med känslor?
- Arbetade ni med vad en bra relation är? Vad tyckte du om att arbeta med vad en bra relation är?
- Fick ni över er i att sätta gränser/säga nej? Vad tyckte du om att arbeta med att kunna säga nej och sätta gränser?
- Fick ni lära er vad våld är? Vad tyckte du om att prata om vad våld är för något?
- Pratade ni om att be om hjälp om någon är dum eller våldsam mot er? Vad tyckte du om att arbeta med det?
- Pratade ni om att man inte får tvinga andra människor till att göra sådant de inte vill? Vad tyckte du om att arbeta med vad man inte får göra mot andra?

Förbättringar av VIP-kursen

- Skulle du vilja gå VIP-kursen igen? Varför då? Varför inte?
- Var det något du hade velat prata om på VIP-kursen, men som du inte kunde eller fick prata om?
- Vad skulle kunna bli bättre med VIP-kursen? Var det någonting du saknade?

UTVÄRDERING AV VIP (Viktig Intressant Person)

– ett våldsförebyggande program för personer med intellektuell funktionsnedsättning

- Finns det något som skulle kunna tas bort? Varför då? /Varför tycker du så?

Avslutning

- Är det någonting annat som du vill berätta eller säga om VIP-kursen som jag inte har frågat om? Det kan vara precis vad som helst.
- Tack för att jag fick intervjua dig! Det var lärorikt både för mig och forskarna.

3. Skattningsformulär

Information och skattningsfråga till VIP-handledaren inför att deltagaren besvarar enkäten

Namn på gruppledare:

ID nr på VIP deltagare:

Ni numrerar själva enkäter och håller reda på vilken deltagare som har vilket ID-nummer via en lista som ni har fått av oss. Viktigt att deltagarens ID finns dokumenterat på en säker plats så att ni kan numrera varje deltagares samtliga enkäter med samma nummer.

Här är några riktlinjer för dig inför att deltagaren ska fylla i enkäten: Du kan läsa upp frågan för deltagaren, eller så kan hen läsa den på egen hand. Du kan också hjälpa till med att förtydliga frågan om deltagaren behöver det. Du ska inte ändra deltagarens svar. Vi vill ha det svar som stämmer bäst för deltagaren, även om du inte "håller med". **Deltagarens svar får du inte diskutera med någon annan än deltagaren själv.**

Innan du börjar med att hjälpa deltagaren med enkäten skulle vi vilja veta hur du som VIP-ledare skattar graden av funktionsnedsättning hos den aktuella VIP-deltagaren. Skattningen har översatts och anpassats till svenska förhållanden från utifrån HRQOL-IDD-16 Health Related Quality of Life-for People with Intellectual and Developmental Disabilities/"The functional ability question".

Denna skattning gör du själv och inte tillsammans med brukaren Du kan välja mellan fyra alternativ nedan från lindrig till ingen nedsättning alls, välj det som du anser passar bäst. Kryssa i endast ett:

- Lindrig intellektuell funktionsnedsättning

Definition: Personer med lindrig intellektuell funktionsnedsättning klarar många saker i vardagen och kan utföra enkla händelsekedjor. Det kan till exempel vara att göra en inköpslista och gå och handla. Personer med lindrig intellektuell funktionsnedsättning kan behöva öva på socialt samspel och kan ibland ha svårt att förstå abstraktioner och ironi. För att planera utifrån tid och att strukturera dagen och veckan behövs ofta stöd. Många kan läsa och skriva enkelt språk.

- Måttlig intellektuell funktionsnedsättning

Definition: Personer med måttlig intellektuell funktionsnedsättning kan i tankarna plocka fram minnen av sådant man själv upplevt. De kan ha svårt att förstå och tolka socialt samspel, abstrakta sammanhang och uttryck. Tal används från enstaka ord till hela meningar. Ibland behövs ett alternativt sätt att kommunicera, exempelvis med bilder eller tecken. För tidsuppfattning och planering av dagen används ofta bildstöd. För att

kunna generalisera kunskap behövs många olika och konkreta övningstillfällen. Ibland har personer med måttlig intellektuell funktionsnedsättning också ytterligare någon funktionsnedsättning

- Omfattande eller grav funktionsnedsättning

Definition: Personer med omfattande eller grav intellektuell funktionsnedsättning har ofta flera andra funktionsnedsättningar. De känner igen platser, personer, händelser, rutiner som de har upplevt men verkligheten är här och nu och personen förstår och använder talat språk i begränsad utsträckning eller inte alls. Kommunikationen sker ofta genom kroppsspråk, röst, mimik, ljud eller bilder. Konkreta material behövs vid inlärning och för att skapa igenkänning behöver aktiviteten upplevas många gånger.

- Deltagaren har ingen funktionsnedsättning

4. Tabeller våldsutsatthet och våldsutövande

Tabell bilaga 4.1. Självskattad våldsutsatthet i antal och procent vid t1, uppdelat på kön.

Våldsutsatthet vid t1 (n71)					
				Funktionshinderrelaterat våld	
	Fysiskt våld (n=69)	Verbalt våld (n= 69)	Sexuellt våld (n= 70)	Hindrat anv. av hjälpmedel* (n= 69)	Vägrat ge hjälp**(n= 69)
Antal kvinnor	10	21	4	2	3
% av kvinnorna	19,2	40,4	7,5	3,8	5,7
Antal män	3	8	1	2	1
% av männen	17,6	47,1	5,9	12,5	6,3
Antal totalt	13	29	5	4	4
% av samtliga	18,8	42,0	7,1	5,8	5,8

Observera att flera våldsformer kunde rapporteras av samma person. *”Under det senaste året; har någon hindrat dig från att använda ett hjälpmedel som du behöver”; **”Under det senaste året har någon du är beroende av vägrat att hjälpa dig med något som du verkligen behöver hjälp med?”

Tabell bilaga 4.2. Självskattad våldsutsatthet i antal och procent vid t2, uppdelat på kön.

Våldsutsatthet vid t2 (n=58)					
				Funktionshinderrelaterat våld	
	Fysiskt våld (n= 57)	Verbalt våld (n= 57)	Sexuellt våld (n= 57)	Hindrat anv. av hjälpmedel* (n= 57)	Vägrat ge hjälp**(n= 57)
Antal kvinnor	4	12	4	0	3
% av kvinnorna	9,5	28,6	9,5	0	7,1
Antal män	4	8	1	2	3
% av männen	26,7	53,3	6,7	13,3	20,0
Antal totalt	8	20	5	2	6
% av samtliga	14,0	35,1	8,8	3,5	10,5

Observera att flera våldsformer kunde rapporteras av samma person. *”Under det senaste året; har någon hindrat dig från att använda ett hjälpmedel som du behöver”; **”Under det senaste året har någon du är beroende av vägrat att hjälpa dig med något som du verkligen behöver hjälp med?”

Tabell bilaga 4.3. Självskattad våldsutsatthet i antal och procent vid t3 uppdelat på kön.

Våldsutsatthet vid t3 (n= 51)					
	Fysiskt våld (n=50)	Verbalt våld (n=50)	Sexuellt våld (n=50)	Funktionshinderrelaterat våld	
				Hindrat anv. av hjälpmedel* (n=49)	Vägrat ge hjälp** (n=49)
Antal kvinnor	6	12	2	2	3
% av kvinnorna	15,4	30,8	5,1	5,3	7,9
Antal män	2	4	0	1	2
% av männen	18,2	36,4	0	9,1	18,2
Antal totalt	8	16	2	3	5
% av samtliga	16,0	32,0	4,0	6,1	10,2

Observera att flera våldsformer kunde rapporteras av samma person. * "Under det senaste året; har någon hindrat dig från att använda ett hjälpmedel som du behöver"; **"Under det senaste året har någon du är beroende av vägrat att hjälpa dig med något som du verkligen behöver hjälp med?"

Tabell bilaga 4.4. Egenrapporterat våldsutövande i antal och procent vid t1 uppdelat på kön.

Våldsutövande vid t1			
	Fysiskt våld (n= 69)	Verbalt våld (n= 69)	Sexuellt våld (n= 69)
Antal kvinnor	5	8	0
% av kvinnorna	9,4	15,1	0
Antal män	1	2	0
% av männen	6,3	12,5	0
Antal totalt	6	10	0
% av samtliga	8,7	14,5	0,0

Observera att flera våldsformer kunde rapporteras av samma person.

Tabell bilaga 4.5. Egenrapporterat våldsutövande i antal och procent vid t2 uppdelat på kön

Våldsutövande vid t2			
T2	Fysiskt våld (n=56)	Verbalt våld (n=57)	Sexuellt våld (n=57)
Antal kvinnor	2	5	0
% av kvinnorna	4,9	11,9	0
Antal män	2	1	1
% av männen	13,3	6,7	6,7
Antal totalt	4	6	1
% av samtliga	7,1	10,5	1,8

Observera att flera våldsformer kunde rapporteras av samma person.

Tabell bilaga 4.6. Egenrapporterat våldsutövande i antal och procent vid t3 uppdelat på kön

Våldsutövande vid t3			
	Fysiskt våld (n=49)	Verbalt våld (n=50)	Sexuellt våld (n=48)
Antal kvinnor	1	2	0
% av kvinnorna	2,6	5,1	0
Antal män	1	3	0
% av männen	9,1	27,3	0
Antal totalt	2	5	0
% av samtliga	4,1	10	0

Observera att flera våldformer kunde rapporteras av samma person.

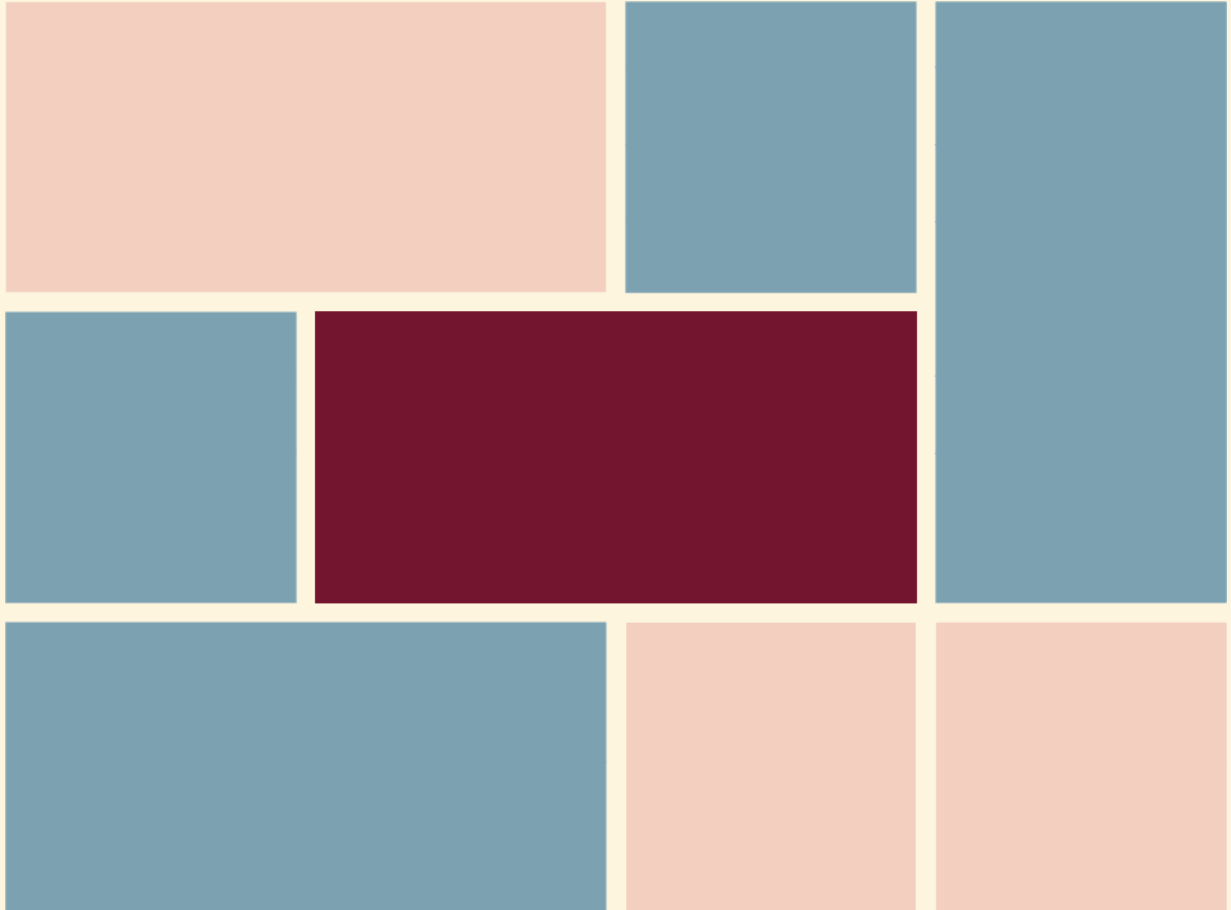

Länsstyrelserna

www.lansstyrelsen.se